

Tapetech[®]
PROFESSIONAL DRYWALL FINISHING TOOLS

BESSER. SCHNELLER. JEDES MAL.



DER GOLDSTANDARD

NEUE EASYROLL- ROLLEN[®]

Für das Finish von Außenecken. Standardausstattung aller TapeTech-Finishing-Boxen*. Jetzt können Sie Außenecken bis zu zweimal schneller fertigstellen als von Hand! Die Rollen und die Spachtelklinge sind perfekt aufeinander ausgerichtet. Anwinkeln der Finishing-Box wie bei Nachrüstprodukten ist überflüssig! Und der Führungsansatz an den EasyRoll-Rollen ist mehr als dreimal so breit wie an Nachrüstprodukten. Dadurch ist es einfacher, die Finishing-Box an metallenen, papierummantelten, PVC- oder abgerundeten Außenecken-Schutzschienen entlang nach unten zu führen.

Mehr anzeigen [p17](#) [p18](#) [p20](#)

NEUES HIGH

QUICKBOX[®] QSX



Die erste speziell für schnell härtende Spachtelmassen entwickelte Finishing-Box. Das perfekte Werkzeug für Innenausbaubetriebe, die ihr Papier-, Faser- oder Glasfaserfugenband mit chemisch aushärtenden Spachtelmassen verlegen.

Mehr anzeigen [p22](#)

EXTRA LANGE PUMPE MIT SCHWANENHALS



Entwickelt in Zusammenarbeit mit einem führenden Spachtelmasse-Hersteller. Die extra lange Pumpe passt perfekt in die großen Behälter und gewährleistet die nötige Stabilität. Sehr beliebt bei Benutzern, denen es Mühe bereitet, sich beim Befüllen von Werkzeugen mit einer Standard-Befüllungspumpe ständig bücken zu müssen.

Mehr anzeigen [p29](#)

*Lieferbar an allen nach dem 15.05.2016 hergestellten Finishing-Boxen.

PRODUKT- LIGHT

REINIGUNGSWERKZEUGE



Sauberes Werkzeug funktioniert besser und hält länger. Reinigungsbürsten von TapeTech sind nach exakten Vorgaben für automatische Trockenbau-Fugenspachtel- und Finish-Werkzeuge konstruiert und gefertigt und machen die Arbeit leichter denn je.

Mehr anzeigen [p32](#)

SPACHELMASSEROHR- FÜLLADAPTER



Der Fülladapter bietet eine Alternative zum Befüllen von Finish-Boxen in Kombination mit Spachtelmasserohren beliebiger Größe.

Mehr anzeigen [p31](#)

WERKZEUGHALTER



Das perfekte Zubehörteil für Benutzer, die ihre Finish-Boxen mit einem Spachtelmasserohr statt mit einer Befüllungspumpe füllen. Die robuste, dauerhafte Konstruktion sorgt dafür, dass Finish-Boxen immer die richtige Position zum Befüllen einnehmen, und verhindert, dass das Werkzeug herunterfällt oder Fugenspachtel austritt.

Mehr anzeigen [p31](#)

WARTUNGSPRODUKTE FÜR AUTOMATISCHE FUGENSPACHEL- UND FINISCH-WERKZEUGE



Der erste und bislang einzige Wartungskoffer für automatische Spachtel- und Finish-Werkzeuge. Der zwölfteilige Werkzeugsatz enthält die für die Routinewartung und für Reparaturen benötigten Werkzeuge in den gängigsten Größen.

Mehr anzeigen [p32](#)

WARUM ?

TAPETECH ■

Seit mehr als drei Jahrzehnten ist TapeTech Branchenführer mit den meistverkauften automatischen Trockenbau-Fugenspachtel- und Finish-Werkzeugen. Dank unserer einzigartigen Technologie und Innovationskraft erzielen Innenausbaubetriebe gleichbleibend hervorragende Ergebnisse – weitaus effizienter als bei der Verfüugung von Hand. TapeTech bietet den besten der Profis perfekte Lösungen für den Trockenausbau. Wer sich für TapeTech entscheidet, arbeitet mit den Produkten eines Herstellers, der die richtigen Prioritäten setzt:

ÜBERRAGENDE QUALITÄT

Seit über 30 Jahren liefern wir Werkzeuge höchster Qualität. Darauf ist Verlass: Unsere Werkzeuge sind die wartungsfreundlichsten und **zuverlässigsten auf dem Markt!**

INNOVATION

Unsere Ingenieure arbeiten ständig an der weiteren Verbesserung unserer Werkzeuge und entwickeln innovative Technik zur Ergänzung Ihres Bestandes an TapeTech-Werkzeugen – Innovationen, wie sie nur TapeTech bietet.

VERFÜGBARKEIT UND KUNDENBETREUUNG

Wir haben mehr Großhändler, Einzelhändler und Service-Partner in aller Welt als jede andere Marke. **Die besten Werkzeuge und entsprechenden Service und Unterstützung zu erhalten, ist denkbar einfach:** Auf unserer Website bieten wir zur Beratung eine Online-Chat-Funktion an. Wir können in fast jeder Sprache mit Ihnen kommunizieren.

FACHBERATUNG

Gerne bringen wir unsere Erfahrung ein, um die Arbeit von Fachleuten im Trockenausbau zu unterstützen. Kein Unternehmen der Branche tut mehr für Sie und Ihr Geschäft als wir! Fragen Sie uns einfach unter **Ask the Expert auf www.tapetech.com**, oder schicken Sie eine E-Mail direkt an unsere **Technische Kundenbetreuung** (techsupport@tapetech.com).

ENGAGEMENT FÜR DIE BRANCHE

Wir arbeiten in mehr Branchenverbänden mit als jeder andere Anbieter automatischer Finish-Werkzeuge. Durch die Mitwirkung in zahlreichen Fachausschüssen und -seminaren tragen wir zur stetigen Verbesserung der Trockenausbau-technik und der Spezialwerkzeuge für Ihre Tätigkeit bei.

 Exklusive TapeTech-Produkte finden Sie unter dem „T“-Zeichen.

In der heutigen wettbewerbsintensiven Wirtschaft muss man intelligent arbeiten. Mit den richtigen Werkzeugen erledigt man die Arbeit schneller und mit weniger Aufwand. Genau dazu sind die automatischen Spachtel- und Finish-Werkzeuge (ATF-Werkzeuge) von TapeTech da. Mit TapeTech-Werkzeugen ist die Arbeit nicht nur in Rekordzeit fertig, sondern auch jedes Mal qualitativ hervorragend.

ERHÖHTE PRODUKTIVITÄT

Mit ATF-Werkzeugen geht der Trockenausbau schneller vonstatten: Bis zu 300 % mal schneller als mit Spachtel, Spachtelkasten und Aufziehbrett. **Schneller arbeiten heißt mehr Geld verdienen und mehr Aufträge erhalten!**

BESSERES FINISH

Automatische Finish-Werkzeuge sind so konstruiert und kalibriert, dass die richtige Menge Spachtelmasse aufgetragen wird. Das Ergebnis: ein besseres Finish! ATF-Werkzeuge stellen beide Seiten der Fuge gleichzeitig fertig; die Schleifarbeit entfällt entweder ganz oder wird auf ein Mindestmaß reduziert. **Ein exzellentes Finish bedeutet zufriedenerer Kunden!**

EINHEITLICHE RESULTATE

ATF-Werkzeuge sorgen für gleichbleibend hochwertige Arbeitsergebnisse. **Einheitlich hochwertige Resultate bedeuten weniger Reklamationen und höhere Gewinne!**

HÖHERE SICHERHEIT

Mit ATF-Werkzeugen, die den größten Teil der Arbeit in Standardräumen ohne Stelzen oder Gerüst bewältigen, **ist der Arbeitsplatz zudem viel sicherer.**

Inhalt	
Warum TapeTech?	4
Warum ATF-Werkzeuge?	5
Automatische Spachtel- und Finish-Werkzeuge	6
Automatischer Taper	8
Eckenroller	10
Applikatorköpfe	11
MudRunner	12
Eckenapplikatoren	13
Eckenfinisher	14
Nagelfüller	16
EasyClean-Boxen	17
MaxxBoxen	18
Power-Assist-MaxxBoxen	20
QuickBox QSX	22
Premium-Finish-Spachtel	23
Griffe für Finishing-Boxen	24
EasyFinish-Boxgriffe	25
Finishing-Box-Kompaktgriffe „Wizard“	26
Stützgriffe	27
Befüllungspumpe	28
Halbautomatische Werkzeuge	30
Reinigungs- und Wartungswerkzeuge	32
Werkzeugkoffer	33
Kontinuierlich gespeistes System	34
Wartungsplan	36
ProPoints-Programm	37

Verlegen von Fugenband

Finish-Werkzeuge

Griffe

Ladepumpe

Sonstige Werkzeuge

DAS TAPETECH TROCKNE



p23 BXE40TT
Ausziehgriff

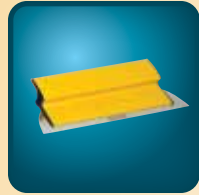

p22 BX07TT, BX10TT, BX14TT,
BX18TT, BX24TT, BX32TT,
BX40TT, BX48TT
Premium-Finish-Spachtel



p8 07TT
Automatischer EasyClean-Taper

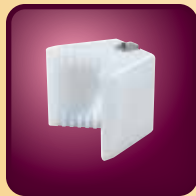

p11 16TT, 16TT90
Applikatorköpfe



p10 15TTE, 17TT, 17TTE
Eckenroller



p27 CFA-TT
Eckenfinisher-Adapter



p14 40TT, 42TT
Eckenfinisher



p28 76TT, 76XLTT, 85T, 85XLTT
Pumpe, Schwannenhäse und Adapter



p27 FHTT
Fiberglas-Stützgriff mit Adaptern



p27 XHTT
Ausziehbarer Stützgriff mit Adaptern

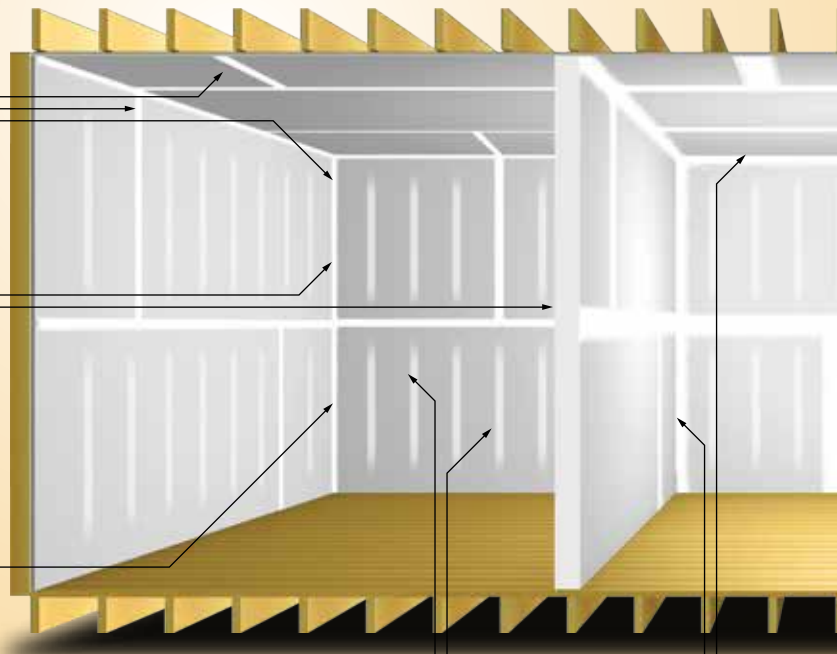
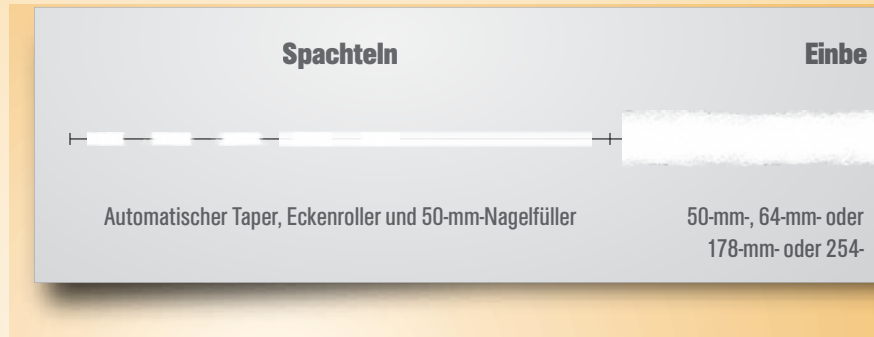

p16 NS02TT
Nagelfüller



p14 40TT, 42TT, 45TT
Eckenfinisher



p27 NSA-TT, CFA-TT
Nagelfülleradapter,
Eckenfinisher-Adapter



p15 48TT, 48TTX
EasyRoll-Eckenfinisher

Einspachteln von Fugenband ■ Finish ■ Griffe ■ Pumpen

Weitere Informationen finden Sie in unserem Lernzentrum: tapetech.com/de/learning-center/videos

NBAU FINISH SYSTEM

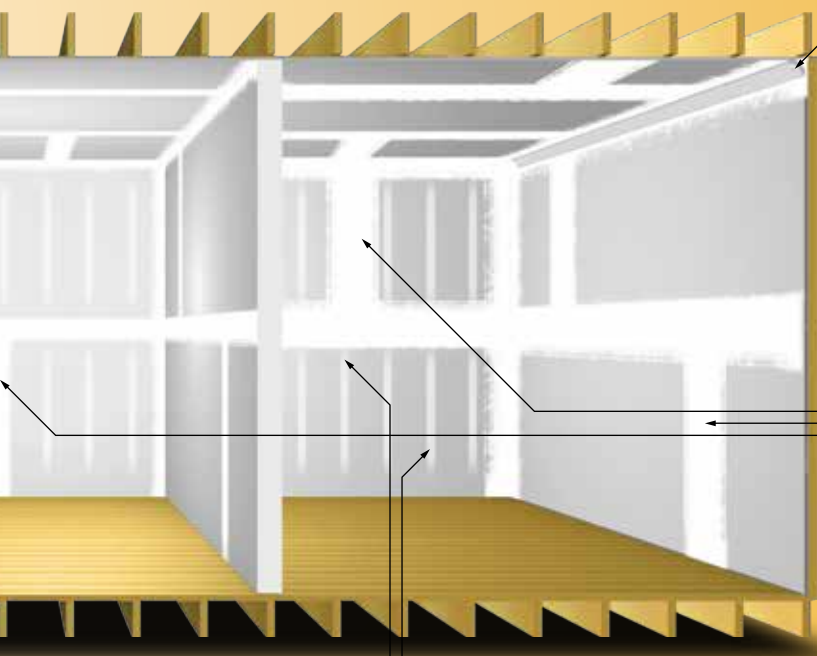
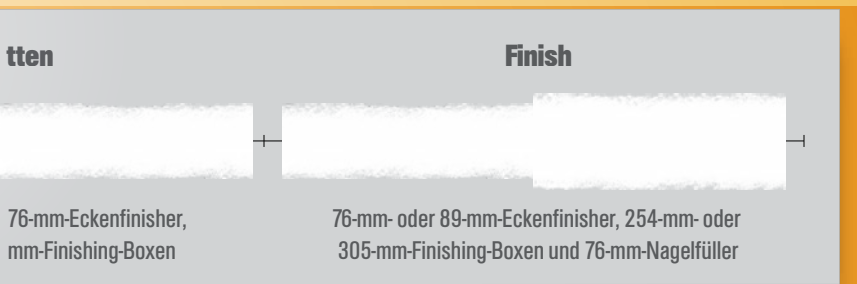

p11 CH55TT, CH75TT, CH83TT, CH90TT
Applikatorkopf „Cover“ für gerundete Deckenansätze



p17 EZ07TT, EZ10TT, EZ12TT
EasyClean-Boxen



p22 QB06-QSX
QuickBox®



p18 EHC07, EHC10, EHC12
MaxxBox



p20 PAHC07, PAHC10, PAHC12
Power-Assist-MaxxBox



p13 CA07TT, CA08TT
Eckenapplikatoren



p16 NS03TT
Nagelfüller



p26 Wizard™
Finishing-Box-Kompaktgriff



p28 76TT, 76XLTT, 90T
Pumpen



p12 14TT
MudRunner



p25 8134TT, 8142TT, 8154TT, 8172TT
EasyFinish-Griffe



p25 CTA01TT
Spachtelmasserohr-Fülladapter



p31 CT24TT, CT36TT, CT42TT
Spachtelmasserohre



p24 88TT, 8034TT, 8042TT, 8054TT, 8072TT
Box XTender und andere Boxgriffe

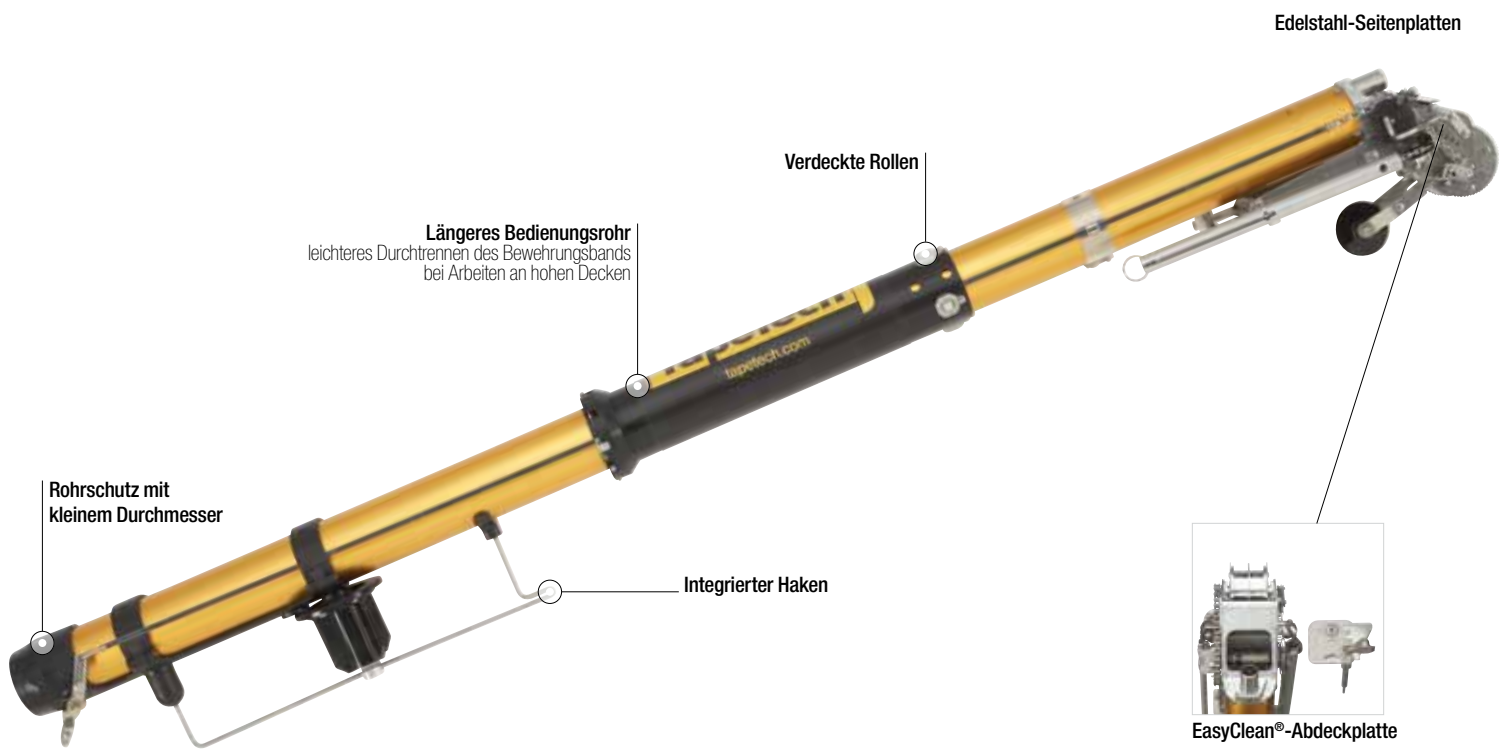

DER **EFFEKTIVSTE TAPER** DER BRANCHE

Konstruiert für Haltbarkeit, Effizienz und einfache Handhabung, macht dieser Taper Ihre Arbeit produktiver.

Taper



Der automatische Taper EasyClean® von TapeTech verlegt Bewehrungsband und verspachtelt gleichzeitig Trockenwandfugen mit der richtig dosierten Menge Spachtelmasse. Er erhöht die Effizienz des Arbeitsgangs erheblich. Der automatische Taper verlegt Papier-Bewehrungsband und verspachtelt flache und Stoßfugen an Wänden, Decken und Innenecken bis zu 300 % schneller als bei manueller Ausführung. Automatische Taper von TapeTech sind auf optimale Haltbarkeit, Effizienz und einfache Bedienung ausgelegt. Die Arbeit ist dadurch weniger ermüdend und produktiver.



07TT - Automatischer EasyClean®-Taper

Weitere Merkmale

- Aus Edelstahl und goldfarben eloxiertem Alu, daher leicht und robust
- Arbeiten an bis zu 3 m hohen Decken ohne Trittstufen oder Gerüst
- Marktweit reibungslosester automatischer Taper

Technische Eigenschaften

Leergewicht	2.8 kg
Gewicht gefüllt*	7.6 kg
Flächenkapazität (ca.)	24 meters

*Gewicht gefüllt inklusive 76 m Bewehrungsband

AUS: Füllposition



EIN: Arbeitsposition



OFFEN: Reinigungsposition



ERSATZTEILSÄTZE

- | | | |
|----------------------------------|---|--|
| 501A - Taper-Verschleißteilsätze | 200 - Ersatzteilsatz Papiervorschub-Baugruppe | 340 - Ersatzteilsatz Schneidketten-Baugruppe |
| 502A - Taper-Wartungssatz | 215 - Ersatzteilsatz Mitnehmer-Baugruppe | |
| 501B - Taper-Reinigungssatz | 335 - Ersatzteilsatz Druckkolben-Baugruppe | |

GÄNGIGE VERSCHLEISSTEILE

- | | |
|------------------------------|--------------------------|
| 04TT, 05TT, 07TT: | 056133 - Pyramidenklinge |
| 059049 - Papiervorschubnadel | 059010 - Feder |
| 054209F - Zugseil | |

Harteloxierte Zugseiltrommel u. Druckstange

langlebig und verschleißarm



Verstellbare Radbremse

erhält bei zunehmender Abnutzung Rollwiderstand aufrecht

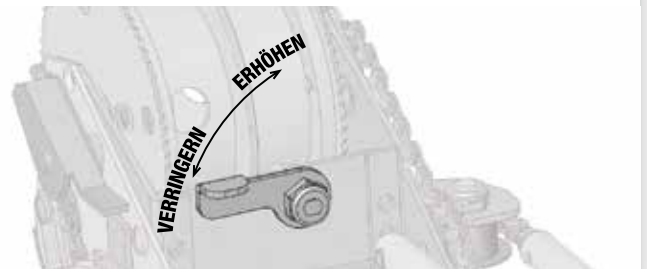



Edelstahlrollen
sorgen für scharfe
Kanten und Haltbarkeit

Aluminiumkörper
leicht und langlebig

Delrin-Rollen in Profi-Qualität
vermeiden Beschädigung der
Eckenschutzschiene

Standard-Befestigungsteile
Wartung erfordert kein
Spezialwerkzeug

Das Einbetten von Papier-Fugenband in Innenecken und von papierummantelten Eckenschutzschienen oder von Flex-Bewehrungsband auf Außenecken geht mit TapeTech-Eckenrollern, die einen gleichmäßigem Druck ausüben, schnell und präzise vonstatten. Verwenden Sie den Inneneckenroller sofort nach Auftragen des Papier-Fugenbands auf die Innenecke mit dem automatischen Taper. Der Inneneckenroller drückt überschüssige Spachtelmasse unter dem Fugenband heraus und bereitet somit den Eckenfinisher-Arbeitsgang vor. Der TapeTech-Inneneckenroller besitzt langlebige Edelstahlrollen, die für präzise verspachtelte Innenecken sorgen. TapeTech-Außeneckenroller betten papierummantelte Eckenschutzschienen oder Flex-Bewehrungsband in Trockenbau-Ecken ein und beseitigen überschüssige Spachtelmasse unter den Streifen.



15TTE - Inneneckenroller

Die Edelstahlrollen des 15TTE verlegen das Papierfugenband in Innenecken und hinterlassen präzise, saubere Ecken, die sich sodann in Fugenmasse einbetten lassen.

Zur Verwendung mit den Griffen FHHT oder XHHT – nicht im Lieferumfang enthalten

17TT - Außeneckenroller

Die Nylonrollen des 17TT erzeugen eine glatte Fläche und verhindern die Beschädigung von papierummantelten Eckenschutzschienen.

Zur Verwendung mit den Griffen FHHT oder XHHT – nicht im Lieferumfang enthalten

17TTE - Außeneckenroller

Der Außeneckenroller 17TTE besitzt Nylonrollen mit extrudierten Kanten, die für die Einbettung stahlverstärkter papierummantelter Eckenschutzschienen (Flex-Bewehrungsband) konzipiert sind.

Zur Verwendung mit den Griffen FHHT oder XHHT – nicht im Lieferumfang enthalten

ERSATZTEILSÄTZE

501RSE - Eckenroller-Reparatursätze-15TTE
501RD - Eckenroller-Reparatursätze-17TT

ÄHNLICHE PRODUKTE: FHHT, XHHT (siehe Seite 27)



Eckenroller

TapeTech-Applikatorköpfe tragen eine gleichmäßige Grundsicht Spachtelmasse auf und ermöglichen so eine äußerst saubere, effiziente Montage von papierummantelten Eckenschutzschienen und Fugenband. Der Applikatorkopf trägt die richtige Menge Spachtelmasse auf. Er sorgt für optimale Haftung und minimalen Reinigungsaufwand. Um die Montage papierummantelter Eckenschutzschienen an Trockenbau-(Außen-)Ecken zu vereinfachen und zu beschleunigen, befestigen Sie den Applikatorkopf 16TT an einem Eckenapplikator (CA07TT oder CA08TT), dem MudRunner® 14TT oder einem Spachtelmasserohr (CT24TT, CT36TT, CT42TT). Um die Montage papierummantelter Eckenschutzschienen an Trockenbau-Innenecken zu vereinfachen und zu beschleunigen, befestigen Sie den Applikatorkopf 16TT90 an einem Eckenapplikator (CA07TT oder CA08TT), dem MudRunner® 14TT oder einem Spachtelmasserohr (CT24TT, CT36TT, CT42TT). TapeTech-Applikatorköpfe haben das reinigungsfreundliche EasyClean-Design und besitzen eine patentgeschützte Verschlussklemme zur sicheren Befestigung an einem MudRunner, an Eckenapplikatoren und an Spachtelmasserohren.

Patentier-
te
Verschlussklemme
zur Befestigung des
Applikatorkopfes am Griff



16TT - Außenecken

Patentier-
te
Verschlussklemme
zur Befestigung des
Applikatorkopfes am Griff



16TT90 - Innenecken

TapeTech-Applikatorköpfe Typ „Cove“ (gerundete Deckenansätze) tragen einen Gipskleberstrang genau an der richtigen Stelle für optimale Haftung des Gipsprofils auf. Sie sind zur Verwendung mit den gängigsten Profilgrößen von Produkten wie Gyproc Cornice, Gyproc Cove, GIB-Cove für gerundete Deckenansätze und Gesimse konzipiert. Cove-Applikatorköpfe für gerundete Deckenansätze lassen sich sicher an allen TapeTech-Eckenapplikatorwerkzeugen befestigen. Am besten eignen sie sich jedoch für die Spachtelmasserohre.



CH55TT - Applikatorkopf „Cove“ für gerundete Deckenansätze



CH75TT - Applikatorkopf „Cove“ für gerundete Deckenansätze



CH83TT - Applikatorkopf „Cove“ für gerundete Deckenansätze



CH90TT - Applikatorkopf „Cove“ für gerundete Deckenansätze

ÄHNLICHE PRODUKTE: 14TT, CA07TT, CA08TT, CT24TT, CT36TT und CT42TT (siehe Seite 12, 13 u. 31)



Applikatorköpfe

Der MudRunner, ein exklusives TapeTech-Produkt, ist der ultimative Eckenapplikator. Mit einer bloßen Handgelenk-Drehbewegung verspachteln Sie Ecken mühelos. Der TapeTech MudRunner® beliefert Eckenfinisher und Applikatorköpfe mit präzise dosierter Spachtelmasse – mit minimalem Kraftaufwand. Ein einfacher Dreh mit dem Handgelenk aktiviert den Druckkolben und erzeugt einen kontinuierlichen Zufluss von Spachtelmasse. Dreht man in entgegengesetzter Richtung, hört der Zufluss sofort auf.

Verlegen von Fugenband: In Kombination mit einem TapeTech-Applikatorkopf tragen Sie bei der Anbringung papierummantelter Eckenschutzschienen an Innen- und Außenecken rasch die Spachtelmasse auf.

Finish: Kombiniert mit einem TapeTech-Eckenfinisher erledigen Sie schnell die Endbearbeitung beider Seiten von Innenecken. Im Vergleich zu Standard-Eckenapplikatoren beliefert der MudRunner den Eckenfinisher mit nahezu der doppelten Menge Spachtelmasse. So erzielen Sie eine größtmögliche Flächenabdeckung über dem Fugenband – und optimale Ergebnisse.



14TT - MudRunner®

ERSATZTEILSÄTZE

144001 - MudRunner-Rohr-Ersatzteilesatz

MAXIMALE BEDECKUNG MINIMALER AUFWAND

Nimmt 50% mehr Spachtelmasse auf als ein 20-cm-Eckenapplikator und 70% mehr als ein 18-cm-Eckenapplikator.



MudRunner®



Anschlussstück mit D-Querschnitt
sorgt für sichere Griffposition und verhindert Verdrehen des Werkzeug bei der Arbeit

Goldfarben eloxiertes Alu
sorgt für Haltbarkeit und Langlebigkeit

Edelstahldüse

Füllventil in Profi-Qualität

Eckenapplikatoren führen verschiedenartigen Werkzeugen beim Einbringen von Fugenband und beim Finish die Spachtelmasse zu.

Verlegen von Fugenband: Zum Anbringen papierummantelter Eckenschutzschienen befestigt man einen TapeTech-Applikatorkopf am Eckenapplikator, um schnell und sauber eine gleichmäßige Menge Spachtelmasse auf die Innen- bzw. Außenecke aufzubringen.

Finish: Bei Verwendung mit einem TapeTech-Eckenfinisher liefert der Eckenapplikator die Spachtelmasse für das gleichzeitige Finish beider Seiten der Innenecke.

TapeTech-Eckenapplikatoren sind aus eloxiertem Aluminium gefertigt und haben eine Edelstahldüse. Sie stellen jahrelangen zuverlässigen Gebrauch bei sehr geringem Wartungsaufwand sicher. Der Eckenapplikator wird entweder mit einem FHHT-Fiberglasgriff oder dem ausziehbaren Griff XHTT (beide separat erhältlich) verwendet.



50TT - 5-cm-Eckenapplikator



35TT - 7,5-cm-Eckenapplikator

GÄNGIGE VERSCHLEISSTEILE

- 500028 - 5-cm-Abstreifer
- 500008 - 7,5-cm-Abstreifer

ÄHNLICHE PRODUKTE: FHHT, XHTT (siehe Seite 27)



EINFACH UND ZUVERLÄSSIG

Dank EasyClean®-Konstruktion und sehr geringem Wartungsaufwand sind Eckenapplikatoren von TapeTech die bevorzugte Wahl der Branche.

Eckenapplikatoren



Aluminiumkörper
sorgt für geringes Gewicht
und hohe Lebensdauer

Patentierter Sperrclip
sichert den Eckenfinisher
am Griff

Eckenfinisher werden sowohl beim Einbetten als auch beim Finish verwendet. Sie erzeugen mit minimalem Arbeitsaufwand präzise, saubere 90°-Innenecken. Die Eckenfinisher eignen sich für Wand-Wand- und Wand-Decke-Ecken.

Einbetten: Nach dem Herauspressen überschüssiger Spachtelmasse unter dem Papier-Fugenband mit dem Inneneckenroller (15TTE) bringt man einen Eckenfinisher an einem Stützgriff (XHTT oder FHHT) an und wischt damit die überschüssige Fugenmasse ab. Dadurch wird das Papier-Fugenband in die Masse eingebettet, und beide Kanten werden gleichzeitig geglättet.

Finish: Befestigen Sie einen TapeTech-Eckenfinisher am MudRunner oder Eckenapplikator, und bringen Sie Spachtelmasse auf beide Seiten der Innenecke gleichzeitig auf. Um beste Ergebnisse zu erzielen, verwenden Sie bei jedem Arbeitsschritt einen breiteren Eckenfinisher.

TapeTech-Eckenfinisher sind dank Edelstahlrahmen und -gleitschienen sowie Hartmetallklingen besonders haltbar und langlebig.

TapeTech-Eckenfinisher besitzen an der Kugelhalterung einen einzigartigen, patentierten Sperrclip zur sicheren Befestigung am MudRunner, Eckenapplikator oder Stützgriff. So erreichen Sie leicht und sicher Wand- und Decken-Ecken, ohne befürchten zu müssen, dass sich der Eckenfinisher bei der Arbeit löst.



40TT - 5-cm-Eckenfinisher



42TT - 6,3-cm-Eckenfinisher



45TT - 7,5-cm-Eckenfinisher

ERSATZTEILSÄTZE

- 501F2A - Wartungssatz für 5-cm-Eckenfinisher
- 502F2 - Klingenwechselsatz für 5-cm-Eckenfinisher
- 501F25A - Wartungssatz für 6,3-cm-Eckenfinisher

- 502F25 - Klingenwechselsatz für 6,3-cm-Eckenfinisher
- 501F3A - Wartungssatz für 7,5-cm-Eckenfinisher
- 502F3 - Klingenwechselsatz für 7,5-cm-Eckenfinisher

GÄNGIGE VERSCHLEISSTEILE

- 40009F - 5-cm-Hartmetallklinge
- 42009F - 6,3-cm-Hartmetallklinge
- 45009F - 7,5-cm-Hartmetallklinge

ÄHNLICHE PRODUKTE: FHHT, XHTT with CFA-TT (siehe Seite 27)



Eckenfinisher

Eckenfinisher werden sowohl beim Einbetten als auch beim Finish verwendet. Sie erzeugen mit minimalem Arbeitsaufwand präzise, saubere 90°-Innenecken. Die Eckenfinisher eignen sich für Wand-Wand- und Wand-Decke-Ecken.

Einbetten: Nach dem Herauspressen überschüssiger Spachtelmasse unter dem Papier-Fugenband mit dem Inneneckenroller (15TTE) bringt man einen Eckenfinisher an einem Stützgriff (XHTT oder FHTT) an und wischt damit die überschüssige Fugenmasse ab. Dadurch wird das Papier-Fugenband in die Masse eingebettet, und beide Kanten werden gleichzeitig geglättet.

Finish: Befestigen Sie einen TapeTech-Eckenfinisher am MudRunner oder Eckenapplikator, und bringen Sie Spachtelmasse auf beide Seiten der Innenecke gleichzeitig auf. Um beste Ergebnisse zu erzielen, verwenden Sie bei jedem Arbeitsschritt einen breiteren Eckenfinisher.

TapeTech-Eckenfinisher sind dank Edelstahlrahmen und -gleitschienen sowie Hartmetallklingen besonders haltbar und langlebig.

TapeTech-Eckenfinisher besitzen an der Kugelhalterung einen einzigartigen, patentierten Sperrclip zur sicheren Befestigung am MudRunner, Eckenapplikator oder Stützgriff. So erreichen Sie leicht und sicher Wand- und Decken-Ecken, ohne befürchten zu müssen, dass sich der Eckenfinisher bei der Arbeit löst.



48TT - Verstellbarer 7,5-cm-Eckenfinisher EasyRoll®

48XTT - Verstellbarer 8,9-cm-Eckenfinisher EasyRoll®

ERSATZTEILSÄTZE

501F4A - Wartungssatz für 7,5-cm-Eckenfinisher EasyRoll
502F4 - Klingenwechselsatz für 7,5-cm-Eckenfinisher EasyRoll

501F4AX - Wartungssatz für 8,9-cm-Eckenfinisher EasyRoll
502F4X - Klingenwechselsatz für 8,9-cm-Eckenfinisher EasyRoll

GÄNGIGE VERSCHLEISSTEILE

45009F - 7,5-cm-Hartmetallklinge
480209 - 8,9-cm-Hartmetallklinge

ÄHNLICHE PRODUKTE: FHTT, XHTT with CFA-TT (siehe Seite 27)

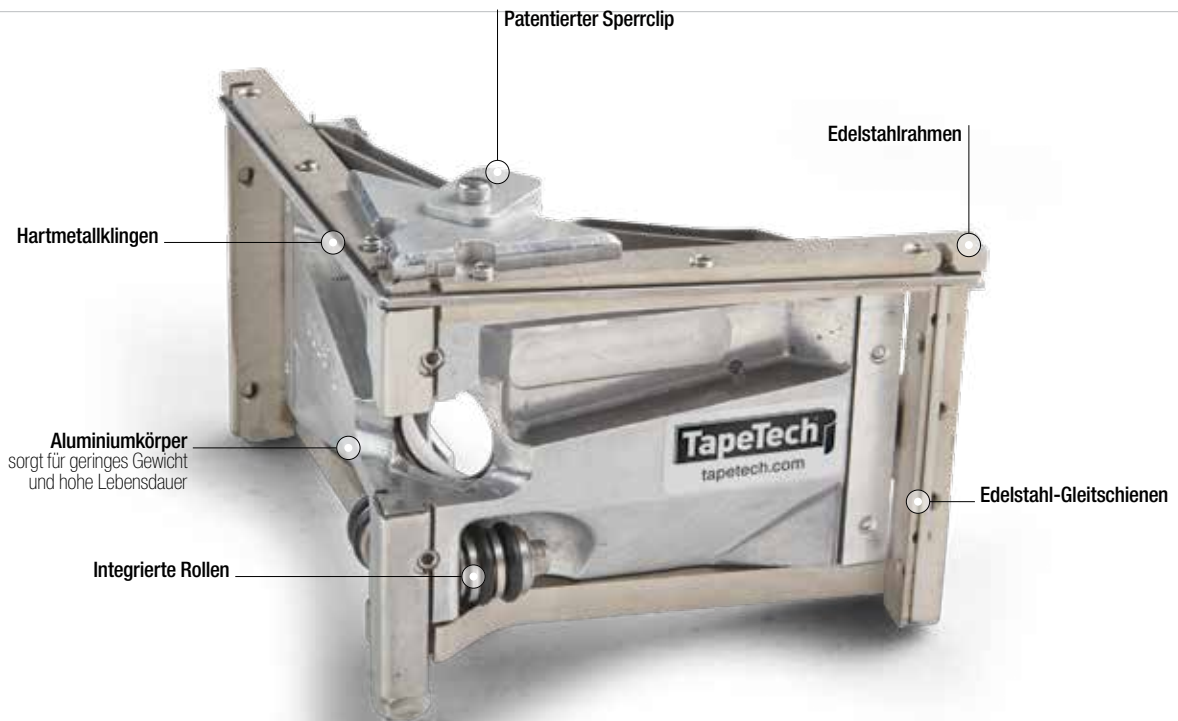

EINKUPPELN VON FEDERSPANNERN



Federspanner eingekuppelt

- ein Satz Federn ist aktiv
- geringerer Druck wirkt auf die Rahmen ein
- mehr Spachtelmasse bleibt zurück

Dies ist die typische Einstellung für die erste Schicht



Federspanner ausgekuppelt

- beide Federsätze sind aktiv
- höherer Druck wirkt auf die Rahmen ein

Dies ist die typische Einstellung für die letzte Schicht

Beim Bearbeiten unebener Ecken kann man einen Federspanner einkuppeln und den anderen auskuppeln, um auf der einen Seite der Ecke mehr Spachtelmasse aufzutragen.



EasyClean®-
Druckplattendesign

Edelstahlgehäuse

Einfach auswechselbare,
zweiseitige Hartmetallklinge

Hartmetall-Gleitplatte
sorgt für reibungsloses Gleiten
und besten Schutz

Tapetech-Nagelfüller verspachteln schnell und effizient die Vertiefungen der Köpfe von Trockenbau-Schrauben bzw. -Nägeln. Gebaut aus robustem Edelstahlblech, ist der Nagelfüller benutzerfreundlich und äußerst dauerhaft. Eine Daumenklinke und das EasyClean-Prinzip machen das Gehäuse gut zugänglich und die Reinigung des Werkzeugs einfach. Die Klinge entfernt überschüssige Spachtelmasse und hinterlässt eine glatte Wand mit sauber gefüllten Vertiefungen. Die Nagelfüller haben eine zweiseitige Hartmetallklinge mit der doppelten Standzeit. Die Klinge lässt sich durch Lockern der Muttern des Klingenhalters mit Leichtigkeit wechseln. Die Dichtung in Industriequalität sorgt für leckfreies Arbeiten. Tapetech bietet Nagelfüller in den beiden Größen 50 mm und 75 mm an, um das Verspachteln möglichst einfach zu machen. Nagelfüller werden entweder mit dem ausziehbaren Griff XHTT oder dem Fiberglasgriff FHHT (beide separat erhältlich) verwendet.



63TT - 5-cm-Nagelfüller



68TT - 7,5-cm-Nagelfüller

GÄNGIGE VERSCHLEISSTEILE

- 630015 - 5-cm-Abstreifer
- 600005F - Hartmetallklinge für 5-cm-Nagelfüller
- 680015 - 7,5-cm-Abstreifer
- 650005F - Hartmetallklinge für 7,5-cm-Nagelfüller

ÄHNLICHE PRODUKTE: FHHT, XHTT (siehe Seite 27)



DREIECKIGE HARTMETALL- GLEITPLATTE

Schützt die Hartmetallklinge optimal gegen hervorstehende Nagel- bzw. Schraubenköpfe.

EasyClean®-Finishing-Boxen von TapeTech sind seit über 30 Jahren Branchenstandard. Die Finishing-Box trägt die richtige Dosis Spachtelmasse auf flache und Stoßverbindungen an Wänden und Decken auf. Mit dem Einstellrad kann der Benutzer die über dem Bewehrungsband aufzutragende Menge Spachtelmasse bequem einstellen. Dies ist beim Umstellen vom ersten Einbettungsauftrag zum zweiten oder dritten Finish-Auftrag besonders praktisch. Die Drehachse hilft Unebenheiten auszugleichen, wenn die Gipskartonplatte auf einer Seite der Fuge höher ist als auf der anderen. EasyClean-Finishing-Boxen können mit jedem Finishing-Box-Griff von TapeTech kombiniert werden.

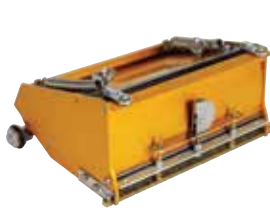

EZ07TT - 17,5-cm-EasyClean®-Box

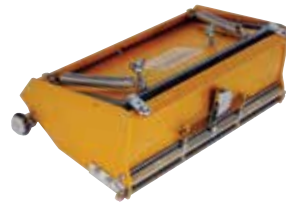

EZ10TT - 25-cm-EasyClean®-Box



EZ12TT - 30-cm-EasyClean®-Box



	Annähernde Applikationslänge* - Einbettungsschicht (erste Schicht)					
	0	1	2	3	4	5
EZ07TT	4.6	5.5	6.4	7.3	8.2	9.1
EZ10TT	4.9	5.5	6.1	6.7	7.3	7.9
EZ12TT	5.5	6.1	6.7	7.3	7.9	8.5

	Annähernde Applikationslänge* - Finish (zweite Schicht)						
	0	1	2	3	4	5	
EZ07TT	13.4	14.3	15.2	16.2	17.1	18.3	
EZ10TT	14.6	15.5	16.5	17.4	18.6	20.1	
EZ12TT	15.8	16.8	17.7	18.9	20.1	21.3	

Gerät:	Empfohlene Einstellrad-Stufen		
	17,5 cm	25 cm	30 cm
17,5 cm, 25 cm und 30 cm	0-1	2-3	4-5
17,5 cm und 25 cm	0-1	3-4	-
25 cm und 30 cm	-	0-1	3-4

* Näherungswerte. Die tatsächlich erreichte Arbeitsstrecke hängt von vielen Faktoren ab: Art der Spachtelmasse, Viskosität der Spachtelmasse, Qualität der Gipsplattenverlegung, Qualität der Bewehrungsband-Aufbringung und Zustand der Finishing-Box. Wir geben keine schriftliche oder stillschweigende Zusicherung, dass die angegebene Applikationslänge in jedem Fall erreicht wird.

ERSATZTEILSÄTZE

- 501C7 - Verschleißteilsatz 17,5 cm
- 501C10 - Verschleißteilsatz 25 cm
- 501C12 - Verschleißteilsatz 30 cm
- 502CN - Radaustauschsatz für Finishing-Box

GÄNGIGE VERSCHLEISSTEILE

- | | | |
|--|--|--|
| EZ07TT: | EZ10TT: | EZ12TT: |
| 200001 - Edelstahlklinge | 250001 - Edelstahlklinge | 300001 - Edelstahlklinge |
| 200026F - Box-Abstreifer | 250026F - Box-Abstreifer | 300026F - Box-Abstreifer |
| 209039 - Gleitabdeckung (linke Seite) | 209039 - Gleitabdeckung (linke Seite) | 209039 - Gleitabdeckung (linke Seite) |
| 209006 - Gleitabdeckung (rechte Seite) | 209006 - Gleitabdeckung (rechte Seite) | 209006 - Gleitabdeckung (rechte Seite) |

ERGÄNZENDE PRODUKTE: TC01TT Werkzeughalter (siehe Seite 31)



NEU! EasyRoll®-Rollen für Außenecken

dienen als Führungshilfe beim Finish von Außenecken. Machen Nachrüst-Anbauteile überflüssig, verhindern Beschädigung der Achse

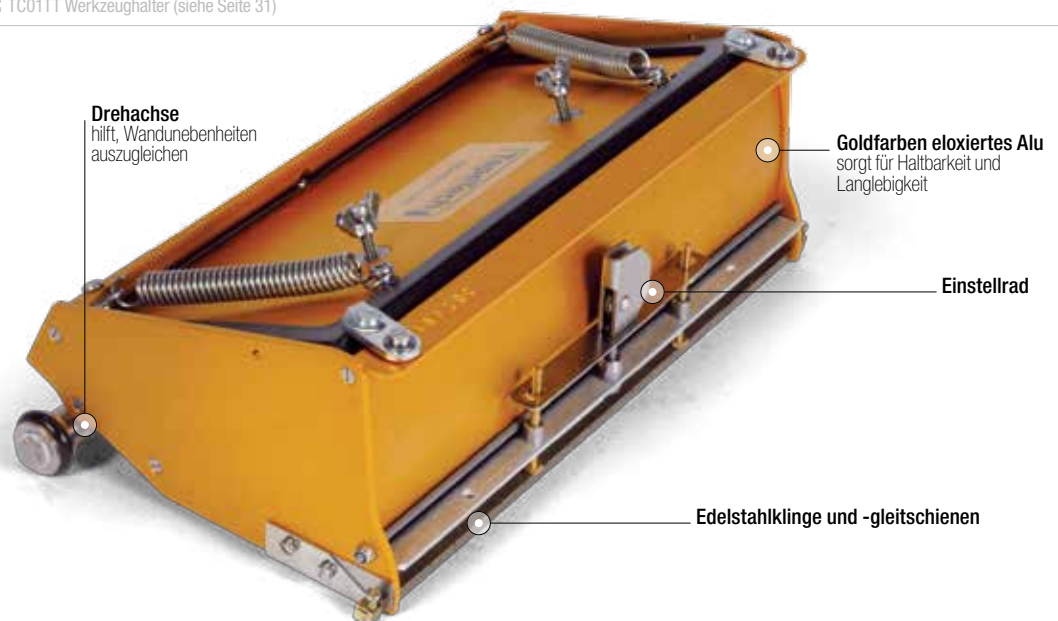



NEU! EasyRoll®-Rollen für Außencken dienen als Führungshilfe beim Finish von Außencken. Machen Nachrüst-Anbauteile überflüssig, verhindern Beschädigung der Achse

Drehachse hilft, Wandunebenheiten auszugleichen



Einstellrad

Goldfarben eloxiertes Alu sorgt für Haltbarkeit und Langlebigkeit

Edelstahlklinge und -gleitschienen

MAXBOX

Die richtige Größe für **maximale Produktivität**

AUF DIE RICHTIGE GRÖSSE KOMMT ES AN!



94% mehr nutzbare Kapazität

MaxxBox®

Dies sind die ersten Hochvolumen-Finishing-Boxen. Konzipiert für den richtigen Spachtelmasse-Vorrat, wenn man ihn wirklich braucht: beim ersten oder zweiten Auftrag zum Verfüllen der Fuge. Beim Finish-Auftrag dagegen ersparen diese Boxen unnötiges Gewicht. Die NEUEN TapeTech-MaxxB[®]-Finishing-Boxen bieten das optimale Verhältnis von Fassungsvermögen und Gewicht. Das bedeutet: Sie haben mehr „verwertbare“ Fugenmasse zur Verfügung, d. h. eine größere Menge gelangt aus dem Gerät wirklich an die Wand, und zwar dann, wenn man sie braucht, vor allem beim ersten Auftrag. Die Finishing-Boxen bringen automatisch die richtige Menge Spachtelmasse auf und fiedern an flachen und Stoßfugen beide Kanten in einem Durchgang.

Mit einer nutzbaren Spachtelmassenkapazität, die bei allen Modellen der Reihe um weniger als 10% abweicht, geben Ihnen die MaxxB[®]-Finishing-Boxen von TapeTech die richtige Menge Spachtelmasse zum kontinuierlichen Arbeiten, ohne dass Sie sich plagen müssen. Die MaxxB[®]-Baureihe hat das berühmte EasyClean[®]-Design. Mit dem Einstellrad kann der Benutzer die über dem Bewehrungsband aufzutragende Menge Spachtelmasse bequem einstellen. Dies ist beim Umstellen vom ersten Einbettungsauftrag zum zweiten oder dritten Finish-Auftrag besonders praktisch. Die Drehachse hilft Unebenheiten auszugleichen, wenn die Gipskartonplatte auf einer Seite der Fuge höher ist als auf der anderen. MaxxB[®]-Finishing-Boxen können mit jedem Finishing-Box-Griff von TapeTech kombiniert werden.



EHC07 - 17,5-cm-MaxxB[®], hochvolumig



EHC10 - 25-cm-MaxxB[®], hochvolumig



EHC12 - 30-cm-MaxxB[®], hochvolumig



	Annähernde Applikationslänge* – Einbettungsschicht (erste Schicht)					
	0	1	2	3	4	5
EHC07	8.9	10.7	12.4	14.2	15.9	17.7
EHC10	7.8	8.8	9.8	10.7	11.7	12.6
EHC12	6.6	7.3	8	8.8	9.5	10.2

	Annähernde Applikationslänge* – Finish (zweite Schicht)					
	0	1	2	3	4	5
EHC07	26	27.7	29.5	31.4	33.2	35.5
EHC10	23.4	24.8	26.4	27.8	29.8	32.2
EHC12	19	20.2	21.2	22.7	24.1	25.6

Gerät:	Empfohlene Einstellrad-Stufen		
	17,5 cm	25 cm	30 cm
17,5 cm, 25 cm und 30 cm	0-1	2-3	4-5
17,5 cm und 25 cm	0-1	3-4	–
25 cm und 30 cm	–	0-1	3-4

* Näherungswerte. Die tatsächlich erreichte Arbeitsstrecke hängt von vielen Faktoren ab: Art der Spachtelmasse, Viskosität der Spachtelmasse, Qualität der Gipsplattenverlegung, Qualität der Bewehrungsband-Aufbringung und Zustand der Finishing-Box. Wir geben keine schriftliche oder stillschweigende Zusicherung, dass die angegebene Applikationslänge in jedem Fall erreicht wird.

ERSATZTEILSÄTZE

- 501C7 - Verschleißteilsatz 17,5 cm
- 501C10 - Verschleißteilsatz 25 cm
- 501C12 - Verschleißteilsatz 30 cm
- 502CN - Radaustauschsatz für Finishing-Box

GÄNGIGE VERSCHLEISSTEILE

- | | | |
|--|--|--|
| EHC07: | EHC10: | EHC12: |
| 200001 - Edelstahlklinge | 250001 - Edelstahlklinge | 300001 - Edelstahlklinge |
| 210024F - Box-Abstreifer | 260024F - Box-Abstreifer | 310024F - Box-Abstreifer |
| 209039 - Gleitabdeckung (linke Seite) | 209039 - Gleitabdeckung (linke Seite) | 209039 - Gleitabdeckung (linke Seite) |
| 209006 - Gleitabdeckung (rechte Seite) | 209006 - Gleitabdeckung (rechte Seite) | 209006 - Gleitabdeckung (rechte Seite) |

ERGÄNZENDE PRODUKTE: TC01TT Werkzeughalter (siehe Seite 31)

NUTZBARE KAPAZITÄT VON TAPETECH-FINISHING BOXEN



Die nutzbare Kapazität ist definiert als die Menge an Spachtelmasse, die sich durch vollständiges Niederdrücken der Druckplatte aus der Finishing-Box herausdrücken lässt.



NEU! EasyRoll®-Rollen für Außenecken

dienen als Führungshilfe beim Finish von Außenecken. Machen Nachrüst-Anbauteile überflüssig, verhindern Beschädigung der Achse

Drehachse
hilft, Wandunebenheiten auszugleichen

Goldfarben eloxiertes Alu
sorgt für Haltbarkeit und Langlebigkeit

Einstellrad

Edelstahlklinge und -gleitschienen

Power Assist® MAXXBOX
Right sized for maximum productivity

DIE IDEALE KOMBINATION

Gleiches professionelles Ergebnis wie mit Standard-Finishing-Box, aber mit nur ca. 50% des Aufwandes.

Power Assist® MaxxBox®



TapeTech-Finishing-Boxen „Power Assist® MaxxBox®“ sorgen bei jeder Anwendung für professionelle Ergebnisse. Dank patentiertem Umkehrfeder-Prinzip ersparen sie im Vergleich zu Standard-Finishing-Boxen dem Benutzer etwa den halben Kraftaufwand. Diese Finishing-Boxen tragen automatisch die richtige Menge Spachtelmasse auf und glätten im gleichen Arbeitsgang beide Kanten von flachen und Stoßfugen. Power Assist®-Finishing-Boxen können dank größerem Fassungsvermögen mehr Spachtelmasse aufnehmen als die EasyClean®-Standard-Finishing-Box. Die Druckplatte lässt sich zur schnelleren, gründlicheren Reinigung leicht abnehmen.

Mit dem Einstellrad kann der Benutzer die über dem Bewehrungsband aufzutragende Menge Spachtelmasse bequem einstellen. Dies ist beim Umstellen vom ersten Einbettungsauftrag zum zweiten oder dritten Finish-Auftrag besonders praktisch. Die Drehachse hilft Unebenheiten auszugleichen, wenn die Gipskartonplatte auf einer Seite der Fuge höher ist als auf der anderen. Für Power Assist-Finishing-Boxen empfehlen wir ausdrücklich unsere gebogenen EasyFinish™-Griffe. Diese ergonomisch gebogenen Griffe erhöhen die Hebelkraft und erleichtern die Aktivierung des „Power Assist“-Mechanismus.

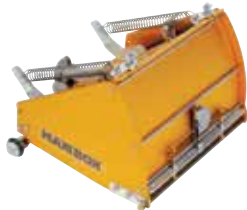

PA07H - 17,5-cm-Power Assist® MaxxBox®



PA10H - 25-cm-Power Assist® MaxxBox®



PA12H - 30-cm-Power Assist® MaxxBox®



	Annähernde Applikationslänge* – Einbettungsschicht (erste Schicht)					
	0	1	2	3	4	5
PA07H	7.2	8.6	10	11.5	12.9	14.3
PA10H	5.8	6.5	7.3	8	8.7	9.4
PA12H	4.7	5.2	5.7	6.2	6.7	7.2

	Annähernde Applikationslänge* – Finish (zweite Schicht)					
	0	1	2	3	4	5
PA07H	21	22.5	23.9	25.4	26.8	28.7
PA10H	17.4	18.4	19.6	20.7	22.1	23.9
PA12H	13.4	14.3	15	16.1	17.1	18.1

Gerät:	Empfohlene Einstellrad-Stufen		
	17,5 cm	25 cm	30 cm
17,5 cm, 25 cm und 30 cm	0-1	2-3	4-5
17,5 cm und 25 cm	0-1	3-4	–
25 cm und 30 cm	–	0-1	3-4

* Näherungswerte. Die tatsächlich erreichte Arbeitsstrecke hängt von vielen Faktoren ab: Art der Spachtelmasse, Viskosität der Spachtelmasse, Qualität der Gipsplattenverlegung, Qualität der Bewehrungsband-Aufbringung und Zustand der Finishing-Box. Wir geben keine schriftliche oder stillschweigende Zusicherung, dass die angegebene Applikationslänge in jedem Fall erreicht wird.

ERSATZTEILSÄTZE

- 501C7 - Verschleißteilsatz 17,5 cm
- 501C10 - Verschleißteilsatz 25 cm
- 501C12 - Verschleißteilsatz 30 cm
- 502CN - Radaustauschsatz für Finishing-Box

GÄNGIGE VERSCHLEISSTEILE

- | | | |
|--|--|--|
| PA07H:
200001 - Edelstahlklinge
210024F - Box-Abstreifer
209039 - Gleitabdeckung (linke Seite)
209006 - Gleitabdeckung (rechte Seite) | PA10H:
250001 - Edelstahlklinge
260024F - Box-Abstreifer
209039 - Gleitabdeckung (linke Seite)
209006 - Gleitabdeckung (rechte Seite) | PA12H:
300001 - Edelstahlklinge
310024F - Box-Abstreifer
209039 - Gleitabdeckung (linke Seite)
209006 - Gleitabdeckung (rechte Seite) |
|--|--|--|

ERGÄNZENDE PRODUKTE: TC01TT Werkzeughalter (siehe Seite 31)



Druckplatte lässt sich komplett öffnen
Befüllen mit Handwerkzeugen möglich

 Konzipiert für schnell härtende Spachtelmasse

Glasfaserverstärkte Hülle aus Polypropylen
hochfest, dauerhaft, mit sehr glatter Oberfläche



EasyChange™-Spachtelsystem
kein Werkzeug erforderlich
Vier Spachtelprofile
je nach Anwendungssituation.
Justieren des Einstellrads entfällt

QB06-QSX - 17-cm-QuickBox®-QSX-Finishing-Box

Die 17-cm-QuickBox QSX ist das ideale Werkzeug für Trockenausbaubetriebe, die schnell aushärtende Spachtelmassen als erste Schicht auf Papier- oder Fieberglass-Bewehrungsstreifen aufbringen. Die Finishing-Box besteht aus modernsten, für die Raumdrehung entwickelten Werkstoffen. Schnell aushärtende Spachtelmassen lassen sich selbst Stunden oder Tage nach der Arbeit mit Leichtigkeit aus der Finishing-Box entfernen. Damit genießen Sie alle Vorteile der Arbeit mit Finishing-Boxen, ohne sich mit eingetrockneter Fugenmasse herumärgern zu müssen. Die QuickBox® QSX kann mit allen Finishing-Box-Griffen bestückt werden, einschließlich des Wizard. Es war ja auch Zeit, dass jemand eine Finishing-Box für schnell aushärtende Spachtelmassen erfindet!

GÄNGIGE VERSCHLEISSTEILE

PB6003

Finish an Flachfugen

PB6023

1-mm-balliges Finish

PB6033

Erzeugt ballige Konturen

PB6043

Gekerbt für KLeberauftrag

ÄHNLICHE PRODUKTE: 88TTE, 8034TT, 8042TT, 8054TT, 8072TT, 8134TT, 8142TT, 8154TT, 8172TT, 8000TT (siehe Seite 24, 25 & 26)



UM DIE **ECKE** GEDACHT

Die erste speziell für schnell härtende Spachtelmassen entwickelte Finishing-Box.

QuickBox® QSX

SEIDENGLATT

Unverzichtbar, wenn ein Finish der Qualitätsstufe fünf, Q4 oder nach einer sonstigen Industrienorm erzielt werden soll.

Premium-Spachtelwerkzeuge von TapeTech sind der Goldstandard für erstklassige Glattzieh- und Finish-Spachtel. Technisch ausgefeilt und aus bestem deutschem Edelstahl gefertigt, hinterlassen TapeTech-Spachtelwerkzeuge das absolut beste Spachtelerggebnis der Branche. Das Geheimnis sind die widerstandsfähigen, aber flexiblen Edelstahlklingen und der präzise, in den Griffbereich integrierte Drehpunkt. Er vergrößert die Kontaktfläche zwischen Oberfläche und Spachtel um das bis zu Zehnfache und erzeugt so ein hervorragendes Finish.

Das ergonomische Design ist auch bei längerem Gebrauch bequem und reduziert die Beanspruchung des Handgelenks im Vergleich zu herkömmlichen Spachteln erheblich. Man kann die Spachtel mit einer oder mit zwei Händen führen. Der ausziehbare Haltegriff hält jeden Spachtel sicher fest. Den Kopfanstellwinkel und die Grifflänge kann man auf einfache Weise verändern, um optimale Ergebnisse zu erzielen.



BX07TT - 18-cm-Nachziehspachtel

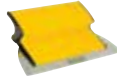

BX10TT - 25-cm-Nachziehspachtel



BX14TT - 36-cm-Finish-Spachtel



BX18TT - 46-cm-Finish-Spachtel



BX24TT - 61-cm-Finish-Spachtel



BX32TT - 81-cm-Finish-Spachtel



BX40TT - 102-cm-Finish-Spachtel



BX48TT - 122-cm-Finish-Spachtel



BXEH40TT - 102-cm-Ausziehgriff

Äußerst robust, zugleich extrem flexibel
Der Griff macht die Arbeit – nicht Ihre Finger!

Ergonomische Griffkontur

Inklusive Spachtelklingenschutz

Deutscher Edelstahl
INOX-Edelstahl höchster Qualitätsstufe

Premium-Finish-Spachtel



Der Finishing-Box-Griff XTender® von TapeTech lässt sich an Finishing-Boxen der Baureihen EasyClean®, EasyClean® High Capacity oder Power Assist® befestigen. Er verbessert die Kontrollierbarkeit, insbesondere beim sauberen, bogenförmigen Abheben der Box von der Fuge, um ein makelloses Finish sicherzustellen. Der XTender ist der leistungsfähigste verstellbare Finishing-Box-Griff der Branche. Er lässt sich von 104 cm bis auf 160 cm ausziehen und erhöht die Reichweite und Vielseitigkeit. Der XTender-Griff besitzt einen Bremsmechanismus mit Rundumgriff. Dieses Prinzip erhöht den Arbeitsbereich im Vergleich zur Quadrantenbremse. Der ergonomische Bremsgriff lässt sich auf die Handgröße und die bevorzugte Handstellung einstellen.



88TTE - XTender®-Boxgriff

TapeTech-Finishing-Box-Griffe dienen zur Unterstützung und sicheren Handhabung von TapeTech-Finishing-Boxen der Serien EasyClean®, MaxxBox® und Power Assist®. Dank eloxierten Aluminiumrohren sind die Griffe leicht und langlebig. Die geraden Standardgriffe mit fester Länge besitzen ein Quadrantenbremssystem. Viele Trockenausbauer bevorzugen diesen Bremstyp, weil er mit Stellschraube und Rastmechanismus bei zunehmender Abnutzung einfacher nachjustieren ist. Die Handkugel bietet eine sicherer Griffposition für die obere Hand und lässt sich ohne weiteres entlang des gesamten geraden Teils jedes starren Griffs verstellen.

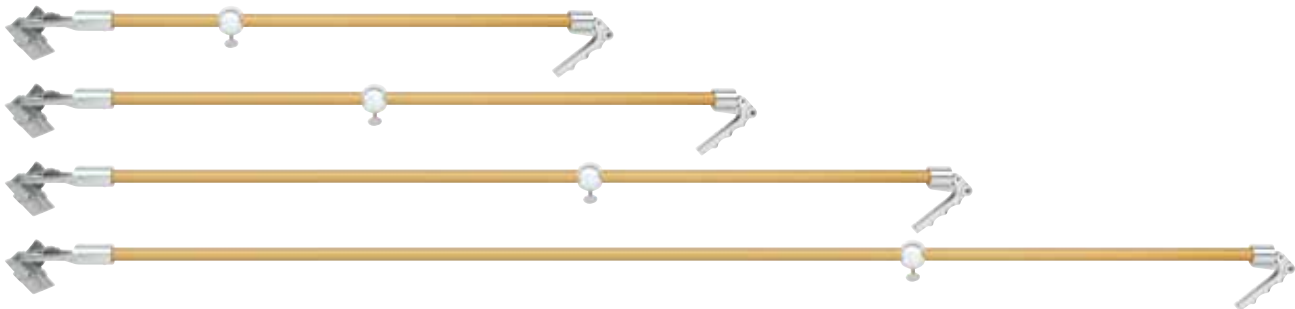

8034TT - Boxgriff 86 cm

8042TT - Boxgriff 107 cm

8054TT - Boxgriff 137 cm

8072TT - Boxgriff 183 cm

ROBUST UND ZUVERLÄSSIG

Finishing-Box-Griffe von TapeTech sind die robustesten Griffe der Branche.

Griffe für Finishing-Boxen

EasyFinish™-Boxgriffe von TapeTech dienen zur Unterstützung und sicheren Handhabung von TapeTech-Finishing-Boxen der Serien EasyClean®, MaxxBow® und Power Assist®. EasyFinish-Boxgriffe von TapeTech besitzen eine ergonomisch gebogene Kontur zur Erhöhung der Hebelkraft und Verminderung des Kraftaufwands. Sind die Gipskartonplatten vertikal montiert, und setzt man die Finishing-Box zuerst oben an die Wand an, erleichtern diese Griffe die Druckausübung auf die Druckplatte der Finishing-Box. Die EasyFinish-Griffe haben ein Quadrantenbremssystem. Viele Trockenausbauer bevorzugen diesen Bremstyp, weil er mit Stellschraube und Rastmechanismus bei zunehmender Abnutzung einfacher nachjustieren ist. Die Handkugel bietet eine sicherer Griffposition für die obere Hand und lässt sich ohne weiteres entlang des gesamten geraden Teils jedes starren Griffs verstellen.

EasyFinish-Boxgriffe sind auch die bevorzugten Griffe für Arbeiten mit Power Assist Boxen. Die Hebelwirkung und der Arbeitswinkel, die durch den gebogenen Griff ermöglicht werden, erleichtern die Aktivierung des „Power Assist“-Mechanismus der Finishing-Box.

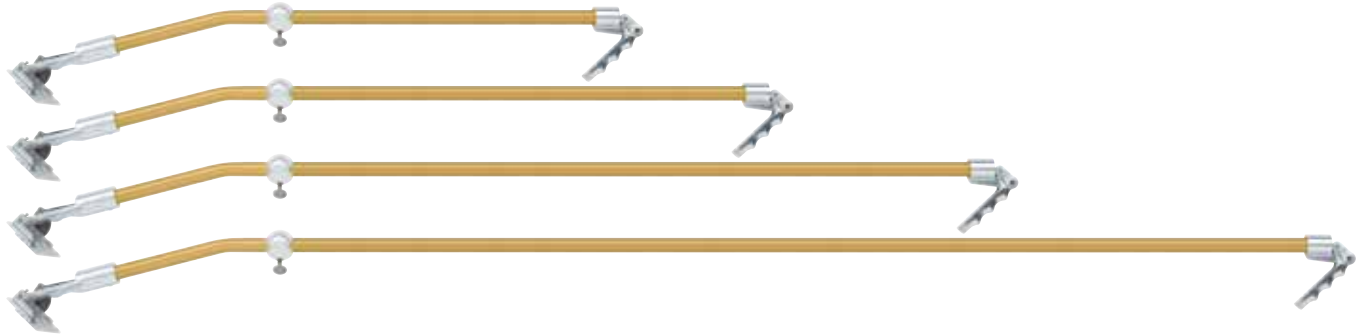

8134TT - EasyFinish™-Griff 86 cm

8142TT - EasyFinish™-Griff 107 cm

8154TT - EasyFinish™-Griff 137 cm

8172TT - EasyFinish™-Griff 183 cm

DIE HEBELKRAFT DIE SIE BRAUCHEN

Der gebogene Griff erhöht die Hebelwirkung und verringert den Kraftaufwand bei Arbeiten über Kopf und an senkrechten Wänden.

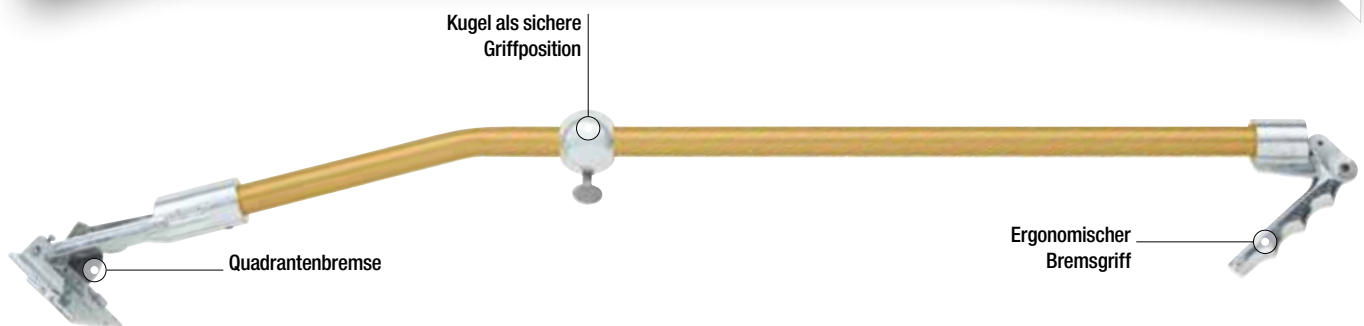

EasyFinish™ -Boxgriffe

GROSSER HELFER

IM KLEINEN FORMAT

Erreicht mühelos beengte Bereiche, die Sie früher von Hand verspachteln mussten.

Der neue Finishing-Box-Kompaktgriff „Wizard“ von TapeTech verleiht Ihnen hervorragende Kontrolle und optimalen Zugang. Zugleich entfällt das mühsame Erlernen des Umgangs mit herkömmlichen Finishing-Box-Bremsgriffen. Dies ist der einzige Finishing-Box-Griff, bei dem sich die Hand direkt über der Druckplatte befindet. Dadurch wird der Kraftaufwand reduziert und die Bewegungskontrolle optimiert. Der Wizard passt in engste Winkel und sogar unter Treppen. Er ist viel sicherer als längere Finishing-Box-Griffe, bei Arbeiten auf einem Gerüst. Aber sein Einsatzgebiet ist nicht auf beengte Räume und Gerüste beschränkt. Der Wizard ist die absolut schnellste und einfachste Methode zur Endbearbeitung beliebiger Fugen, besonders horizontaler. Die innovative Konstruktion mit dem umkehrbaren vorderen Griff lässt eine Vielzahl ergonomischer Handpositionen zu. Sie verringert die Ermüdung der Hand und steigert die Produktivität. Jeder Trockenausbauer sollte den Wizard™ in seiner Werkzeugkiste haben!



8000TT - Finishing-Box-Kompaktgriff „Wizard“

8000TT-PA - Kompaktgriff „Wizard“ für Power-Assist®-Finishing-Boxen

Konturierter Griff
schwenkbar – ermöglicht
viele Handpositionen



Ergonomischer Hauptgriff
sorgt für bequeme, sichere Griffhaltung

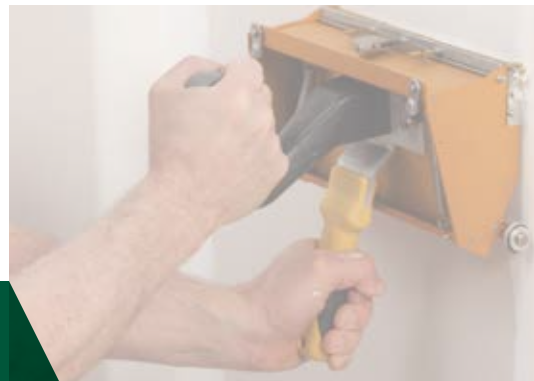

Wizard®



D-QUERSCHNITT

Neuer Griffquerschnitt mit Abflachung, die genau in den Eckenapplikator-Adapter (CAA-TT) passt und die Griffposition arretiert, so dass sich das Werkzeug bei der Arbeit nicht verdrehen kann.

TapeTech ist der erste Anbieter, der ein System austauschbarer Griffe anbietet, bei dem ein Stützgriff zu allen Werkzeugen passt. Dank dem neuen, optimalen Durchmesser sind die TapeTech-Griffe die ergonomischsten der Branche. Der Basisgriff passt ohne Adapter in die Eckenroller und Eckenapplikatoren. Mit den hochwertigen, leicht auswechselbaren Adaptern können die neuen Griffe auch an den Nagelfüllern und Eckenfinishern befestigt werden. Beide Basisgriffe sind mit einem Anschlussstück mit D-Profil ausgerüstet, das für sicheren Sitz des Griffs im Eckenapplikator sorgt und ein Verdrehen des Werkzeugs während des Gebrauchs verhindert.

Jetzt brauchen Sie für Ihre Grundausrüstung nur noch einen Stützgriff! Für Arbeitsteams empfiehlt sich für jeden Griff ein eigener Adapter. Das Wechselsystem bietet auch die Möglichkeit, starre und ausziehbare Griffe in der Werkzeugkiste mitzuführen. Bei anderen Marken wäre das viel teurer!

Hinweis: Wenn Sie Ihren bisherigen Nagelfüller mit dem neuen Griffsystem verwenden wollen, müssen Sie den Griff an den rückseitigen Löchern der Laschen am Nagelfüller befestigen.

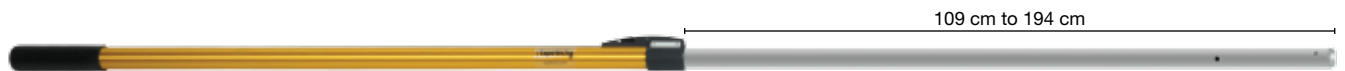

XHTT - Ausziehgriff

TapeTech-Ausziehgriffe sind bis zu 30% länger als ältere Modelle.



FHTT - Fiberglasgriff

TapeTech-Fiberglasgriffe sind bis zu 35% länger als ältere Modelle.



CAA-TT - Eckenapplikator-Adapter

Der Eckenapplikator-Adapter gehört zum Lieferumfang der neuen Eckenapplikatoren (CA07TT und CA08TT). Sie können den Adapter auch separat bestellen, wenn Sie das neue Griffsystem mit Ihren vorhandenen Eckenapplikatoren verwenden möchten.



NSA-TT - Nagelfülleradapter

Der Nagelfülleradapter gehört zum Lieferumfang der neuen Nagelfüller (NS02TT und NS03TT). Sie können den Adapter auch separat bestellen, um das neue Griffsystem mit Ihren vorhandenen Nagelfüllern zu verwenden.



CFA-TT - Eckenfinisher-Adapter

Der Eckenfinisher-Adapter lässt sich zur Verwendung mit TapeTech-Eckenfinishern und Applikatorköpfen schnell und sicher an Modell FHTT oder XHTT befestigen.

"Im amerikanischen „Journal of Hand Therapy“ veröffentlichte unabhängige Untersuchungen des „National Institute for Occupational Safety & Health“ (NIOSH) haben ergeben, dass der Durchmesser der TapeTech-Stützgriffe für zylindrische Griffe optimal ist. Die NIOSH-Studie kommt zu dem Schluss, dass der Durchmesser der TapeTech-Stützgriffe den zum Greifen eines Werkzeugs erforderlichen Kraftaufwand reduziert, die entsprechenden Gelenkstrukturen schont und das Risiko kumulativer Traumaerkrankungen durch gleichförmige, mit hohem Greif-Kraftaufwand und anstrengenden Körperhaltungen verbundene Arbeiten reduziert.

Stützgriffe



Neu konstruierte Kopfpartie
erleichtert Zylinderabau durch
kürzere Manschette

Integrierter O-Ring
macht O-Ring-Gehäuse
überflüssig

Integrierte Dichtung
dichtet zuverlässig ab und macht
Einweg-Papierdichtungen überflüssig

PVC-Griffhülle
ist einfach zu reinigen

Handkugel
sichere Handposition
beim Pumpen

EasyClean®-Fußventil
Drehbefestigung sorgt für
sicheren Sitz und ermöglicht
schnelles Öffnen

EasyClean®-Pumpen

Die EasyClean®-Befüllungspumpen von TapeTech vereinigen Zuverlässigkeit mit innovativer Technik. So können Sie Ihre sämtlichen automatischen Werkzeuge zum Verlegen von Fugenband und zur Endbearbeitung von Fugen schnell und effizient mit Spachtelmasse befüllen. Alle Pumpen von TapeTech haben die von Trockenausbauern bevorzugte schlanke Röhrenform und sind dank robuster Konstruktion zuverlässig und langlebig. Sie besitzen einen neu entwickelten Kopf und ein neues Fußventil mit Drehverriegelung, das sich sicher anbringen und zur Reinigung und Wartung einfach wieder abnehmen lässt. TapeTech-Pumpen kommen ohne Papierdichtung an Fülladapter und Schwanenhals aus. Ein innovativer integrierter O-Ring sorgt für perfekte Abdichtung und erspart Probleme aufgrund verlorener, abgenutzter oder schadhafter Papierdichtungen, wie man sie von Pumpen anderer Marken kennt. Mit diesen Pumpen muss jeweils ein geeigneter Fülladapter oder Schwanenhals verwendet werden. Präzisionsgefertigte TapeTech-Adapter sorgen für leckfreien Betrieb und lange Lebensdauer.



37,8 cm

76TT - EasyClean® Pumpe

Geeignet für die meisten Standarderimer. Zur Verwendung mit Schwanenhals 85T.



75,7 cm

76XLTT - Extralange EasyClean®-Pumpe

Mit der doppelten Höhe der Standardpumpe 76TT ist die 76XLTT ideal für 113,5-l-Fässer geeignet, kann aber auch zum Befüllen von Werkzeugen aus Standardeimern verwendet werden, um häufiges Bücken zu vermeiden. Zur Verwendung mit Schwanenhals 85XLTT.



39,3 cm

76TT-CA - EasyClean® Pumpe

Für Kanada, mit extra langem Stutzen für höhere Eimer plus Schwanenhals-Steigrohr



85T & 85XLTT - Schwanenhals

Der TapeTech-Schwanhalsadapter wird an der EasyClean®-Ladepumpe 76TT befestigt und dient zum Füllen des automatischen Tapers. Dank robuster, dauerhafter Konstruktion hält er mehrere Jahre.

Zum Befüllen automatischer Taper von TapeTech.

85T passt an die Pumpen 72TT und 73TT (mit Dichtung 700049, nicht im Lieferumfang) sowie an Modell 76TT. 85XLTT passt an Modell 76XLTT.



90T - Fülladapter

Zum Anschluss an den TapeTech-EasyClean®-Pumpen 76TT, 76XLTT oder 76TT-CA. Zum Befüllen des MudRunners, der Eckenapplikatoren, der Nagelfüller und der EasyClean-, MAXXBOX®- oder Power Assist®-Finish-Boxen mit Spachtelmasse. Neue, verlängerte Ausführung macht das Befüllen von Finishing-Boxen noch einfacher!

Also fits model 72TT and 73TT pumps (with 700049 gaskets, not included).



GSRTT - Schwanenhals-Steigrohr

Das GSR-TT sorgt gemeinsam mit dem Schwanenhals 85T für Stabilität bei Verwendung der Pumpe 76TT-CA EasyClean®.

ERSATZTEILSÄTZE

501H - Pumpen-Verschleißteilsatz - 72TT/73TT
 501J - Pumpen-Verschleißteilsatz - 76TT/76TT-CA
 501BH - Pumpen-Verschleißteilsatz - B74TT/B75TT

502H - Pumpen-Wartungssatz - 72TT/73TT/76TT/76TT-CA
 502BH - Pumpen-Wartungssatz - B74TT/B75TT
 501H1 - Pumpenreinigungssatz

GÄNGIGE VERSCHLEISSTEILE

72TT, 73TT, 76TT, 76TT-CA, 76XLTT: B74TT, B75TT:
 700032F - Sieb (feinmaschig) 740032 - Sieb (feinmaschig)
 700033F - Sieb (grobmaschig) 740033 - Sieb (grobmaschig)

NEU! HALB-AUTOMATISCHE WERKZEUGE

Verspachteln Sie Trockenbauwände immer noch mit Handwerkzeugen wie Spachtelkästen und Spachteln? Zögern Sie mit der Anschaffung automatischer Fugenband- und Finish-Werkzeuge, weil Sie die Kosten scheuen oder glauben, dass die Handhabung schwer zu erlernen ist? Halbautomatische Werkzeuge von TapeTech können Ihnen die Umstellung auf ATF-Werkzeuge erleichtern. Sie sind die perfekten Einsteigerwerkzeuge: Sie steigern Ihre Produktivität sofort, indem sie das Finish von Innenecken wesentlich beschleunigen.

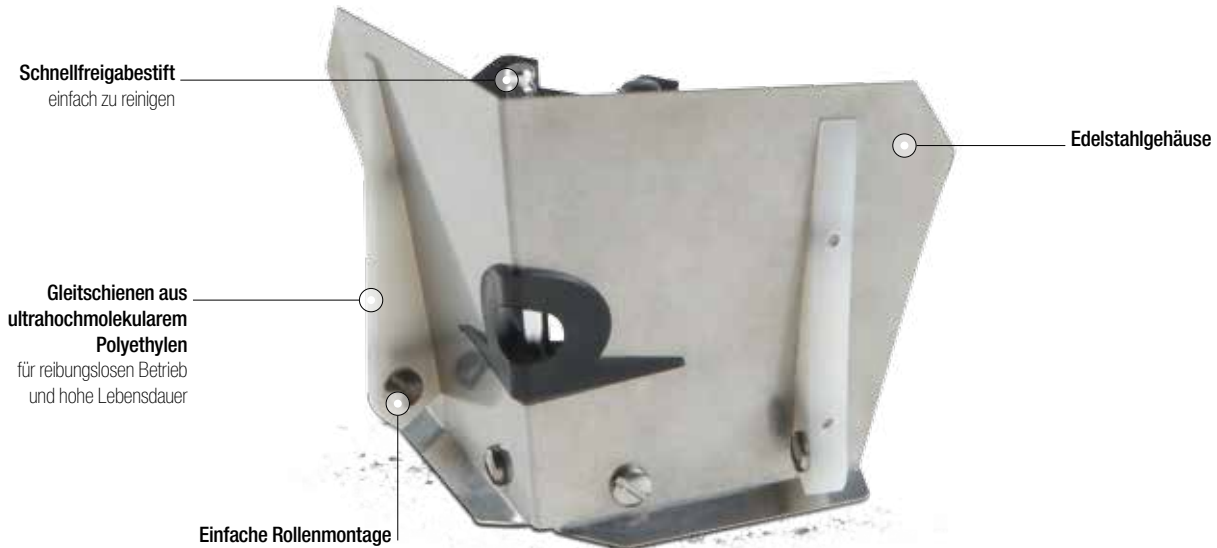

Mit TapeTech-Eckenfinishern des Typs „Flusher“ ist das Abwischen und Endbearbeiten von Innenecken ein Kinderspiel. Beim „direkten“ Gebrauch dient der Flusher zum Aufbringen von Spachtelmasse auf Innenecken. Beim „indirekten“ Gebrauch glättet der Flusher lediglich die mit einem anderen Werkzeug aufgetragene Masse. TapeTech-Flusher können sowohl direkt als auch indirekt eingesetzt werden. Man braucht also nicht lange zu überlegen, welches Modell man braucht; nur die Größe muss man auswählen. Die Ecken-Flusher passen an alle TapeTech-Eckenwerkzeuge (Griffe XHTT und FHHT, Eckenapplikatoren CA07TT und CA08TT sowie MudRunner® 14TT).



CF25TT - 6,3-cm-Ecken-Flusher



CF30TT - 7,5-cm-Ecken-Flusher



CF35TT - 8,9-cm-Ecken-Flusher

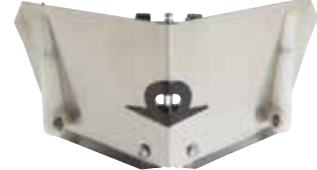

CF40TT - 10-cm-Ecken-Flusher

Nur TapeTech bietet einfach montierbare Zubehörsätze an. So kann man mühelos ein Rillrad an einem Flusher anbringen, um das Fugenband in die Ecke einzulegen und die Ecke gleichzeitig nachzuwischen. Oder man kann an jedem beliebigen Flusher Räder anbringen, um ihn leichtgängiger zu machen. Das TapeTech-System ist sehr flexibel – Sie können das Werkzeug so zusammenstellen bzw. umbauen, wie es Ihren Anforderungen entspricht.



CFK01TT - Rollensatz



CFK02TT - Rillradsatz

Halbautomatische Werkzeuge

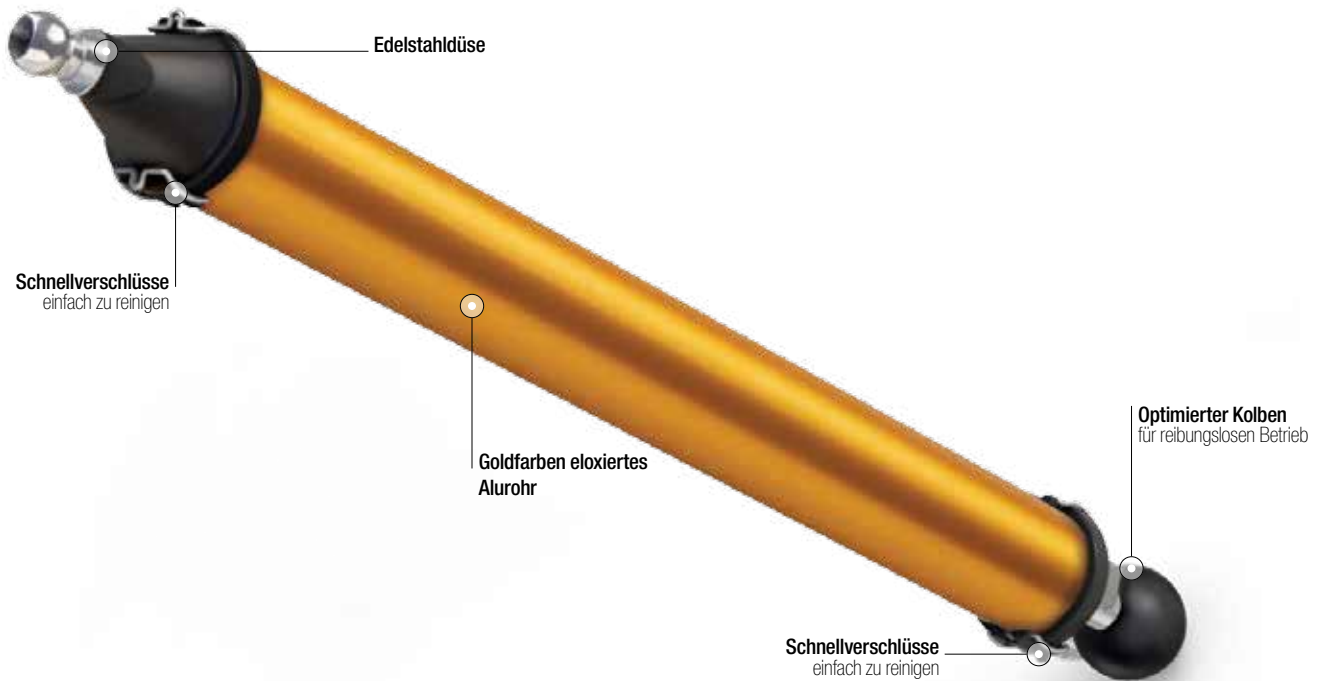

TapeTech-Spachtelmasserohre führen Ecken-Flushern beim Finish von Innenecken die Spachtelmasse zu. Auch geeignet zum Anbringen von Innen- und Außenecken-Schutzschienen mit TapeTech-Eckenapplikatoren (s. S. 9). Die in drei Größen lieferbaren Spachtelmasserohre lassen sich zur einfachen Reinigung zerlegen.



CT24TT - 60-cm-Spachtelmasserohr



CT36TT - 90-cm-Spachtelmasserohr



CT42TT - 107-cm-Spachtelmasserohr



CTA01TT - Spachtelmasserohr-Fülladapter

Eignet sich für Spachtelmasserohre jeder Größe und bietet eine Alternative zum Befüllen von Finish-Boxen mit der Pumpe. Der Fülladapter lässt sich im Nu an TapeTech-Spachtelmasserohren anbringen, indem man die Austrittseinheit abnimmt, den Fülladapter einsetzt und diesen mit Hilfe des Schnellfreigabe-Rastmechanismus sichert.



TC01TT - Werkzeughalter

Das perfekte Zubehörteil für Benutzer, die ihre Finish-Boxen mit einem Spachtelmasserohr statt mit einer Befüllungspumpe füllen. Sorgt dafür, dass Finish-Boxen jeder Größe selbst bei angebrachtem Griff immer die richtige Position zum Befüllen einnehmen. Dient zudem als Halterung für Spachtelmasserohre jeder Größe mit befestigtem Fülladapter bis zum nächsten Füllvorgang.



EINFACHER EINSTIEG

Halbautomatische Werkzeuge sind eine kostengünstige Möglichkeit zur Steigerung Ihrer Produktivität.

Konsequente Reinigung und Wartung sind der Schlüssel zum Schutz Ihrer Investition und zur Erzielung maximaler Produktivität. Nur TapeTech bietet alles an, was Sie benötigen, um Ihre Werkzeuge in einwandfreiem Zustand zu halten. Von Bürsten und Reinigungsadaptern bis zu Schmiermitteln und Wartungsutensilien hilft Ihnen TapeTech, die ständige Einsatzbereitschaft Ihrer Werkzeuge und damit einen ununterbrochenen Einkommensfluss sicherzustellen.



857355 - Schwanenhals-Reinigungsbürste

Speziell zur Reinigung des Schwanenhalses entwickelt; sorgt für die optimale Funktionsfähigkeit dieses Teils.



057355 - Reinigungsbürste für Taper-Rohr

Speziell entwickelt für die schnelle, effiziente Reinigung des Hauptrohrs des automatischen Tapers.

Kann an Griffen beliebiger Länge mit 3/4"-Standardgewinde (US-ACME-Norm) angebracht werden.



057356 - Reinigungsbürste für Pumpenrohr

Speziell entwickelt für die schnelle, effiziente Reinigung des Hauptrohrs der Befüllungspumpe.

Kann an Griffen beliebiger Länge mit 3/4"-Standardgewinde (US-ACME-Norm) angebracht werden.



CN-TT - Reinigungsdüse

Passt ohne Adapter an US-übliche Schläuche. Metallausführung mit Außengewinde-Austrittsöffnung zum Anschließen des Reinigungsdüsen-Adapters CNA-TT und mit konventioneller Hebelanordnung an der Rückseite. Diese Düse ist praktisch und langlebig – ideal für den Einsatz auf der Baustelle.



CNATT - Reinigungsdüsen-Adapter

Lässt sich sicher auf die Reinigungsdüse aufschrauben und passt auf das Einfüllventil des automatischen Tapers. Ventil und Kopf werden gründlich gereinigt, ohne den Benutzer nasszuspritzen.



CFSTCC - CFS Werkzeugreinigungskupplung

Wird zusammen mit dem Adapter CNA-TT verwendet und passt genau auf die Anschlüsse der CFS-Werkzeuge. Ermöglicht eine gründliche Reinigung.



QCA-TT - Schnellkupplungsadapter

Zum problemlosen Anschließen der CN-TT-Reinigungsdüse an in Europa und anderen Ländern üblichen Gartenschlauch-Schnellkupplungen.



TMK01TT - Wartungsausrüstung für automatische Spachtel- und Finish-Werkzeuge

Zwölfteiliger Werkzeugsatz, bestehend aus: Innensechskantschlüssel 1/16" mit T-Griff, Innensechskantschlüssel 5/64" mit T-Griff, Innensechskantschlüssel 1/8" mit T-Griff, Innensechskantschlüssel 9/64" mit T-Griff, Standard-Innensechskantschlüssel 0,05" flach, Steckschlüssel 1/4", Steckschlüssel 5/16", Steckschlüssel 11/32", Steckschlüssel 3/8", Fühlerlehre zur Kalibrierung von Finish-Boxen (FB), Fühlerlehre zur Kalibrierung von Eckenfinishern (CF), Kunststoffkoffer

RTTC-TT - Taper-Seilzugreparaturwerkzeug

Passt ohne weiteres in Ihre Werkzeugkiste oder -tasche und hat die richtige Länge, um den Kolben schnell hindurchzuschieben, ohne das Taper-Hauptrohr zu beschädigen.

Reinigung und Wartung

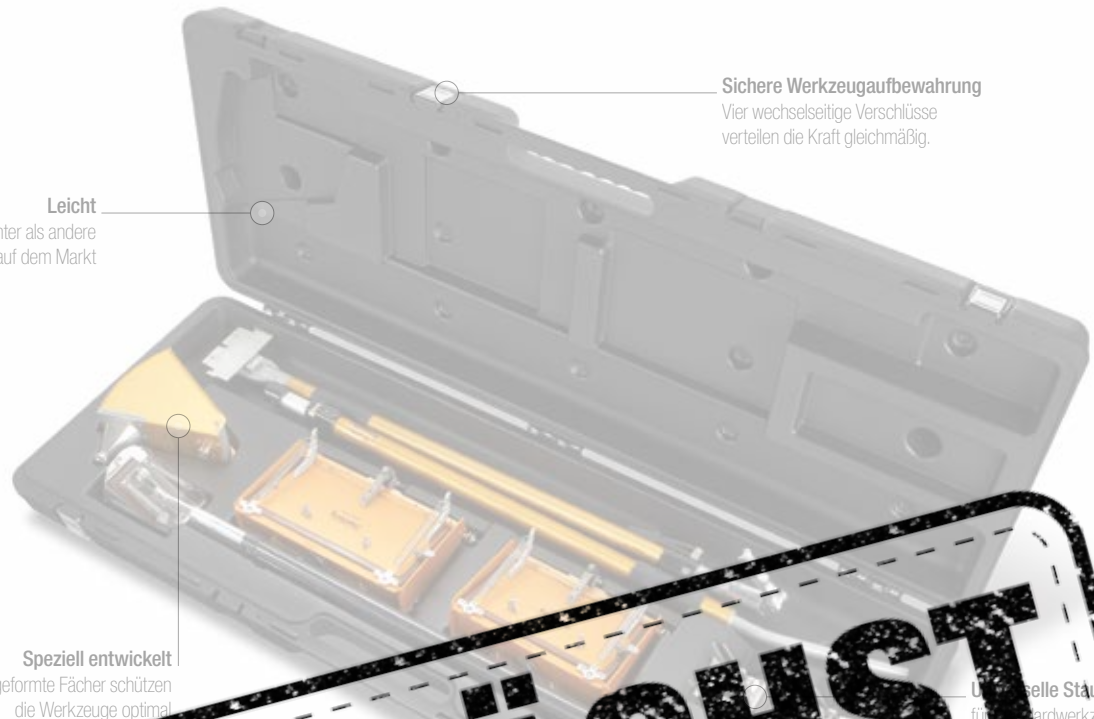

Sichere Werkzeugaufbewahrung
 Vier wechselseitige Verschlüsse
 verteilen die Kraft gleichmäßig.

Leicht
 Bis zu 50% leichter als andere
 Werkzeugkoffer auf dem Markt

Speziell entwickelt
 Speziell geformte Fächer schützen
 die Werkzeuge optimal

Universelle Staufächer
 für Standardwerkzeuge von TapeTech
 und von den meisten anderen Herstellern

**DEMNÄCHST
 BEI UNS**

schützt die Arbeitsumgebung
 keine scharfen Kanten, die sich auf den
 Werkzeuge beschadigen können

Die **ERSTEN** speziell für automatische Fugenspachtel- und Nachbearbeitungswerkzeuge konstruierten Werkzeugkoffer sind ideal für die Arbeit des professionellen Trockenbauers! Das neue, ergonomische Trockenbau-Wandpaneel besteht aus den Arbeitsgängen Fugenband-Einspachteln und Endbearbeitung. Zwischen den Paneelen liegt eine Spachtelmasse, in der die Spachtelmasse trocknet. Deshalb ist es kaum sinnvoll, das gesamte Werkzeugarsenal jedes Mal mitzuschleppen, wenn jeweils nur eine Hälfte der Werkzeuge genutzt wird. TapeTech-Werkzeugkoffer sind speziell dazu konzipiert, die für die jeweilige Bearbeitungsphase wirklich benötigten Werkzeuge aufzunehmen und das Gewicht nicht unnötig zu erhöhen. Aber wo gehört die Pumpe hin? Professionelle Trockenbauer haben fast einhellig bekundet, dass sie die Ladepumpe nicht im gleichen Koffer wie die Werkzeuge transportieren wollen. Sie wiesen darauf hin, dass die Pumpe im Gegensatz zu den anderen Werkzeugen nicht kalibriert werden muss und sich ebenso bequem separat transportiert. Durch den separaten Transport der Pumpe wird Gewicht eingespart, und der Koffer für den anstehenden Arbeitsgang lässt sich getrennt von der Pumpe leichter tragen.



TTCTAP - Fugenspachtel-Werkzeugkoffer

Der TapeTech-Koffer für Fugenspachtelwerkzeuge ist der erste Werkzeugkoffer, der speziell für den Schutz und den Transport der automatischen Fugenspachtelwerkzeuge für die Verfüguungsphase konzipiert ist. Der Koffer ist leicht und nimmt den automatischen Taper, die Eckenrollen, die Gipsaufträgerköpfe, die Eckenfinisher und die Griffe auf. Der TapeTech-Fugenspachtel-Werkzeugkoffer hat alles, was sich professionelle Trockenbauer am häufigsten wünschen. Auch geeignet für den Taper Bazooka® CFS.

TTCFIN - Finish-Werkzeugkoffer

Der TapeTech-Koffer für Nachbearbeitungswerkzeuge ist der erste Werkzeugkoffer, der speziell für den Schutz und den Transport der automatischen Fugenspachtelwerkzeuge für die Endbearbeitungsphase konzipiert ist. Der leichte Koffer nimmt zwei Finishing-Boxen (178 mm und 254 mm, 178 mm und 305 mm oder 254 mm und 305 mm), zwei Eckenfinisher, Finishing-Box-Griffe, einen Eckenapplikator mit Griff sowie zwei Nagelfüller mit Griffen auf. Der TapeTech-Finish-Werkzeugkoffer hat alles, was sich professionelle Trockenbauer am häufigsten wünschen.

* Nicht für MaxxBox-Finishing-Boxen geeignet.



Taper-Kopf
Neues Rillrad für präzise Ecken.

Pumpe Endurance™
Die Pumpe Endurance ist aufgrund ihrer horizontalen Bauform leichter zu befüllen. Dank langlebigen V-Max Blue™-Dichtungen und der Chromex™-Innenbeschichtung dürfte sie die robusteste und zuverlässigste Pumpe auf dem Markt sein.

Inline-Griff
Das Rillrad wird mit zwei Fingerabzügen gesteuert. Bei Betätigen wird der Zustrom der Spachtelmasse sofort und komplett gestoppt.

4,5-m-Anschlussschlauch
Erhöht die Bewegungsfreiheit.

Taper
Auf ca. 3 kg reduziertes Gewicht verringert Ermüdung.

Regelung der Pumpleistung
Die erste funkgesteuerte Pumpe der Branche. Durchflussregelung erfolgt drahtlos direkt am Werkzeug.

Schlauchanschluss ohne Werkzeug
Schneller, sicherer Schlauchanschluss.

Z-Drehgelenk
Verhindert Abknicken des Schlauchs.

Extrem belastbarer Stahlrahmen, luftlose Reifen
Schützen wichtige Bauteile vor Beschädigung auf der Baustelle. Mit praktischer, integrierter Ablage für Werkzeuge und Zubehör.

MaxPower-Motor
Der MaxPower-Motor ist voll gekapselt und mit einem Lüfter versehen, der die innen liegenden Bauteile vor Schmutz, Staub und Spachtelmasse schützt. Der leistungsfähige Gleichstrommotor braucht nie neue Bürsten. Der Hersteller Graco bietet eine Lebensdauer-Gewährleistung.

Max Flo™-Konstruktion
Die MaxFlo-Flüssigkeitskanäle und das große Kugelventil sorgen für eine effiziente Befüllung mit zähflüssiger Spachtelmasse.

95-l-Behälter
Mit luftdichtem Deckel, der die Spachtelmasse für den nächsten Tag frisch hält.

Behälter-Innenfilter
Ermöglicht Rückführung nicht verbrauchter Spachtelmasse vom Arbeitsplatz, vermeidet Verschwendung.

Advantage Drive™-Getriebe
Als wichtiges Verbindungselement zwischen Motor und Pumpe ist das aus gehärteten Zahnrädern bestehende „Advantage Drive“-Getriebe branchenweit das langlebigste seiner Art. Hersteller Graco bietet dafür eine Lebensdauer-Gewährleistung.

Pumpe mit Schnellkupplung
Werkzeugloses Entfernen der Pumpe zum Treppentransport und zum Be- und Entladen von Fahrzeugen.

Werkzeugwaschstation
Zur Druckreinigung aller Werkzeuge.

Werkzeugfüllstation
Zum Befüllen konventioneller Fugenbandwerkzeuge auch bei laufender Pumpe.

CTPMP - Bazooka®-Dauerlaufpumpe (120 V – USA)
CTAPMP - Bazooka®-Dauerlaufpumpe (230V – Australien)

CTEPM - Bazooka®-Dauerlaufpumpe (230V – Europa)
CTUPMP - Bazooka®-Dauerlaufpumpe (110V – GB)

Im Lieferumfang aller Pumpen enthalten: 15-m-Schlauch (257133), 4,5-m-Anschlusschlauch (223756), Behälterinnenfilter (16C298) und Z-Gelenkstück (24D166).



257133 - 15-m-Schlauch, 1/2-Inch-NPT-Gewinde



223756 - 4,5-m-Anschlusschlauch



24D166 - Z-Drehgelenk



16C298 - Ersatzfilter

Für Bazooka-Dauerlaufpumpe.



CTFILL - Befüllungszubehör

Zum Befüllen automatischer Fugenbandspachtel- und Finish-Standardwerkzeuge über die Dauerlaufpumpe.



122267 - Ersatzreifen

Für Bazooka-Dauerlaufpumpe.



CTVLV - Funkfernsteuerung

Zur Verwendung mit Taper- und Eckenfinisher-Griffen.



CTBXC - Funkfernsteuerung

Zur Verwendung mit Finish-Box-Griffen.



T05CF - Dauerlauf-Taper



CF07H - 18-cm-Dauerlauf-Box
CF10H - 25-cm-Dauerlauf-Box
CF12H - 30-cm-Dauerlauf-Box



T8034 - 76-cm-Griff für Dauerlaufbox
T8042 - 106-cm-Griff für Dauerlaufbox
T8054 - 137-cm-Griff für Dauerlaufbox
T8072 - 183-cm-Griff für Dauerlaufbox



Ergonomische Tropfenform erleichtert Griffhaltung und reduziert Ermüdung. Griff mit Tropfenprofil rastet sicher an Finishing-Box ein.

T14CF - 106-cm-Griff für Dauerlauf-Eckenfinisher
T14EC - 152-cm-Griff für Dauerlauf-Eckenfinisher



Zum Patent angemeldeter Drehkopf verbessert Fluss der Spachtelmasse.

Zur Verwendung mit den Eckenfinishern 40TT, 45TT, 48TT oder 48XTT (nicht im Lieferumfang)

WHY'S AND WHEN'S OF MAINTENANCE

Regular Maintenance

ATF Tools, just like a car, have parts that wear with normal use. And, just like a car, if these parts are not maintained it can lead to bigger problems. There are a number of wear parts on ATF tools. In fact, wear parts exist on ALL ATF tools.

The key to understanding wear parts is that the amount of time they last depends on three key variables:

TECHNIQUE - how you run the tools. **FREQUENCY** - how often and how long you run the tools. **MAINTENANCE** - how well you clean and lubricate the tools.

IT DOES NOT DEPEND UPON HOW LONG YOU HAVE OWNED THE TOOL.

Wear Parts MUST be changed on a regular basis. When they are not, tool performance suffers, productivity and profitability are diminished and other parts of the tool may become damaged. Which leads to the next category:

Required Service

Required service can become necessary as the result of damage to the tools in any way that is not the result of a defect in parts and workmanship or if the tool is not properly maintained. Maybe the tool was dropped. Maybe you attempted repairs the tool on your own with incorrect tools and insufficient knowledge. Or maybe you did not change wear parts when recommended, leading to premature wear of non-wear parts. You may have neglected to properly clean and lubricate the tools, leading to premature wear of wear and non-wear parts.

Here's an example of how failure to maintain the tools can lead to problems that you may think is a Warranty issue but is actually Required Service: If the Automatic Taper is not properly cleaned and lubricated, the drive dog shaft can freeze inside the cable drum. This can happen within days of purchase if the tool is not maintained! Oftentimes, tool owners will send their tools back for repair assuming this is a Warranty issue, since the tool may be only weeks or days old. But this example is not a Warranty situation. This is required service because the tool was not properly maintained.

REMEMBER: FAILURE TO PROPERLY MAINTAIN THE TOOL ALWAYS LEADS TO REQUIRED SERVICE.

What parts should be changed? And when? USE THIS TABLE AS A GUIDE. Note: These recommendations are based on regular daily use.

Daily - Clean and Lubricate all tools Every Day after use.

Monthly

TAPERS		PUMPS	CORNER FINISHERS	FINISHING BOXES
Pyramid Blade	Spring			Blades
Gooser Needle	Main Cable Assembly			

Quarterly

TAPERS		PUMPS	CORNER FINISHERS	FINISHING BOXES
Control Valve Wiper	Gooser Spring	Screens	Blades	Skid Covers
Creaser Wheel	Spring	Gasket	Skids	Repair Clips
Drive Dog Spring		Buna Gasket	Setscrews	O-Rings
Plunger Cup		O-Rings		

Yearly

TAPERS		PUMPS	CORNER FINISHERS	FINISHING BOXES
Magnet	Valve	Bushing Liner	Springs	Shoulder Screws
Cam Gooser Release	Creaser Axle	U-Cup	Blade Tension Springs	Nyliners
Chain Roller	Head Bushing	Wiper	Center Clips	Bearing Washers
Creaser Chain	Taper Wheel	Valve Disk	Center Clip Assembly	Wheels
Bearing Bracket	Head Bushing	Lock Clip		Wipers
Cup Washer	Cutter Block Tube	Pump Foot Wireform		
Control Tube Wheel	Cut Off Spring			
Roller Axle	Hub			
Brake Roller	Gooser Guide			
Brake Roller Assembly	Stopnut			
Brake Torsion Spring	Bearing Nyliner			
Insert	Drum Washer			
Side Plate Shims	Bearing Nyliner			
Anvil	Liner			



SO LEICHT VERDIENEN SIE BONUSPUNKTE!

Willkommen im ProPoints-Bonusprogramm von TapeTech ! Dies ist das erste Treueprämienprogramm der Branche, in dem Sie die beim Kauf erworbenen Bonuspunkte gegen coole TapeTech-Prämien eintauschen können! Jetzt helfen Ihnen Ihre TapeTech-Werkzeuge, Geld UND tolle Prämien zu verdienen!

KAUFEN

Sie kaufen TapeTech-Werkzeuge bei einem Vertragshändler.

Alle neuen, aktuellen Modelle nehmen teil.

Ersatzteile sind vom Bonusprogramm ausgenommen.

Sie registrieren die Werkzeuge innerhalb von 14 Tagen.

Sie schicken den Beleg per E-Mail oder Fax innerhalb von 30 Tagen ein.

Dafür erhalten Sie Ihre ProPoints.

VERDIENEN

EINLÖSEN

Wenn Sie 1.500 ProPoints gesammelt haben, können Sie diese gegen Prämien einlösen!

tapetech.com/de/propoints



PROFESSIONAL DRYWALL FINISHING TOOLS

1327 Northbrook Parkway, Ste 400
Suwanee, GA 30024

