

# DEWALT®

## HÄNDLER-EINKAUFSPREISLISTE



**ELEKTROWERKZEUGE  
UND ZUBEHÖR**

**GÜLTIG AB 1. APRIL 2015**

**DEWALT**

## Seit über 30 Jahren entwickeln

wir hochwertige Elektrowerkzeuge für den professionellen Anwender an unserem Standort in Idstein, Deutschland.

## Seit über 50 Jahren entwickeln

und produzieren wir Bohrer und weitere hochwertige Zubehörteile in Bühlberg, Deutschland

- Einsatz innovativer Simulations-Software
- Modernste Test-Labore
- Produktion auf dem neuesten Stand der Technik
- Innovative, preisgekrönte Designs

Durch die Entwicklung und Produktion in unserem Hause stellen wir sicher, dass die Qualität unserer Produkte auch den höchsten Ansprüchen professioneller Anwender genügt.

## WARUM DEWALT?

### ORIENTIERUNG AN KUNDENBEDÜRFNISSEN

Im Rahmen des Produktentwicklungsprozesses sprechen wir jährlich mit mehr als 20.000 Endanwendern.

Wir wollen verstehen, was die Anwendungen und Anforderungen unserer Kunden sind, um maßgeschneiderte Produkte zu entwickeln, die die Bedürfnisse der Kunden zu 100% erfüllen.

### INNOVATIVE PRODUKTE

Es ist unser Bestreben in allen Bereichen innovative und hochwertige Produkte zu entwickeln, die auf dem neuesten Stand der Technik sind und den Industriestandard mit bestimmen.

Die Innovationskraft und Qualität unserer Produkte wird regelmäßig durch internationale Auszeichnungen, wie z.B. den "reddot-Award" bestätigt.

### UMFASSENDES PRODUKTSORTIMENT

DEWALT versteht sich als Vollsortimenter im Bereich handgeführter Elektrowerkzeuge für den professionellen Anwender und bietet demzufolge ein breites Sortiment an Maschinen und Zubehör an.



# DENN IHRE GESUNDHEIT IST UNS WICHTIG!

Ein Elektrowerkzeug muß nicht nur leistungsstark und robust sein – es muß vor allem sicher sein! Im Interesse Ihrer Gesundheit hat DEWALT aus diesem Grund im Rahmen seiner „PERFORM & PROTECT“-Aktivitäten in den letzten 5 Jahren eine Vielzahl an Elektrowerkzeugen entwickelt, die Ihnen ein Maximum an Kontrolle bei gleichzeitig einem Minimum an Vibrationen und Staubeentwicklung gewährleisten.

## VIBRATIONEN

Bis zu 50% Vibrationsreduzierung



Wenn die Auszeichnung Perform & Protect für Vibration vergeben wird, wird damit eine wesentliche Reduzierung der Triaxial-Schwingungen garantiert, wodurch die Einsatzzeit verlängert, die Leistung jedoch nicht beeinträchtigt wird.

## KONTROLLE

Einzigartige, innovative Drehzahlregelungsmerkmale



Wenn die Auszeichnung Perform & Protect für Kontrolle vergeben wird, wird damit garantiert, dass zusätzliche, innovative Produktmerkmale zur Drehmomentregelung in die Konstruktion des Werkzeugs eingeflossen sind.

## STAUB

Saubere Umgebungsluft bei jeder Anwendung

Wenn die Auszeichnung Perform & Protect für Staubschutz vergeben wird, wird damit garantiert, dass die Möglichkeit, Staub zu inhalieren sehr viel geringer ist und man eine saubere und sichere Arbeitsumgebung erwarten darf.



Die 2-Stufen-Sicherheitskupplung spricht je nach Anwendung und Einstellung bei 40 Nm oder (im Fall von sehr schweren Arbeiten) erst bei 80 Nm an.



Die Anti-Vibrationskontrolle reduziert spürbar die Maschinenvibrationen durch ein aktives Kontrollsystem und den entkoppelten Handgriff.



Sicherheits-Technologie, welche die Drehzahl des Hammers innerhalb von einer Sekunde auf ein Minimum reduziert, wenn der Bohrer verkantet.

**Gesundheit schonen, Geld sparen!**

### 36 Volt Akku-Schlagbohrschrauber

DC 901 M2 / DC 901 KN

• Optimal abgestimmtes Dreigang-Planetengerie mit 22 Drehmomentstufen • 13mm-Vollmetall-Schnellschraub-Bohrfutter mit automatischer Spindelretrierung und Selbstverriegelung • Inkl. Zusatzhandgriff

DC 901 KN

• Lieferung ohne Akkus und Ladegerät als optimale Ergänzung zu bereits vorhandenen 36,0 Volt Akkus

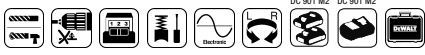

Technische Daten:	DC 901 M2	DC 901 KN
Akku	4,0 Ah (Li-Ion)	-
Abgabeleistung	750 Watt	-
Leerlaufdrehzahl	0 - 400 / 1.200 / 1.600 min <sup>-1</sup>	-
Leerlaufschlagzahl	0 - 6.800 / 20.400 / 27.200 min <sup>-1</sup>	-
Konst. Drehmoment	42 Nm	-
Max. Bohr-Ø in		
Holz / Metall / Stein	65 / 13 / 16 mm	-
Bohrfutterspannweite	1,5 - 13 mm	-
Gewicht (inkl. Akku)	3,0 kg	-
UVP zzgl. MwSt.	€ 719,-	€ 315,-
Hdl.-EK	€ 599,20	€ 262,50



### 36,0 Volt Akku-Kombihammer

DCH 363 D2 / DCH 364 M2 / DCH 365 M2 • Elektronische Dreh- und Schlagzahlregulierung • Sehr hoher Bohrfortschritt durch elektro-pneumatisches Hammerwerk • Dreh- und Schlagstopp • Extrem geringe Vibrationen

DCH 365 M2

• Inkl. Staubabsaugung  
D 25302 DH (siehe rechts)



Technische Daten:	DCH 363 D2	DCH 364 M2	DCH 365 M2
Akku	2,0 Ah (Li-Ion)	4,0 Ah (Li-Ion)	4,0 Ah (Li-Ion)
Leerlaufdrehzahl	0 - 1.150 min <sup>-1</sup>	-	-
Leerlaufschlagzahl	0 - 4.300 min <sup>-1</sup>	-	-
Einzel Schlagenergie	2,3 Joule	-	-
Vibration	8,5 m/s <sup>2</sup>	-	-
Max. Bohr-Ø in			
Holz / Metall / Beton	30 / 13 / 26 mm	-	-
Gewicht (inkl. Akku)	3,4 kg	3,9 kg	3,9 kg
UVP zzgl. MwSt.	€ 659,-	€ 759,-	€ 969,-
Hdl.-EK	€ 549,20	€ 632,50	€ 807,50



### 36,0 Volt Akku-Winkelschleifer

DC 415 M2 / DC 415 KN

• Für alle Standard-Trenn-, Schleif- und Schruppscheiben (mit M14-Aufnahme) bis 125 mm Scheiben-Ø • Universell einsetzbar durch vierfach um 90° drehbaren Getriebekopf und werkzeugloser Schutzhauben-Schnellverstellung

DC 415 KN

• Lieferung ohne Akkus und Ladegerät als optimale Ergänzung zu bereits vorhandenen 36,0 Volt Akkus

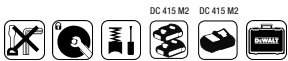

Technische Daten:	DC 415 M2	DC 415 KN
Akku	4,0 Ah (Li-Ion)	-
Abgabeleistung	815 Watt	-
Leerlaufdrehzahl	6.500 min <sup>-1</sup>	-
Max. Scheiben-Ø	125 mm	-
Antriebs spindle	M14	-
Gewicht (inkl. Akku)	3,5 kg	-
UVP zzgl. MwSt.	€ 749,-	€ 329,-
Hdl.-EK	€ 624,20	€ 274,20



### 36,0 Volt Akku-Handkreissäge

DC 300 M2 / DC 300 KN

• Sehr hohe Schnittleistung durch 184 mm-Sägeblatt • Sicherer Einsatz durch elektronische Motorbremse

DC 300 KN

• Lieferung ohne Akkus und Ladegerät als optimale Ergänzung zu bereits vorhandenen 36,0 Volt Akkus



Technische Daten:	DC 300 M2	DC 300 KN
Akku	4,0 Ah (Li-Ion)	-
Abgabeleistung	940 Watt	-
Leerlaufdrehzahl	4.000 min <sup>-1</sup>	-
Neigungseinstellung	50° (links)	-
Max. Schnitttiefe bei 90°	62 mm	-
Max. Schnitttiefe bei 45°	41 mm	-
Sägeblatt (DT 1211)	184 x 20 mm, 24 Zahn-HM	-
Gewicht (inkl. Akku)	4,5 kg	-
UVP zzgl. MwSt.	€ 799,-	€ 419,-
Hdl.-EK	€ 665,80	€ 349,20



### 36,0 Volt Akku-Schlagschrauber

DC 800 M2 / DC 800 KN

• Hochleistungsmotor mit extrem hohem Drehmoment • Sehr robuste 1/2"-Außenvierkant-Aufnahme

DC 800 KN

• Lieferung ohne Akkus und Ladegerät als optimale Ergänzung zu bereits vorhandenen 36,0 Volt Akkus



Technische Daten:	DC 800 M2	DC 800 KN
Akku	4,0 Ah (Li-Ion)	-
Abgabeleistung	800 Watt	-
Leerlaufdrehzahl	1.400 min <sup>-1</sup>	-
Leerlaufschlagzahl	2.500 min <sup>-1</sup>	-
Konst. Drehmoment	440 Nm	-
Max. Schrauben-Ø	M20	-
Werkzeugaufnahme	1/2" Außenvierkant	-
Gewicht (inkl. Akku)	3,4 kg	-
UVP zzgl. MwSt.	€ 779,-	€ 389,-
Hdl.-EK	€ 649,20	€ 324,20

### Absaugung für 36,0 Volt Akku-Kombihammer

D 25302 DH

• Staubabsaugung mit großdimensioniertem Auffangbehälter für die Akku-Hämmer DC 234 KL / DC 229 KL (ab BJ 2009) / DCH 363 D2 / DCH 364 M2 • Serienmäßig bei DCH 365 M2 • Antrieb über eigenen Motor (Leistung des Hammers wird nicht beeinträchtigt) • Ausreichende Nachlaufzeit der Staubabsaugung (2 Sekunden) durch integrierte Ausschaltverzögerung • Einfache und schnelle Montage • Auffangen von Bohrmehl und Staub direkt am Bohrloch • Leistungsstarker HEPA-Filter



Technische Daten:	D 25302 DH
Max. Bohrerlänge	210 mm
Max. Bohrtiefe	150 mm
Max. Bohrdurchmesser	16 mm
Absauganschluss-Ø	35 mm
Gewicht (inkl. Akku)	1,8 kg
UVP zzgl. MwSt.	€ 199,-
Hdl.-EK	€ 165,80

### 36,0 Volt Akku-Säbelsäge

DC 305 M2 / DC 305 KN

• Sägeblatt werkzeuglos in alle 4 Richtungen einsetzbar • Werkzeuglos verstellbarer Sägegürtel für bessere Anpassung an das Werkstück bzw. Arbeitsumfeld • Inkl. Säbelsägeblatt

DC 305 KN

• Lieferung ohne Akkus und Ladegerät als optimale Ergänzung zu bereits vorhandenen 36,0 Volt Akkus



Technische Daten:	DC 305 M2	DC 305 KN
Akku	4,0 Ah (Li-Ion)	-
Abgabeleistung	710 Watt	-
Leerlaufhubzahl	0 - 3.000 min <sup>-1</sup>	-
Hublänge	29 mm	-
Gewicht (inkl. Akku)	3,8 kg	-
UVP zzgl. MwSt.	€ 799,-	€ 379,-
Hdl.-EK	€ 665,80	€ 315,80

### 36,0 Volt Akku-Lampe

DC 509

• Lampenkopf über flexiblen Lampenhals in alle Richtungen beliebig drehbar • Lampenhals durch Magnetverschluss auch als Tragegriff verwendbar • Extrem hohe Leuchtdauer von bis zu 16 Stunden pro Akku-Ladung (bei 4,0 Ah) • Inkl. Ersatz-Xenonbirne • Lieferung ohne Akkus und Ladegerät als optimale Ergänzung zu bereits vorhandenen 36,0 Volt Akkus

Technische Daten:	DC 509
Leuchtmittel	Xenon
Gewicht (inkl. Akku)	1,4 kg
UVP zzgl. MwSt.	€ 55,-
Hdl.-EK	€ 45,80

Zubehör	DE 9083 zwei Ersatz-Xenonbirnen
UVP zzgl. MwSt.	€ 9,50
Hdl.-EK	€ 7,60



Das ist das neue 18,0 Volt Akku-System von DeWALT, das Ihnen für jede Anwendung und für jeden Job die richtige Akku-Maschinen-Kombination bietet!

Wählen Sie einfach Ihre Maschine(n) aus dem umfangreichen Akku Plus-Programm, ohne hierbei irgendwelche Kompromisse eingehen zu müssen. Denn in der Basis-

bzw. NT-Version erhalten Sie Ihre gewünschte(n) Maschine(n) ohne Akkus und Ladegerät zu einem besonders attraktiven Preis, so daß Sie diese problemlos mit dem Akku-Kit Ihrer Wahl kombinieren können. Und auch hier bietet Ihnen Akku Plus eine maßgeschneiderte Lösung in Bezug auf die Anzahl, die Kapazität sowie die Größe und das Gewicht der Akkus.

**DEWALT**

**AKKU+**

18V LITHIUM ION

2.0 AH

5 AH

3 JAHRE GARANTIE

BEI 3 MASCHINEN ERHALTEN SIE 1x +TSTAK CART

BEI 5 MASCHINEN ERHALTEN SIE 1x +TSTAK TROLLEY

WÄHLEN SIE IHRE AKKU-MASCHINE(N)!

WÄHLEN SIE IHR(E) AKKU-KIT(S)!

WÄHLEN SIE IHRE ZUGABE(N)!

Jede Maschine serienmäßig in einer T-STAK Box!

www.DEWALT.com **STARK UND ZUVERLÄSSIG!**

# 1 WÄHLEN SIE IHRE AKKU-MASCHINE(N)



Für jede Anwendung bietet Ihnen DEWALT die passende 18,0 Volt Akku-Maschine jetzt als preislich attraktive Basistype, die Sie mit allen Akkus aus dem Starter-Kit Ihrer Wahl kombinieren können. Besonders praktisch: Alle Basistypen werden serienmäßig in einer robusten Box (Typ II oder VI) aus dem innovativen T-STAK Transport-System ausgeliefert.

# 2 WÄHLEN SIE IHR(E) AKKU-KIT(S)



18,0 VOLT HOCHLEISTUNGS-AKKUS, WAHLWEISE IN ULTRA-KOMPAKTER 2,0 Ah-VERSION ODER MIT EXTREM HOHER LAUFZEIT DURCH 5,0 Ah.



Egal, ob Sie 2 oder 3 Akkus benötigen – egal, ob Sie sich für 2,0 oder 5,0 Ah Kapazität entscheiden: Jedes Akku-Kit beinhaltet serienmäßig ein System-Schnellladergerät, welches für XR Akkus aller Volt-Klassen passend ist.

**2.0 AH** DCB 105 D2 + 2 x 2,0 Ah-Akkus

**2.0 AH** DCB 105 D3 + 3 x 2,0 Ah-Akkus

**5.0 AH** DCB 105 P2 + 2 x 5,0 Ah-Akkus

**5.0 AH** DCB 105 P3 + 3 x 5,0 Ah-Akkus

# 3 WÄHLEN SIE IHRE ZUGABE(N)

## BEIM KAUF VON 3 MASCHINEN ...



... aus dem aktuellen Akku Plus-Programm erhalten Sie das robuste und bis zu 100 kg belastbare Rollbrett TS CART aus dem innovativen T STAK-Transportsystem. Es ist durch sein praktisches Clip-Verbindungssystem eine sinnvolle Ergänzung zu den serienmäßige T STAK-Boxen (Bestell-Nr.: TS CART / UvP: € 49,50\*).

## BEIM KAUF VON 5 MASCHINEN ...



... aus dem aktuellen Akku Plus-Programm erhalten Sie einen vielseitig einsetzbaren Trolley, der durch das praktische Clip-Verbindungssystem zum Transport mehrerer T STAK-Boxen ideal geeignet ist. Die robuste und bis zu 150 kg belastbare Aluminium-Konstruktion ist durch die zusammenklappbare Mechanik optimal für die Montage geeignet. (Bestell-Nr.: TS TROLLEY / UVP: € 149,90\*)

\*Alle Preisangaben zzgl. MwSt.

### 18V Akku-Dreigang-Bohrschrauber **NEU**

**DCD 990 P2 / DCD 990 NT**

- Längere Laufzeit pro Akkuladung sowie höhere Lebensdauer durch burstenlose Motor-Technologie • Optimal abgestimmtes Dreigang-Vollmetallgetriebe • Sicherheitselektronik – permanente Überprüfung von Akku-Temperatur, Stromentnahme und Entladeschutz • 13 mm-Vollmetall-Schnellspan-Bohrfutter

**DCD 990 NT**

- Lieferung ohne Akkus und Ladegerät als optimale Ergänzung zum Akku Plus-System (siehe S. 5)

	<b>DCD 990 P2</b>	<b>DCD 990 NT</b>
Technische Daten:		<b>AKKU+</b>
Akku	5,0 Ah (Li-Ion)	
Abgabeleistung	650 Watt	
Leererlaufdrehzahl	0 – 450 / 1.300 / 2.000 min <sup>-1</sup>	
Max. Drehmoment (h/w)	80 / 42 Nm	
Max. Bohr-Ø in Holz / Metall	50 / 13 mm	
Bohrfutterspannweite	1,5 – 13 mm	
Gewicht (inkl. Akku)	2,1 kg	
UVP zzgl. MwSt.	€ 499,-	€ 219,-
Hdl.-EK	€ 415,80	€ 182,50



**NEU:** Mit kohlebürstenloser Motor-Technologie

### 18,0 Volt Akku-Bohrschrauber **NEU**

**DCD 790 P2 / DCD 790 D2 / DCD 790 NT**

- Längere Laufzeit pro Akkuladung sowie höhere Lebensdauer durch burstenlose Motor-Technologie • Optimal abgestimmtes Zweigang-Vollmetallgetriebe • Sicherheitselektronik – permanente Überprüfung von Akku-Temperatur, Stromentnahme und Entladeschutz • 13 mm-Vollmetall-Schnellspan-Bohrfutter

**DCD 990 NT**

- Lieferung ohne Akkus und Ladegerät als optimale Ergänzung zum Akku Plus-System (siehe S. 5)

	<b>DCD 790 P2</b>	<b>DCD 790 D2</b>	<b>DCD 790 NT</b>
Technische Daten:			<b>AKKU+</b>
Akku	5,0 Ah (Li-Ion)	2,0 Ah (Li-Ion)	
Abgabeleistung	360 Watt		
Leererlaufdrehzahl	0 – 450 / 1.300 / 2.000 min <sup>-1</sup>		
Max. Drehmoment (h/w)	60 / 23 Nm		
Max. Bohr-Ø in Holz / Metall	38 / 13 mm		
Bohrfutterspannweite	1,5 – 13 mm		
Gewicht (inkl. Akku)	1,8 kg	1,6 kg	
UVP zzgl. MwSt.	€ 439,-	€ 259,-	€ 159,-
Hdl.-EK	€ 365,80	€ 215,80	€ 132,50

### 18,0 Volt Akku-Bohrschrauber

**DCD 771 C2**

- Robuster, universell einsetzbarer Akku-Bohrschrauber der neuen XR-Serie mit optimalem Preis-/Leistungsverhältnis • Lüftergekühlter Hochleistungsmotor • Vielseitiger Einsatz durch Zweigang-Vollmetall-Getriebe • Einteiliges 13 mm-Schnellspan-Bohrfutter • Perfekte Handhabung durch kompakte und leichte Bauweise sowie ergonomisch gummierte Griffbereiche • Integrierte LED-Leuchte • Kompatibel mit allen 18,0 Volt XR Schiebe-Akkus aller Ah-Klassen

Technische Daten:	<b>DCD 771 C2</b>
Akku	1,3 Ah (Li-Ion)
Abgabeleistung	300 Watt
Leererlaufdrehzahl	0 – 450 / 1.500 min <sup>-1</sup>
Max. Drehmoment (h/w)	42 / 24 Nm
Max. Bohr-Ø in Holz / Metall	30 / 13 mm
Bohrfutterspannweite	1,5 – 13 mm
Gewicht (inkl. Akku)	1,6 kg
UVP zzgl. MwSt.	€ 189,-
Hdl.-EK	€ 157,50



### 18,0 Volt Akku-Winkelbohrmaschine

**DCD 740 C1 / DCD 740 NT**

- Zweigang-Getriebe mit optimal abgestimmtem Drehzahl-/Drehmomentverhältnis • Elektronische Drehzahlregulierung und Motorbremse • Großdimensionierter Paddelschalter für sicheren Einsatz

**DCD 740 NT**

- Lieferung ohne Akkus und Ladegerät als optimale Ergänzung zum Akku Plus-System (siehe S. 5)

	<b>DCD 740 C1</b>	<b>DCD 740 NT</b>
Technische Daten:		<b>AKKU+</b>
Akku	1,5 Ah (Li-Ion)	
Abgabeleistung	360 Watt	
Leererlaufdrehzahl	0 – 650 / 2.000 min <sup>-1</sup>	
Konst. Drehmoment	33 Nm	
Max. Bohr-Ø in Holz / Metall	28 / 10 mm	
Bohrfutterspannweite	1,0 – 10 mm	
Gewicht (inkl. Akku)	1,8 kg	
UVP zzgl. MwSt.	€ 319,-	€ 159,-
Hdl.-EK	€ 265,80	€ 132,50

### 18,0 Volt Akku-Dreigang-Schlagbohrschrauber **NEU**

**DCD 995 P2 / DCD 995 NT**

- Längere Laufzeit pro Akkuladung sowie höhere Lebensdauer durch burstenlose Motor-Technologie • Optimal abgestimmtes Dreigang-Vollmetallgetriebe • Sicherheitselektronik – permanente Überprüfung von Akku-Temperatur, Stromentnahme und Entladeschutz • 13 mm-Vollmetall-Schnellspan-Bohrfutter

**DCD 995 NT**

- Lieferung ohne Akkus und Ladegerät als optimale Ergänzung zum Akku Plus-System (siehe S. 5)

	<b>DCD 995 P2</b>	<b>DCD 995 NT</b>
Technische Daten:		<b>AKKU+</b>
Akku	5,0 Ah (Li-Ion)	
Abgabeleistung	650 Watt	
Leererlaufdrehzahl	0 – 450 / 1.300 / 2.000 min <sup>-1</sup>	
Leerlaufschlagzahl	0 – 7.650 / 22.100 / 34.000 min <sup>-1</sup>	
Max. Drehmoment (h/w)	80 / 42 Nm	
Max. Bohr-Ø in Holz / Metall / Stein	50 / 13 / 16 mm	
Bohrfutterspannweite	1,5 – 13 mm	
Gewicht (inkl. Akku)	2,1 kg	
UVP zzgl. MwSt.	€ 529,-	€ 219,-
Hdl.-EK	€ 440,80	€ 182,50



**NEU:** Mit kohlebürstenloser Motor-Technologie

### 18,0 Volt Akku-Schlagbohrschrauber **NEU**

**DCD 795 P2 / DCD 795 D2 / DCD 795 NT**

- Längere Laufzeit pro Akkuladung sowie höhere Lebensdauer durch burstenlose Motor-Technologie • Optimal abgestimmtes Zweigang-Vollmetallgetriebe • Sicherheitselektronik – permanente Überprüfung von Akku-Temperatur, Stromentnahme und Entladeschutz • 13 mm-Vollmetall-Schnellspan-Bohrfutter

**DCD 795 NT**

- Lieferung ohne Akkus und Ladegerät als optimale Ergänzung zum Akku Plus-System (siehe S. 5)

	<b>DCD 795 P2</b>	<b>DCD 795 D2</b>	<b>DC 795 NT</b>
Technische Daten:			<b>AKKU+</b>
Akku	5,0 Ah (Li-Ion)	2,0 Ah (Li-Ion)	
Abgabeleistung	360 Watt		
Leererlaufdrehzahl	0 – 600 / 2.000 min <sup>-1</sup>		
Leerlaufschlagzahl	0 – 10.200 / 34.000 min <sup>-1</sup>		
Max. Drehmoment (h/w)	60 / 23 Nm		
Max. Bohr-Ø in Holz / Metall / Stein	38 / 13 / 13 mm		
Bohrfutterspannweite	1,5 – 13 mm		
Gewicht (inkl. Akku)	1,9 kg	1,7 kg	
UVP zzgl. MwSt.	€ 459,-	€ 269,-	€ 159,-
Hdl.-EK	€ 382,50	€ 224,20	€ 132,50

### 18,0 Volt Akku-Schlagschrauber (1/2") **NEU**

**DCF 899 P2 / DCF 899 NT**

- Längere Laufzeit pro Akkuladung sowie höhere Lebensdauer durch burstenlose Motor-Technologie • Extrem hohes Drehmoment von 950 Nm • Vollmetall-Getriebe und -Schlagwerk in robustem Aluminium-Gehäuse • Dreh- und Schlagzahlverhältnisse über 3 Stufen elektronisch einstellbar • Robuste ½"-Außenvierkant-Aufnahme mit Kugel-Rastung garantiert sicheren Sitz der Einsatzwerkzeuge auch im harten Schraubfall

**DCF 899 NT**

- Lieferung ohne Akkus und Ladegerät als optimale Ergänzung zum Akku Plus-System (siehe S. 5)

	<b>DCF 899 P2</b>	<b>DCF 899 NT</b>
Technische Daten:		<b>AKKU+</b>
Akku	5,0 Ah (Li-Ion)	
Abgabeleistung	610 Watt	
Leererlaufdrehzahl	0 – 400 / 1.200 / 1.900 min <sup>-1</sup>	
Leerlaufschlagzahl	0 – 600 / 1.800 / 2.400 min <sup>-1</sup>	
Max. Drehmoment	950 Nm	
Bohrfutterspannweite	1,2"-Außenvierkant mit Kugelrastung	
Gewicht (inkl. Akku)	3,3 kg	
UVP zzgl. MwSt.	€ 579,-	€ 269,-
Hdl.-EK	€ 482,50	€ 224,20



mit Kugel-Rastung

**NEU:** Mit kohlebürstenloser Motor-Technologie

### 18,0 Volt Akku-Schlagschrauber (1/2") **NEU**

**DCF 899 HP2 / DCF 899 HN**

- Längere Laufzeit pro Akkuladung sowie höhere Lebensdauer durch burstenlose Motor-Technologie • Extrem hohes Drehmoment von 950 Nm • Vollmetall-Getriebe und -Schlagwerk in robustem Aluminium-Gehäuse • Dreh- und Schlagzahl über 3 Stufen elektronisch einstellbar • Robuste ½"-Außenvierkant-Aufnahme mit HOG-Ring für schnellen Wechsel der Einsatzwerkzeuge

**DCF 899 HN**

- Lieferung ohne Akkus und Ladegerät als optimale Ergänzung zu bereits vorhandenen 18,0 Volt XR-Akkus

	<b>DCF 899 HP2</b>	<b>DCF 899 HN</b>
Technische Daten:		
Akku	5,0 Ah (Li-Ion)	-
Abgabeleistung	610 Watt	
Leererlaufdrehzahl	0 – 400 / 1.200 / 1.900 min <sup>-1</sup>	
Leerlaufschlagzahl	0 – 600 / 1.800 / 2.400 min <sup>-1</sup>	
Max. Drehmoment	950 Nm	
Werkzeugaufnahme	1,2"-Außenvierkant mit HOG-Ring	
Gewicht (inkl. Akku)	3,3 kg	
UVP zzgl. MwSt.	€ 579,-	€ 259,-
Hdl.-EK	€ 482,50	€ 215,80

## 18,0 Volt Akku-Schlagschrauber (1/2")

DCF 880 M2 / DCF 880 NT

• Kraftvoller Schlagschrauber mit sehr hohem Drehmoment • Äußerst kompakte und ausbalancierte Bauweise • Robuste 1/2"-Außenvierkant-Aufnahme • Getriebe und Schlagwerk aus Vollmetall in robustem Aluminium-Gehäuse • Diodenring mit drei leistungsstarken LED's

DCF 880 NT

• Lieferung ohne Akkus und Ladegerät als optimale Ergänzung zum Akku Plus-System (siehe S. 5)



Technische Daten:	DCF 880 M2	DCF 880 NT
Akku	5,0 Ah (Li-Ion)	<b>AKKU+</b>
Abgabeleistung	250 Watt	
Leerlaufdrehzahl	0 – 2.300 min <sup>-1</sup>	
Leerlaufschlagzahl	0 – 2.700 min <sup>-1</sup>	
Konst. Drehmoment	203 Nm	
Max. Schrauben-Ø	M16	
Werkzeugaufnahme	1/2"-Außenvierkant	
Gewicht (inkl. Akku)	1,6 kg	
UVP zzgl. MwSt.	€ 479,-	€ 219,-
Hdl.-EK	€ 399,20	€ 182,50



NEU: Mit kohlebürstenloser Motor-Technologie

## 18,0 Volt Akku-Schlagschrauber (1/4")

DCF 886 M2 / DCF 886 D2 / DCF 886 NT

• Längere Laufzeit pro Akkuladung sowie höhere Lebensdauer durch bürstenlose Motor-Technologie • Äußerst kompakte und ausbalancierte Bauweise • Robuste 1/4"-Innensechskant-Aufnahme, ideal auch für 25 mm Bits • Diodenring mit drei leistungsstarken LED's

DCF 886 NT

• Lieferung ohne Akkus und Ladegerät als optimale Ergänzung zum Akku Plus-System (siehe S. 5)



Technische Daten:	DCF 886 M2	DCF 886 D2	DCF 886 NT
Akku	5,0 Ah (Li-Ion)	2,0 Ah (Li-Ion)	<b>AKKU+</b>
Abgabeleistung	280 Watt		
Leerlaufdrehzahl	0 – 2.800 min <sup>-1</sup>		
Leerlaufschlagzahl	0 – 3.200 min <sup>-1</sup>		
Max. Drehmoment (h/w)	165 Nm		
Max. Schrauben-Ø	M12		
Bohrfutterspannweite	1/4"-Innensechskant		
Gewicht (inkl. Akku)	1,6 kg	1,4 kg	
UVP zzgl. MwSt.	€ 469,-	€ 379,-	€ 219,-
Hdl.-EK	€ 390,80	€ 315,80	€ 182,50



NEU: Mit kohlebürstenloser Motor-Technologie

## 18,0 Volt Akku-Schlagschrauber (1/4")

DCF 895 M2 / DCF 895 NT

• Längere Laufzeit pro Akkuladung sowie höhere Lebensdauer durch bürstenlose Motor-Technologie • Dreh- und Schlagzahl über 3 Stufen elektronisch einstellbar • Äußerst kompakte und ausbalancierte Bauweise • Robuste 1/4"-Innensechskant-Aufnahme, ideal auch für 25 mm Bits • Diodenring mit drei leistungsstarken LED's

DCF 895 NT • Lieferung ohne Akkus und Ladegerät als optimale Ergänzung zum Akku Plus-System (siehe S. 5)



Technische Daten:	DCF 895 M2	DCF 895 NT
Akku	5,0 Ah (Li-Ion)	<b>AKKU+</b>
Abgabeleistung	290 Watt	
Leerlaufdrehzahl	0 – 950 / 1.900 / 2.850 min <sup>-1</sup>	
Leerlaufschlagzahl	0 – 1.300 / 2.400 / 3.300 min <sup>-1</sup>	
Max. Drehmoment	56 / 100 / 170 Nm	
Max. Schrauben-Ø	M12	
Bohrfutterspannweite	1/4"-Innensechskant	
Gewicht (inkl. Akku)	1,7 kg	
UVP zzgl. MwSt.	€ 479,-	€ 219,-
Hdl.-EK	€ 399,20	€ 182,50

## 18,0 Volt Akku-Schnellbauschrauber

DCF 620 D2 / DCF 620 NT

• Längere Laufzeit pro Akkuladung sowie höhere Lebensdauer durch bürstenlose Motor-Technologie • Optimal abgestimmte Drehzahl für alle Trockenbauarbeiten • Sicherer Maschineneinsatz durch elektronische Motorbremse • Langlebige und lautlose Kupplung aus hochwertigem Material • Präziser Schraubtiefeanschlag mit hoher Wiederholgenauigkeit • Perfekte Handhabung durch sehr kompakte Abmessungen, und geringes Gewicht • Magnetischer Bithalter mit Ph2-Schrauberbit (25 mm)

DCF 620 NT • Lieferung ohne Akkus und Ladegerät als optimale Ergänzung zum Akku Plus-System (siehe S. 5)

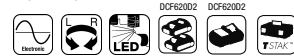

Technische Daten:	DCF 620 D2	DCF 620 NT
Akku	2,0 Ah (Li-Ion)	<b>AKKU+</b>
Abgabeleistung	435 Watt	
Leerlaufdrehzahl	0 – 4.400 min <sup>-1</sup>	
Max. Drehmoment (h/w)	30 / 5 Nm	
Bohrfutterspannweite	1/4"-Innensechskant	
Gewicht (inkl. Akku)	1,5 kg	
UVP zzgl. MwSt.	€ 379,-	€ 219,-
Hdl.-EK	€ 315,80	€ 182,50



NEU: Mit kohlebürstenloser Motor-Technologie

## Magazinvorsatz

DCF 6201

• Praktischer und robuster Magazinvorsatz für XR Akku-Schnellbauschrauber DCF 620 und DCF 621 • Optimal geeignet für problemlose Serienverschraubungen in Holz- und Metallständerwerke • Rückschlagfreier Magazinmechanismus für schnelle und präzise Serienverschraubungen • Schnelles Laden von magazinierten Schrauben • Perfekte Handhabung auch im Dauereinsatz durch ausbalancierte Bauweise aufgrund niedrigem Gewicht • Problemloser Einsatz auch bei eingeschränkter Platzverhältnissen durch kompakte Abmessungen • Präziser Schraubtiefeanschlag mit hoher Wiederholgenauigkeit • Leicht zu reinigende Magazinspitze gewährleistet problemlosen Langzeiteinsatz • Serienmäßig bei allen 14,4 und 18,0 Volt XR Magazinsschrauber in D2K- und P2K-Versionen sowie nachrüstbar bei allen D2-, NT- und N-Versionen • Inkl. Ph2-Schrauberbit (153 mm)



UVP zzgl. MwSt.	€ 89,-
Hdl.-EK	€ 71,20

## 18,0 Volt Akku-Magazin-Schnellbauschrauber

DCF 620 P2K / DCF 620 D2K

• Baugleich mit DCF 620 D2 (siehe oben) jedoch zusätzlich mit robustem Magazinvorsatz (DCF 6201 – nähere Details siehe rechts) mit rückschlagfreiem Mechanismus für schnelle und präzise Serienverschraubungen • Inkl. Magazinvorsatz mit dazugehörigem Ph2-Schrauberbit (153 mm) sowie Schraubtiefeanschlag mit dazugehörigem Ph2-Schrauberbit (25 mm) und magnetischem Bithalter



Technische Daten:	DCF 620 P2K	DCF 620 D2K
Akku	5,0 Ah (Li-Ion)	2,0 Ah (Li-Ion)
Abgabeleistung	435 Watt	
Leerlaufdrehzahl	0 – 4.400 min <sup>-1</sup>	
Max. Drehmoment (h/w)	30 / 5 Nm	
Bohrfutterspannweite	1/4"-Innensechskant	
Gewicht (inkl. Akku)	2,1 kg	1,9 kg
UVP zzgl. MwSt.	€ 569,-	€ 449,-
Hdl.-EK	€ 474,20	€ 374,20

## 18,0 Volt SDS-plus Akku-Kombihammer

DCH 273 P2T / DCH 273 NT / DCH 274 P2T

• Längere Laufzeit pro Akkuladung sowie höhere Lebensdauer durch bürstenlose Motor-Technologie • Extrem leistungsstark durch optimal abgestimmtes elektropneumatisches Hammerwerk • Dreh- und Schlagstopp • Sicherer Arbeiten durch effektive Vibrationsreduzierung

DCH 273 NT • Lieferung ohne Akkus und Ladegerät als optimale Ergänzung zum Akku Plus-System (siehe S. 5)

DCH 274 P2T • Zusätzlich mit werkzeuglos wechselbarer Werkzeugaufnahme

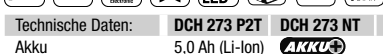

Technische Daten:	DCH 273 P2T	DCH 273 NT	DCH 274 P2T
Akku	5,0 Ah (Li-Ion)	<b>AKKU+</b>	5,0 Ah (Li-Ion)
Abgabeleistung	400 Watt		
Leerlaufdrehzahl	0 – 1.100 min <sup>-1</sup>		
Leerlaufschlagzahl	0 – 4.600 min <sup>-1</sup>		
Einzelschlagenergie	2,1 Joule		
Max. Bohr-Ø in			
Holz / Metall / Beton	26 / 13 / 24		
Gewicht (inkl. Akku)	3,1 kg		3,2 kg
UVP zzgl. MwSt.	€ 549,-	€ 269,-	€ 579,-
Hdl.-EK	€ 457,50	€ 224,20	€ 482,50



NEU: Mit kohlebürstenloser Motor-Technologie

DCH 274 P2T inkl. 13 mm-Schnellschneidbohrfutter

## 18,0 Volt Akku-Metallkreissäge

DCS 373 M2 / DCS 373 NT

• Sehr robuste Bauweise mit Edelstahl-Sägeschuh • Schutzhaube mit Sichtfenster und LED-Beleuchtung für eine perfekte Sicht auf das Werkstück • Vollgummierter, ergonomischer Griff für optimalen Komfort • Speziell wolframlegiertes Sägeblatt für gratfreie Schnitte

DCS 373 NT

• Lieferung ohne Akkus und Ladegerät als optimale Ergänzung zum Akku Plus-System (siehe S. 5)



Technische Daten:	DCS 373 M2	DCS 373 NT
Akku	4,0 Ah (Li-Ion)	<b>AKKU+</b>
Abgabeleistung	460 Watt	
Leerlaufdrehzahl	3.700 min <sup>-1</sup>	
Max. Schnitttiefe	43 mm	
Max. Materialstärke:		
Profile / Vollmaterial	25 / 3 mm	
Sägeblatt (DT 1212)	140 x 20 mm, 30 Zahn-HM	
Gewicht (inkl. Akku)	3,8 kg	
UVP zzgl. MwSt.	€ 499,-	€ 219,-
Hdl.-EK	€ 415,80	€ 182,50

### 18,0 Volt Akku-Winkelschleifer

DCG 412 M2 / DCG 412 NT

- Für alle Standard-Trenn-, Schleif- und Schrupparbeiten bis 125 mm Scheiben-Ø
- Schräg verzahntes Stahlgetriebe für lange Haltbarkeit und geringe Vibrationen
- Werkzeuglose Schutzhauben-Schnellverstellung und Spindelarratierung

DCG 412 NT

- Lieferung ohne Akkus und Ladegerät als optimale Ergänzung zum Akku Plus-System (siehe S. 5)



Technische Daten:	DCG 412 M2	DCG 412 NT
Akku	4,0 Ah (Li-Ion)	<b>AKKU+</b>
Abgabeleistung	405 Watt	
Leerlaufdrehzahl	7.000 min <sup>-1</sup>	
Max. Scheiben-Ø	125 mm	
Antriebsspinde	M14	
Gewicht (inkl. Akku)	2,9 kg	
UVP zzgl. MwSt.	€ 479,-	€ 219,-
Hdl.-EK	€ 399,20	€ 182,50



### 18,0 Volt Akku-Säbelsäge

DCS 380 M2 / DCS 380 N

- Elektronische Hubzahlregulierung und elektronische Motorbremse
- Sägeblatt werkzeuglos in alle vier Richtungen einsetzbar
- Werkzeuglos verstellbarer Sägeschuh für bessere Anpassung an das Werkstück bzw. Arbeitsumfeld

DCS 380 N

- Lieferung ohne Akkus und Ladegerät als optimale Ergänzung zu bereits vorhandenen 18,0 Volt XR-Akkus



Technische Daten:	DCS 380 M2	DCS 380 N
Akku	4,0 Ah (Li-Ion)	-
Abgabeleistung	560 Watt	
Leerlaufdrehzahl	0 - 2.950 min <sup>-1</sup>	
Hublänge	29 mm	
Gewicht (inkl. Akku)	3,3 kg	
UVP zzgl. MwSt.	€ 469,-	€ 219,-
Hdl.-EK	€ 390,80	€ 182,50



### 18,0 Volt Akku-Handkreissäge

DCS 391 M2 / DCS 391 NT

- Optimal für präzise Längsschnitte in alle Hölzer
- Lüftergekühlter Hochleistungsmotor
- Sicherer Einsatz durch elektronische Motorbremse
- Präziser und robuster Sägeschuh mit werkzeugloser Neigungsverstellung

DCS 391 NT

- Lieferung ohne Akkus und Ladegerät als optimale Ergänzung zum Akku Plus-System (siehe S. 5)



Technische Daten:	DCS 391 M2	DCS 391 NT
Akku	4,0 Ah (Li-Ion)	<b>AKKU+</b>
Abgabeleistung	460 Watt	
Leerlaufdrehzahl	3.700 min <sup>-1</sup>	
Neigungseinstellung	50° (links)	
Max. Schnitttiefe bei 90°	55 mm	
Max. Schnitttiefe bei 45°	42,1 mm	
Sägeblatt (DT 1209)	165 x 20 mm, 24 Zahn-HM	
Gewicht (inkl. Akku)	3,1 kg	
UVP zzgl. MwSt.	€ 479,-	€ 219,-
Hdl.-EK	€ 399,20	€ 182,50



### 18,0 Volt Akku-Multitool

DCS 355 M2 / DCS 355 D2 / DCS 355 NT

- Längere Laufzeit pro Akkuladung sowie höhere Lebensdauer durch burstenlose Motor-Technologie
- Spezielle Werkzeugaufnahme für schnellen, werkzeuglosen Zubehörwechsel
- Kompatibel mit dem DEWALT Airlock-System
- Multifit-Adapter für die Verwendung von Zubehörteilen anderer Hersteller
- **DCS 355 M2, DCS 355 D2:** Inkl. Schleifplatte, 25 Schleifblätter (K60, K120 und K240), Sägeblatt für schnelle Schnitte in Holz, Sägeblatt für Holz mit Nägeln, Segmentsägeblatt, Carbid-Segment-sägeblatt, Detail-Holz-sägeblatt, fester Spachtel, Staubabsaugung, Tiefenanschlag, Zubehördapter
- **DCS 355 NT:** Inkl. Schleifplatte, 25 Schleifblätter (K60, K120 und K240), Sägeblatt für schnelle Schnitte in Holz, Sägeblatt für Holz mit Nägeln und Zubehördapter

- Lieferung ohne Akkus und Ladegerät als optimale Ergänzung zum Akku Plus-System (siehe S. 5)

Technische Daten:	DCS 355 M2	DCS 355 D2	DCS 355 NT
Akku	4,0 Ah (Li-Ion)	2,0 Ah (Li-Ion)	<b>AKKU+</b>
Abgabeleistung	300 Watt		
Leerlaufdrehzahl	0 - 20.000 min <sup>-1</sup>		
Gewicht (inkl. Akku)	1,7 kg	1,5 kg	
UVP zzgl. MwSt.	€ 449,-	€ 349,-	€ 219,-
Hdl.-EK	€ 374,20	€ 290,80	€ 182,50



### 18,0 Volt Akku-Säbelsäge

NEU

DCS 387 M2 / DCS 387 NT

- Elektronische Hubzahlregulierung und elektronische Motorbremse
- Sägeblatt werkzeuglos in alle vier Richtungen einsetzbar
- Extrem kompakte Abmessungen und dadurch optimal geeignet für Arbeit bei eingeschränkten Platzverhältnissen

DCS 387 NT

- Lieferung ohne Akkus und Ladegerät als optimale Ergänzung zum Akku Plus-System (siehe S. 5)



Technische Daten:	DCS 387 M2	DCS 387 NT
Akku	4,0 Ah (Li-Ion)	<b>AKKU+</b>
Abgabeleistung	610 Watt	
Leerlaufdrehzahl	0 - 2.900 min <sup>-1</sup>	
Hublänge	28,6 mm	
Gewicht (inkl. Akku)	2,9 kg	
UVP zzgl. MwSt.	€ 449,-	€ 219,-
Hdl.-EK	€ 374,20	€ 182,50

### 18,0 Volt Akku-Stichsäge

DCS 331 M2 / DCS 331 NT

- 3-fache Pendelhubeinstellung
- Sägeschuhverstellung und Sägeblatt-Wechselsystem werkzeuglos
- Freie Sicht auf den Anriß durch effektive Blausvorrichtung
- Inkl. Sägeschuh-Schutzauflage

DCS 331 NT

- Lieferung ohne Akkus und Ladegerät als optimale Ergänzung zum Akku Plus-System (siehe S. 5)



Technische Daten:	DCS 331 M2	DCS 331 NT
Akku	4,0 Ah (Li-Ion)	<b>AKKU+</b>
Abgabeleistung	400 Watt	
Leerlaufdrehzahl	0 - 3.000 min <sup>-1</sup>	
Hublänge	26 mm	
Neigungseinstellung	45° (beidseitig)	
Max. Schnitttiefe in Holz / Stahl	135 / 10 mm	
Gewicht (inkl. Akku)	3,1 kg	
UVP zzgl. MwSt.	€ 449,-	€ 219,-
Hdl.-EK	€ 374,20	€ 182,50

### 18,0 Volt Akku-Bandsäge

NEU

DCS 371 NT

- Durchzugsstarker Hochleistungsmotor und materialgerechte Bandgeschwindigkeit ermöglichen problemloses Ablängen von Gewindestangen, Metallprofilen und Metallrohren
- Auch für größere Objekte geeignet durch sehr hohe Schnitttiefe von 63,5 mm
- Sauberes und gratfreies Schnittbild sowie nahezu funkenfreies Arbeiten
- Leicht bedienbarer Sägeblattspanner und Justierschrauben gewährleisten permanent präzisen Bandlauf
- Maschinenaufgabe und Sägebandgehäuse in robuster Bauweise
- Schneller und einfacher Sägebandwechsel
- Lieferung ohne Akkus und Ladegerät als optimale Ergänzung zum Akku Plus-System (siehe S. 5)



Technische Daten:	DCS 371 NT
Akku	<b>AKKU+</b>
Abgabeleistung	460 Watt
Sägebandgeschw.	174 m/min
Max. Schnitttiefe	63,5 mm
Gewicht (inkl. 2,0 Ah-Akku)	4,3 kg
UVP zzgl. MwSt.	€ 269,-
Hdl.-EK	€ 224,20

### 18,0 Volt Akku-Trockenbaufräse

DCS 551 NT

- Leistungsstarke Trockenbaufräse aus der XR Akku-Serie mit robusten und speziell auf hohe Drehzahlen abgestimmten Getriebe
- Ideal für schnelle und präzise Ausschnitte in Trockenbauwände und ähnliche Materialien
- Spezieller Staubschutz von Schalter und Werkzeugaufnahme für hohe Lebensdauer
- Problemloser Einsatz von Zubehör anderer Markenhersteller
- 2 Spannzangen (3,2 mm und 6,4), 2 Fräsen (Trockenbau und Universal), Tiefenanschlag
- Lieferung ohne Akkus und Ladegerät als optimale Ergänzung zum Akku Plus-System (siehe S. 5)

- **NUR IN DER SCHWEIZ LIEFERBAR!**



Technische Daten:	DCS 551 NT
Akku	<b>AKKU+</b>
Abgabeleistung	550 Watt
Leerlaufdrehzahl	26.000 min <sup>-1</sup>
Spannzangen	3,2 / 6,4 mm
Gewicht (inkl. 2,0 Ah-Akku)	1,4 kg
UVP zzgl. MwSt.	nicht in DE / AT lieferbar!
Hdl.-EK	nicht in DE / AT lieferbar!



### 18,0 Volt Akku-90 mm Nagler **NEU**

DCN 692 P2 / DCN 692 P2K / DCN 692 N

• Längere Laufzeit pro Akkuladung sowie höhere Lebensdauer durch bürstenlose Motor-Technologie • Einschlagenergie von 105 Joule für materialgerechte Arbeiten und energiesparenden Einsatz in 2 Stärken einstellbar • Profilierte Kontaktspitze für sicheres Ansetzen • Problemloser Einsatz bis -15°C durch innovatives Antriebssystem • Art der Auslösesicherung: Kontaktauslösung

**DCN 692 N** • Lieferung ohne Akkus und Ladegerät als optimale Ergänzung zu bereits vorhandenen 18,0 Volt XR-Akkus



Technische Daten:	DCN 692 P2	DCN 692 P2K	DCN 692 N
Akku	5,0 Ah (Li-Ion)	-	-
Nageltyp	D-Kopf und außenmittiger Rundkopf	-	-
Nageldurchmesser	2,8 – 3,3 mm	-	-
Magazinwinkel	30 – 34°	-	-
Nagellänge	50 – 90 mm (Weichholz), 50 – 63 mm (Hartholz)	-	-
Magazinkapazität	55 Nägel	-	-
Leistung pro Akku-Ladung	ca. 750 Nägel (bei Verwendung eines 5,0 Ah Akkus)	-	-
Einschlagenergie	bis 105 Joule	-	-
Gewicht (inkl. Akku)	4,2 kg	-	-
UVP zzgl. MwSt.	€ 829,-	€ 879,-	€ 599,-
Hdl.-EK	€ 690,80	€ 732,50	€ 499,20

### Neu: Jetzt mit 2-stufiger Einstellung der Einschlagenergie



**NEU:** Mit kohlebürstenloser Motor-Technologie

### 18,0 Volt Akku-90 mm Nagler / Ersatzfeder-Set **NEU**

DCN 695 P2

• Baugleich wie DCN 692 P2 (siehe links), jedoch Art der Auslösesicherung: Einzelauslösung mit Sicherungsfolge



Technische Daten:	DCN 695 P2
Akku	5,0 Ah (Li-Ion)
Nageltyp	D-Kopf und außenmittiger Rundkopf
Nageldurchmesser	2,8 – 3,3 mm
Magazinwinkel	30 – 34°
Nagellänge	50 – 90 mm (Weichholz), 50 – 63 mm (Hartholz)
Magazinkapazität	55 Nägel
Leistung pro Akku-Ladung	ca. 750 Nägel (bei Verwendung eines 5,0 Ah Akkus)
Einschlagenergie	bis 105 Joule
Gewicht (inkl. Akku)	4,2 kg
UVP zzgl. MwSt.	€ 829,-
Hdl.-EK	€ 690,80

Zubehör DCN 690 / 691 / 692 / 695	UVP zzgl. MwSt.	Hdl.-EK
<b>DCN 6901</b> Ersatz-Rückholfeder-Set (inkl. 2 Distanzhülsen, 2 Unterlegscheiben und 2 Arretierknöpfe)	€ 16,90	€ 13,50

### 18,0 Volt Akku-Fettpresse **NEU**

DCGG 571 M1

• Extrem kräftige Fettpresse für leichtes und gleichmäßiges Abschmieren von Fahrzeugen und Maschinen • Unproblematischer Einsatz auch bei verstopften Schmiernippeln durch sehr hohen Arbeitsdruck • Leicht bedienbares Entlüftungsventil garantiert einen gleichmäßigen Arbeitsdruck und -fortschritt • Innovativer Filter verhindert Eindringen von Schmutz in den Pumpen-Mechanismus • Problemloser Einsatz von Kartuschen bzw. leichtes Befüllen aus Gebinden. • Inkl. Schultergurt



Technische Daten:	DCGG 571 M1
Akku	4,0 Ah (Li-Ion)
Auspressdruck	690 bar
Auspressgeschwindigkeit	147 g/min.
Fassungsvermögen	
- mit Kartuschen	400 gr.
- bei Befüllung aus Gebinden	473 gr.
Anzahl Kartuschen pro Akku-Ladung	10
Gewicht (inkl. Akku)	4,4 kg
UVP zzgl. MwSt.	€ 349,-
Hdl.-EK	€ 290,80



Großvolumiger Auffangbehälter mit schnellem Zugang zum Filter

### 18,0 bzw. 14,4 Volt Netz- und Akku-Sauger / Ersatzfilter **NEU**

DCV 582

• Stromversorgung über 230 Volt Netzanschluss oder alle DEWALT XR Akkus von 14,4 – 18,0 Volt • Einsetzbar als Nass- und Trockensauger • Mit Saug- und Blasvorrichtung • Auswaschbarer Hochleistungsfilter fängt 99,7% aller Staubpartikel ab einer Größe von 0,3 Mikron • Integriertes Depot für Kabel, Schlauch und Fugen- und Bodendüse • Langlebiger tritt- und knickfester 32 mm Gummischlauch mit 2 m Länge • Kompatibel mit DEWALT Airlock-System • Lieferung ohne Akkus und Ladegerät als optimale Ergänzung zu bereits vorhandenen 18,0 Volt XR-Akkus

Technische Daten:	DCV 582
Stromversorgung	230 Volt oder 14,4 / 18,0 Volt XR Akkus
Aufnahmeleistung	300 Watt
Saugleistung	15,6 l/sec
Schutzklasse	IPX4
Behältervolumen	7,5 Liter
Gewicht (ohne Akku)	4,2 kg
UVP zzgl. MwSt.	€ 179,-
Hdl.-EK	€ 149,20

Zubehör DCV 582	UVP zzgl. MwSt.	Hdl.-EK
<b>DCV 5801 H</b> HEPA-Ersatzfilter	€ 27,00	€ 21,60

### 18,0 Volt Akku-Lampe **NEU**

DCL 040

• Kompakte Akku-Lampe mit um mehr als 90° vertikal schwenkbaren Lampenkopf • Effiziente Leuchttaube durch äußerst leistungsstarke Leuchtmittel • Kompaktes, stoßfestes, aber dennoch leichtes Gehäuse • Lieferung ohne Akkus und Ladegerät als optimale Ergänzung zu bereits vorhandenen 18,0 Volt XR-Akkus

Technische Daten:	DCL 040
Akku	-
Leuchtmittel	LED
Leuchtstärke	110 Lumen
Leuchtdauer	ca. 26 Std. (mit 5,0 Ah-Akku)
Gewicht (ohne Akku)	0,3 kg
UVP zzgl. MwSt.	€ 55,-
Hdl.-EK	€ 45,80



### 18,0 Volt Akku-LED-Leuchte **NEU**

DCL 050

• LED-Leuchte mit 2 einstellbaren Leuchtstufen und extrem starker Leuchtstärke bis zu 500 Lumen • Feuchtigkeitgeschütztes (IP 54) und stoßfestes Gehäuse mit praktischem Aufhängehaken • Optimale Ausrichtung des Lichtstrahls durch 9-fach bzw. um 144° verstellbaren Lampenkopf • Standfeste und sichere Positionierung durch niedrigen Schwerpunkt • Lieferung ohne Akkus und Ladegerät als optimale Ergänzung zu bereits vorhandenen 18,0 Volt XR-Akkus

Technische Daten:	DCL 050
Akku	-
Leuchtmittel	LED
Leuchtstärke	in 1./2. Stufe: 250 / 500 Lumen
Leuchtdauer	in 1./2. Stufe: 12 Std. / 6 Std. (mit 5,0 Ah-Akku)
Gewicht (ohne Akku)	0,6 kg
UVP zzgl. MwSt.	€ 69,-
Hdl.-EK	€ 57,50

### 18,0 Volt Akku-LED-Strahler **NEU**

DCL 043

• Leistungsstarke Akku-Arbeitsleuchte mit sehr hoher Leuchtstärke von 1.000 Lumen und bis zu 400 Meter Leuchtweite • Mit 3 hellen, weißen LED und einer abgeblendeten roten LED (= blendfrei für Augen) • Zweistufige Leuchtstärkeneinstellung • Drehbarer und in 9 Positionen arretierbarer Lampenkopf • Hohe Standsicherheit durch niedrigen Schwerpunkt • Lieferung ohne Akkus und Ladegerät als optimale Ergänzung zu bereits vorhandenen 18,0 Volt XR-Akkus

Technische Daten:	DCL 043
Akku	-
Leuchtmittel	LED
Leuchtstärke	in 1./2. Stufe: 120 / 1.000 Lumen
Leuchtdauer	in 1./2. Stufe: 40 / 10 Std. (mit 5,0 Ah-Akku)
Gewicht (ohne Akku)	0,6 kg
UVP zzgl. MwSt.	€ 99,-
Hdl.-EK	€ 82,50



### 18,0 Volt Akku-Baustellenstrahler **NEU**

DCL 060

• Extrem leistungsstarker Akku-Strahler mit 10 LEDs und sehr hoher Lichtstärke von 1.500 Lumen • Effektive Hitzeableitung in „Aus-Position“ • Drehbarer Lampenkopf als Schutzfunktion in „Aus-Position“ • Gummierete Füße für sicheren Stand • Robuster Tragegriff bzw. praktische Aufhängevorrichtung • Lieferung ohne Akkus und Ladegerät als optimale Ergänzung zu bereits vorhandenen 18,0 Volt XR-Akkus

Technische Daten:	DCL 060
Akku	-
Leuchtmittel	LED
Leuchtstärke	1.500 Lumen
Leuchtdauer	ca. 3 Std. (mit 5,0 Ah-Akku)
Gewicht (ohne Akku)	1,5 kg
UVP zzgl. MwSt.	€ 149,-
Hdl.-EK	€ 124,20



### 18,0 Volt Akku-2er Kombopack

#### DCK 252 D2

- Akku-Schlagbohrschrauber DCD 795 mit Zweigang-Getriebe (siehe S. 6)
- Akku-Lampe DCL 040 (siehe S. 9)
- 2 x 2,0 Ah Li-Ion-Kompakt-Akkus (DCB 183)
- System-Schnellladegerät (DCB 105)
- Tough-Box DS 150 (siehe S. 53)



**2.0**  
**AH**



<b>DCK 252 D2</b>	
UVP zzgl. MwSt.	€ 349,-
Hdl.-EK	Staffelpreis

Bestell-Nr.	Aktions-VK	Aktions-EK netto		
	zzgl. MwSt.	1 Stück	6 Stück	12 Stück
<b>DCK 252 D2</b>	€ 309,99	€ 262,70	€ 255,10	€ 248,-

### 18,0 Volt Akku-2er Kombopack

#### DCK 250 D2

- Akku-Schlagbohrschrauber DCD 795 mit Zweigang-Getriebe (siehe S. 6)
- Akku-Schlagschrauber DCF 886 mit 1/4"-Innensechskant-Aufnahme (siehe S. 7)
- 2 x 2,0 Ah Li-Ion-Kompakt-Akkus (DCB 183)
- System-Schnellladegerät (DCB 105)
- Tough-Box DS 150 (siehe S. 53)



**2.0**  
**AH**



<b>DCK 250 D2</b>	
UVP zzgl. MwSt.	€ 499,-
Hdl.-EK	Staffelpreis

Bestell-Nr.	Aktions-VK	Aktions-EK netto		
	zzgl. MwSt.	1 Stück	6 Stück	12 Stück
<b>DCK 250 D2</b>	€ 439,99	€ 372,90	€ 362,10	€ 352,-



### 18,0 Volt Akku-2er Kombopack

#### DCK 255 M2

- Akku-Schlagbohrschrauber DCD 995 mit Dreigang-Getriebe (siehe S. 6)
- Akku-Schlagschrauber DCF 886 mit 1/4"-Innensechskant-Aufnahme (siehe S. 7)
- 2 x 4,0 Ah Li-Ion Premium-Akkus (DCB 182)
- System-Schnellladegerät (DCB 105)
- Tough-Box DS 150 (siehe S. 53)



**4.0**  
**AH**



<b>DCK 255 M2</b>	
UVP zzgl. MwSt.	€ 759,-
Hdl.-EK	Staffelpreis

Bestell-Nr.	Aktions-VK	Aktions-EK netto		
	zzgl. MwSt.	1 Stück	6 Stück	12 Stück
<b>DCK 255 M2</b>	€ 659,99	€ 559,30	€ 543,20	€ 528,-

### 18,0 Volt Akku-2er Kombopack

#### DCK 254 M2

- Akku-Schlagbohrschrauber DCD 995 mit Dreigang-Getriebe (siehe S. 6)
- Akku-Schlagschrauber DCF 880 mit 1/2"-Außenvierkant-Aufnahme (siehe S. 7)
- 2 x 4,0 Ah Li-Ion Premium-Akkus (DCB 182)
- System-Schnellladegerät (DCB 105)
- Tough-Box DS 150 (siehe S. 53)



**4.0**  
**AH**



<b>DCK 254 M2</b>	
UVP zzgl. MwSt.	€ 769,-
Hdl.-EK	Staffelpreis

Bestell-Nr.	Aktions-VK	Aktions-EK netto		
	zzgl. MwSt.	1 Stück	6 Stück	12 Stück
<b>DCK 254 M2</b>	€ 669,99	€ 567,80	€ 551,40	€ 536,-



### 18,0 Volt Akku-2er Kombopack

#### DCK 274 P2

- Akku-Bohrschrauber DCD 790 P2 mit Zweigang-Getriebe (siehe S. 6)
- Akku-Kombihammer DCH 273 (siehe S. 7)
- 2 x 5,0 Ah Li-Ion Premium-Akkus (DCB 184)
- System-Schnellladegerät (DCB 105)
- Tough-Box DS 300 (siehe S. 53)



**5.0**  
**AH**



<b>DCK 274 P2</b>	
UVP zzgl. MwSt.	€ 729,-
Hdl.-EK	Staffelpreis

Bestell-Nr.	Aktions-VK	Aktions-EK netto		
	zzgl. MwSt.	1 Stück	6 Stück	12 Stück
<b>DCK 274 P2</b>	€ 649,99	€ 550,80	€ 535,-	€ 520,-

### 18,0 Volt Akku-2er Kombopack

#### DCK 253 M2

- Akku-Bohrschrauber DCD 790 mit Zweigang-Getriebe (siehe S. 6)
- Akku-Winkelschleifer DCG 412 (siehe S. 8)
- 2 x 4,0 Ah Li-Ion Premium-Akkus (DCB 182)
- System-Schnellladegerät (DCB 105)
- Tough-Box DS 300 (siehe S. 53)



**4.0**  
**AH**



<b>DCK 253 M2</b>	
UVP zzgl. MwSt.	€ 659,-
Hdl.-EK	Staffelpreis

Bestell-Nr.	Aktions-VK	Aktions-EK netto		
	zzgl. MwSt.	1 Stück	6 Stück	12 Stück
<b>DCK 253 M2</b>	€ 559,99	€ 474,60	€ 460,90	€ 448,-



### 18,0 Volt Akku-2er Kombopack

#### DCK 256 M2

- Akku-Schlagbohrschrauber DCD 995 mit Dreigang-Getriebe (siehe S. 6)
- Akku-Winkelschleifer DCG 412 (siehe S. 8)
- 2 x 4,0 Ah Li-Ion Premium-Akkus (DCB 182)
- System-Schnellladegerät (DCB 105)
- Tough-Box DS 300 (siehe S. 53)



**4.0**  
**AH**



<b>DCK 256 M2</b>	
UVP zzgl. MwSt.	€ 769,-
Hdl.-EK	Staffelpreis

Bestell-Nr.	Aktions-VK	Aktions-EK netto		
	zzgl. MwSt.	1 Stück	6 Stück	12 Stück
<b>DCK 256 M2</b>	€ 669,99	€ 567,80	€ 551,40	€ 536,-

**18,0 Volt Akku-2er Kombopack** NEU

**DCK 272 P2**

- Akku-Kombihammer DCH 273 (siehe S. 7)
- Akku-Winkelschleifer DCG 412 (siehe S. 8)
- 2 x 5,0 Ah Li-Ion Premium-Akkus (DCB 184)
- System-Schnellladegerät (DCB 105)
- Tough-Box DS 300 (siehe S. 53)



**5.0 AH**



UVP zzgl. MwSt.	<b>DCK 272 P2</b>
Hdl.-EK	€ 829,-
	Staffelpreis

Bestell-Nr.	Aktions-VK zzgl. MwSt.	1 Stück	6 Stück	12 Stück
<b>DCK 272 P2</b>	€ 729,99	€ 618,60	€ 600,80	€ 584,-

**18,0 Volt Akku-2er Kombopack** NEU

**DCK 262 P2**

- Akku-Bohrschrauber DCD 790 mit Zweigang-Getriebe (siehe S. 6)
- Akku-Nagler DCN 692 (siehe S. 9)
- 2 x 5,0 Ah Li-Ion Premium-Akkus (DCB 184)
- System-Schnellladegerät (DCB 105)
- Tough-Box DS 400 (siehe S. 53)



**5.0 AH**

UVP zzgl. MwSt.	<b>DCK 262 P2</b>
Hdl.-EK	€ 1.039,-
	Staffelpreis

Bestell-Nr.	Aktions-VK zzgl. MwSt.	1 Stück	3 Stück	6 Stück
<b>DCK 262 P2</b>	€ 929,99	€ 759,20	€ 744,-	€ 729,40

**18,0 Volt Akku-4er Kombopack** NEU

**DCK 453 P3**

- Akku-Schlagbohrschrauber DCD 995 mit Dreigang-Getriebe (siehe S. 6)
- Akku-Handkreissäge DCS 391 (siehe S. 8)
- Akku-Säbelsäge DCS 387 (siehe S. 8)
- Akku-Stichsäge DCS 331 (siehe S. 8)
- 3 x 5,0 Ah Li-Ion Premium-Akkus (DCB 184)
- System-Schnellladegerät (DCB 105)
- Tough Boxen DS 150 und DS 300 (siehe S. 53)



**5.0 AH**



UVP zzgl. MwSt.	<b>DCK 453 P3</b>
Hdl.-EK	€ 1.049,-
	€ 874,20

**18,0 Volt Akku-8er Kombopack** NEU

**DCK 895 P4**

- Akku-Schlagbohrschrauber DCD 995 mit Dreigang-Getriebe (siehe S. 6)
- Akku-Schlagschrauber (1/2"-Außenvierkant-A.) DCF 880 (siehe S. 7)
- Akku-Kombihammer DCH 273 (siehe S. 7)
- Akku-Handkreissäge DCS 391 (siehe S. 8)
- Akku-Säbelsäge DCS 387 (siehe S. 8)
- Akku-Stichsäge DCS 331 (siehe S. 8)
- Akku-Winkelschleifer DCG 412 (siehe S. 8)
- Akku-LED-Leuchte DCL 050 (siehe S. 9)
- 4 x 5,0 Ah Li-Ion Premium-Akkus (DCB 184)
- System-Doppel-Schnellladegerät (DCB 102)
- Tough Boxen DS 150, DS 300 und DS 400 (siehe S. 53)
- Trolley DS Carrier (siehe S. 53)



**5.0 AH**



UVP zzgl. MwSt.	<b>DCK 895 P4</b>
Hdl.-EK	€ 1.999,-
	€ 1.665,80

### 14.4V Akku-Dreigang-Bohrschrauber DCD 932 M2 **NEU**

• Längere Laufzeit pro Akkuladung sowie höhere Lebensdauer durch burstenlose Motor-Technologie • Optimal abgestimmtes Dreigang-Vollmetallgetriebe • Sicherheitselektronik – permanente Überprüfung von Akku-Temperatur, Stromentnahme und Entladeschutz • 13 mm-Vollmetall-Schnellspann-Bohrfutter



Technische Daten:	<b>DCD 932 M2</b>
Akku	4,0 Ah (Li-Ion)
Abgabeleistung	520 Watt
Leerlaufdrehzahl	0 – 420 / 1.250 / 1.850 min <sup>-1</sup>
Max. Drehmoment (h/w)	75 / 38 Nm
Max. Bohr-Ø in Holz / Metall	45 / 13 mm
Bohrfutterspannweite	1,5 – 13 mm
Gewicht (inkl. Akku)	2,0 kg
UVP zzgl. MwSt.	€ 419,-
Hdl.-EK	€ 349,20



**NEU:** Mit kohlebürstenloser Motor-Technologie

### 14,4 Volt Akku-Zweigang-Bohrschrauber DCD 734 C2 **NEU**

• Robustes Zweigang-Vollmetallgetriebe • Äußerst kompakte und ausbalancierte Bauweise • Sicherheitselektronik – permanente Überprüfung von Akku-Temperatur, Stromentnahme und Entladeschutz • 13 mm-Schnellspann-Bohrfutter



Technische Daten:	<b>DCD 734 C2</b>
Akku	1,3 Ah (Li-Ion)
Abgabeleistung	195 Watt
Leerlaufdrehzahl	0 – 400 / 1.300 min <sup>-1</sup>
Max. Drehmoment (h/w)	38 / 22 Nm
Max. Bohr-Ø in Holz / Metall	30 / 13 mm
Bohrfutterspannweite	1,0 – 13 mm
Gewicht (inkl. Akku)	1,6 kg
UVP zzgl. MwSt.	€ 165,-
Hdl.-EK	€ 137,50



### 14,4 Volt Akku-Dreigang-Schlagbohrschrauber DCD 937 M2 **NEU**

• Längere Laufzeit pro Akkuladung sowie höhere Lebensdauer durch burstenlose Motor-Technologie • Optimal abgestimmtes Dreigang-Vollmetallgetriebe • Sicherheitselektronik – permanente Überprüfung von Akku-Temperatur, Stromentnahme und Entladeschutz • 13 mm-Vollmetall-Schnellspann-Bohrfutter



Technische Daten:	<b>DCD 937 M2</b>
Akku	4,0 Ah (Li-Ion)
Abgabeleistung	5220 Watt
Leerlaufdrehzahl	0 – 420 / 1.250 / 1.850 min <sup>-1</sup>
Leerlaufschlagzahl	0 – 7.140 / 21.250 / 31.450 min <sup>-1</sup>
Max. Drehmoment (h/w)	75 / 38 Nm
Max. Bohr-Ø in Holz / Metall / Stein	45 / 13 / 14 mm
Bohrfutterspannweite	1,5 – 13 mm
Gewicht (inkl. Akku)	2,0 kg
UVP zzgl. MwSt.	€ 449,-
Hdl.-EK	€ 374,20



**NEU:** Mit kohlebürstenloser Motor-Technologie

### 14,4 Volt Akku-Schlagschrauber (1/4") DCF 836 M2 / DCF 836 D2 / DCF 836 N

• Längere Laufzeit pro Akkuladung sowie höhere Lebensdauer durch burstenlose Motor-Technologie • Kraftvoller Schlagschrauber mit sehr hohem Drehmoment • Äußerst kompakte und ausbalancierte Bauweise • Robuste 1/4"-Innensechskant-Aufnahme, ideal auch für 25 mm-Bits • Diodenring mit drei leistungsstarken LED's

**DCF 836 N** • Lieferung ohne Akkus und Ladegerät als optimale Ergänzung zu bereits vorhandenen 14,4 Volt XR-Akkus



Technische Daten:	<b>DCF 836 M2</b>	<b>DCF 836 D2</b>	<b>DCF 836 N</b>
Akku	4,0 Ah (Li-Ion)	2,0 Ah (Li-Ion)	–
Abgabeleistung	250 Watt		
Leerlaufdrehzahl	0 – 2.800 min <sup>-1</sup>		
Leerlaufschlagzahl	0 – 3.200 min <sup>-1</sup>		
Max. Drehmoment (h/w)	155 Nm		
Max. Schrauben-Ø	M12		
Werkzeugaufnahme	1/4"-Innensechskant		
Gewicht (inkl. Akku)	1,5 kg	1,3 kg	
UVP zzgl. MwSt.	€ 409,-	€ 329,-	€ 189,-
Hdl.-EK	€ 340,80	€ 274,20	€ 157,50



**NEU:** Mit kohlebürstenloser Motor-Technologie

### 14,4 Volt Akku-Zweigang-Bohrschrauber DCD 732 M2 / DCD 732 D2

• Längere Laufzeit pro Akkuladung sowie höhere Lebensdauer durch burstenlose Motor-Technologie • Optimal abgestimmtes Zweigang-Vollmetallgetriebe • Sicherheitselektronik – permanente Überprüfung von Akku-Temperatur, Stromentnahme und Entladeschutz • 13 mm-Vollmetall-Schnellspann-Bohrfutter



Technische Daten:	<b>DCD 732 M2</b>	<b>DCD 732 D2</b>
Akku	4,0 Ah (Li-Ion)	2,0 Ah (Li-Ion)
Abgabeleistung	310 Watt	
Leerlaufdrehzahl	0 – 550 / 2.000 min <sup>-1</sup>	
Max. Drehmoment (h/w)	57 / 19 Nm	
Max. Bohr-Ø in Holz / Metall	38 / 13 mm	
Bohrfutterspannweite	1,5 – 13 mm	
Gewicht (inkl. Akku)	1,7 kg	1,5 kg
UVP zzgl. MwSt.	€ 359,-	€ 235,-
Hdl.-EK	€ 299,20	€ 195,80

### 14,4 Volt Akku-Winkelbohrmaschine DCD 720 C1 / DCD 720 N

• Zweigang-Getriebe mit optimal abgestimmtem Drehzahl-/Drehmomentverhältnis • Elektronische Drehzahlregulierung und Motorbremse • Großdimensionierter Paddelschalter für sicheren Einsatz

**DCD 720 N** • Lieferung ohne Akkus und Ladegerät als optimale Ergänzung zu bereits vorhandenen 14,4 Volt XR-Akkus



Technische Daten:	<b>DCD 720 C1</b>	<b>DCD 720 N</b>
Akku	1,5 Ah (Li-Ion)	–
Abgabeleistung	300 Watt	
Leerlaufdrehzahl	0 – 650 / 2.000 min <sup>-1</sup>	
Max. Drehmoment (h/w)	24 Nm	
Max. Bohr-Ø in Holz / Metall	28 / 10 mm	
Bohrfutterspannweite	1,0 – 10 mm	
Gewicht (inkl. Akku)	1,7 kg	1,5 kg
UVP zzgl. MwSt.	€ 299,-	€ 129,-
Hdl.-EK	€ 249,20	€ 107,50

### 14,4 Volt Akku-Zweigang-Schlagbohrschrauber DCD 737 M2 / DCD 737 D2

• Längere Laufzeit pro Akkuladung sowie höhere Lebensdauer durch burstenlose Motor-Technologie • Optimal abgestimmtes Zweigang-Vollmetallgetriebe • Sicherheitselektronik – permanente Überprüfung von Akku-Temperatur, Stromentnahme und Entladeschutz • 13 mm-Vollmetall-Schnellspann-Bohrfutter



Technische Daten:	<b>DCD 737 M2</b>	<b>DCD 737 D2</b>
Akku	4,0 Ah (Li-Ion)	2,0 Ah (Li-Ion)
Abgabeleistung	310 Watt	
Leerlaufdrehzahl	0 – 550 / 2.000 min <sup>-1</sup>	
Leerlaufschlagzahl	0 – 9.500 / 33.200 min <sup>-1</sup>	
Max. Drehmoment (h/w)	57 / 19 Nm	
Max. Bohr-Ø in Holz / Metall / Stein	38 / 13 / 13 mm	
Bohrfutterspannweite	1,5 – 13 mm	
Gewicht (inkl. Akku)	1,8 kg	1,6 kg
UVP zzgl. MwSt.	€ 379,-	€ 245,-
Hdl.-EK	€ 315,80	€ 204,20

### 14,4 Volt Akku-Schlagschrauber (1/4") DCF 825 M2 / DCF 825 N

• Längere Laufzeit pro Akkuladung sowie höhere Lebensdauer durch burstenlose Motor-Technologie • Dreh- und Schlagzahl über 3 Stufen elektronisch einstellbar • Äußerst kompakte und ausbalancierte Bauweise • Robuste 1/4"-Innensechskant-Aufnahme, ideal auch für 25 mm Bits • Diodenring mit drei leistungsstarken LED's

**DCF 825 N** • Lieferung ohne Akkus und Ladegerät als optimale Ergänzung zu bereits vorhandenen 14,4 Volt XR-Akkus



Technische Daten:	<b>DCF 825 M2</b>	<b>DCF 825 N</b>
Akku	4,0 Ah (Li-Ion)	–
Abgabeleistung	235 Watt	
Leerlaufdrehzahl	0 – 900 / 1.850 / 2.800 min <sup>-1</sup>	
Leerlaufschlagzahl	0 – 1.200 / 2.300 / 3.200 min <sup>-1</sup>	
Max. Drehmoment (h/w)	54 / 95 / 160 Nm	
Max. Schrauben-Ø	M12	
Werkzeugaufnahme	1/4"-Innensechskant	
Gewicht (inkl. Akku)	1,6 kg	
UVP zzgl. MwSt.	€ 419,-	€ 199,-
Hdl.-EK	€ 349,20	€ 165,80

### 14,4 Volt Akku-Schlagschrauber (1/2")

#### DCF 830 M2 / DCF 830 N

• Kraftvoller Schlagschrauber mit sehr hohem Drehmoment • Äußerst kompakte und ausbalancierte Bauweise • Robuste 1/2"-Außenvierkant-Aufnahme • Diodenring mit drei leistungsstarken LED's

#### DCF 830 N

• Lieferung ohne Akkus und Ladegerät als optimale Ergänzung zu bereits vorhandenen 14,4 Volt XR-Akkus



Technische Daten:	DCF 830 M2	DCF 830 N
Akku	4,0 Ah (Li-Ion)	-
Abgabeleistung	245 Watt	-
Leerlaufdrehzahl	0 - 2.300 min <sup>-1</sup>	-
Leerlaufschlagzahl	0 - 2.700 min <sup>-1</sup>	-
Max. Drehmoment (h/w)	185 Nm	-
Max. Schrauben-Ø	M16	-
Werkzeugaufnahme	1/2" Außenvierkant	-
Gewicht (inkl. Akku)	1,5 kg	-
UVP zzgl. MwSt.	€ 439,-	€ 219,-
Hdl.-EK	€ 365,80	€ 182,50



NEU: Mit kohlebürstenloser Motor-Technologie

### 14,4 Volt Akku-Magazin-Schnellbauschrauber

#### DCF 621 D2K

• Baugleich mit DCF 621 D2 (siehe oben) jedoch zusätzlich mit robustem Magazinvorsatz (DCF 6201 - nähere Details siehe rechts) mit rückschlagfreiem Mechanismus für schnelle und präzise Serienverschraubungen • Inkl. Magazinvorsatz mit dazugehörigem Ph2-Schrauberbit (153 mm) sowie Schraubtiefeanschlag mit dazugehörigem Ph2-Schrauberbit (25 mm) und magnetischem Bithalter



Technische Daten:	DCF 621 D2K
Akku	2,0 Ah (Li-Ion)
Abgabeleistung	360 Watt
Leerlaufdrehzahl	0 - 4.400 min <sup>-1</sup>
Max. Drehmoment (h/w)	27 / 4 Nm
Werkzeugaufnahme	1/4" Innensechskant
Gewicht (inkl. Akku)	1,8 kg
UVP zzgl. MwSt.	€ 399,-
Hdl.-EK	€ 332,50

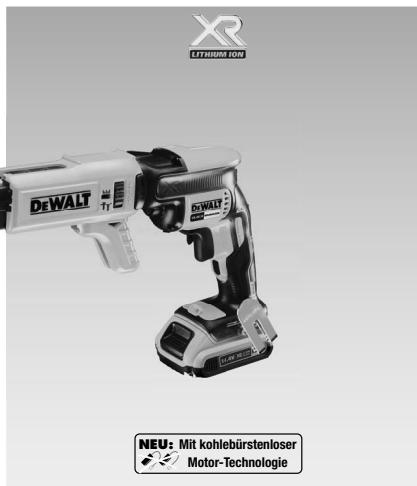

NEU: Mit kohlebürstenloser Motor-Technologie

### 14,4 Volt Akku-Schnellbauschrauber

#### DCF 621 D2 / DCF 621 N

• Längere Laufzeit pro Akkuladung sowie höhere Lebensdauer durch bürstenlose Motor-Technologie • Optimal abgestimmte Drehzahl für alle Trockenbauarbeiten • Sicherer Maschineneinsatz durch elektronische Motorbremse • Langlebige und laulose Kupplung aus hochwertigem Materialien • Präziser Schraubtiefeanschlag mit hoher Wiederholgenauigkeit • Perfekte Handhabung durch sehr kompakte Abmessungen, und geringes Gewicht • Magnetischer Bithalter mit Ph2-Schrauberbit (25 mm)

#### DCF 621 N

• Lieferung ohne Akkus und Ladegerät als optimale Ergänzung zu bereits vorhandenen 14,4 Volt XR-Akkus



Technische Daten:	DCF 621 D2	DCF 621 N
Akku	2,0 Ah (Li-Ion)	-
Abgabeleistung	360 Watt	-
Leerlaufdrehzahl	0 - 4.400 min <sup>-1</sup>	-
Max. Drehmoment (h/w)	27 / 4 Nm	-
Werkzeugaufnahme	1/4" Innensechskant	-
Gewicht (inkl. Akku)	1,8 kg	-
UVP zzgl. MwSt.	€ 329,-	€ 159,-
Hdl.-EK	€ 274,20	€ 132,50

### Magazinvorsatz

#### DCF 6201

• Praktischer und robuster Magazinvorsatz für XR Akku-Schnellbauschrauber DCF 620 und DCF 621 • Optimal geeignet für problemlose Serienverschraubungen in Holz- und Metalländerwerke • Rückschlagfreier Magazinmechanismus für schnelle und präzise Serienverschraubungen • Schnelles Laden von magazinierten Schrauben • Perfekte Handhabung auch im Dauereinsatz durch ausbalancierte Bauweise aufgrund niedrigem Gewicht • Problemloser Einsatz auch bei eingeschränkter Platzverhältnissen durch kompakte Abmessungen • Präziser Schraubtiefeanschlag mit hoher Wiederholgenauigkeit • Leicht zu reinigende Magazinspitze gewährleistet problemlosen Langzeiteinsatz • Serienmäßig bei allen 14,4 und 18,0 Volt XR Magazinsschrauber in D2K- und P2K-Versionen sowie nachrüstbar bei allen D2-, NT- und N-Versionen • Inkl. Ph2-Schrauberbit (153 mm)

Technische Daten:	DCF 6201
UVP zzgl. MwSt.	€ 89,-
Hdl.-EK	€ 71,20



### 14,4 Volt SDS-plus Akku-Kombihammer

DCH 143 M2 / DCH 143 N • Extrem leistungsstark durch optimal abgestimmtes elektropneumatisches Hammerwerk • Dreh- und Schlagstopp • Sicheres und ermüdungsarmes Arbeiten durch effektive Vibrationsreduzierung

#### DCH 143 N

• Lieferung ohne Akkus und Ladegerät als optimale Ergänzung zu bereits vorhandenen 14,4 Volt XR-Akkus



Technische Daten:	DCH 143 M2	DCH 143 N
Akku	4,0 Ah (Li-Ion)	-
Abgabeleistung	300 Watt	-
Leerlaufdrehzahl	0 - 1.100 min <sup>-1</sup>	-
Leerlaufschlagzahl	0 - 4.250 min <sup>-1</sup>	-
Einzelerschlagenergie	2,0 Joule	-
Max. Bohr-Ø in Holz / Metall / Beton	20 / 10 / 20 mm	-
Gewicht (inkl. Akku)	3,0 kg	1,6 kg
UVP zzgl. MwSt.	€ 469,-	€ 249,-
Hdl.-EK	€ 390,80	€ 207,50



PERFORM PROTECT

### 14,4 Volt Akku-Stichsäge

#### DCS 332 M2 / DCS 332 N

• 3-fache Pendelhubeinstellung • Sägeschuhverstellung und Sägeblatt-Wechselsystem werkzeuglos • Freie Sicht auf den Anriß durch effektive Blasvorrichtung • Inkl. Sägeschuh-Schutzauflage

#### DCS 332 N

• Lieferung ohne Akkus und Ladegerät als optimale Ergänzung zu bereits vorhandenen 14,4 Volt XR-Akkus



Technische Daten:	DCS 332 M2	DCS 332 N
Akku	4,0 Ah (Li-Ion)	-
Abgabeleistung	340 Watt	-
Leerlaufdrehzahl	0 - 2.500 min <sup>-1</sup>	-
Hublänge	26 mm	-
Neigungseinstellung	45° (beidseitig)	-
Max. Schnitttiefe in Holz / Stahl	135 / 10 mm	-
Gewicht (inkl. Akku)	3,0 kg	-
UVP zzgl. MwSt.	€ 399,-	€ 179,-
Hdl.-EK	€ 332,50	€ 149,20

### 14,4 Volt Akku-Lampe

#### DCL 030

• Kompakte Akku-Lampe mit um mehr als 90° vertikal schwenkbaren Lampenkopf • Effiziente Leuchtausbeute durch äußerst leistungsstarke Leuchtmittel • Kompaktes, stoßfestes, aber dennoch leichtes Gehäuse

Technische Daten:	DCL 030
Akku	-
Leuchtmittel	LED
Leuchtstärke	90 Lumen
Leuchtdauer	ca. 24 Std. (mit 4,0 Ah-Akku)
Gewicht (ohne Akku)	0,3 kg
UVP zzgl. MwSt.	€ 55,-
Hdl.-EK	€ 45,80



Großvolumiger Auffangbehälter mit schnellem Zugang zum Filter

### 14,4 bzw. 18,0 Volt Netz- und Akku-Sauger / Ersatzfilter

#### DCV 582

• Stromversorgung über 230 Volt Netzanschluss oder alle DEWALT XR Akkus von 14,4 - 18,0 Volt • Einsetzbar als Nass- und Trockensauger • Mit Saug- und Blasvorrichtung • Auswaschbarer Hochleistungsfilter fängt 99,7% aller Staubpartikel ab einer Größe von 0,3 Mikron • Integriertes Depot für Kabel, Schlauch und Fugen- und Bodendüse • Langlebiger tritt- und knickfester 32 mm Gummischlauch mit 2 m Länge • Kompatibel mit DEWALT Airlock-System • Lieferung ohne Akku und Ladegerät als optimale Ergänzung zu bereits vorhandenen 14,4 Volt XR-Akkus

Technische Daten:	DCV 582
Stromversorgung	230 Volt oder 14,4 / 18,0 Volt XR Akkus
Aufnahmeleistung	300 Watt
Saugleistung	15,6 l/sec
Schutzklasse	IPX4
Behältervolumen	7,5 Liter
Gewicht (ohne Akku)	4,2 kg
UVP zzgl. MwSt.	€ 179,-
Hdl.-EK	€ 149,20

Zubehör DCV 582	UVP zzgl. MwSt.	Hdl.-EK
DCV 5801 H HEPA-Ersatzfilter	€ 27,00	€ 21,60





### 10.8V Li-Ion Akku-Bohrschrauber **NEU**

**DCD 710 D2 / DCD 710 N** • Optimal abgestimmtes Zweigang-Getriebe für perfekte Kraftübertragung bei allen Bohr- und Schraubarbeiten • 15-stufiges Drehmomentmodul mit sicherem Abschaltmoment • Zentrisch spannendes 10 mm-Schnellschraub-Bohrfutter und automatische Spindelarretierung • Spezielle Elektronik schützt die Akkus vor Überlastung, Überhitzung und Tiefentladung

**DCD 710 N**  
• Lieferung ohne Akku und Ladegerät als optimale Ergänzung zu bereits vorhandenen 10,8 Volt XR-Akkus

Technische Daten:	DCD 710 D2	DCD 710 N
Akku	2,0 Ah (Li-Ion)	-
Abgabeleistung	180 Watt	-
Leererlaufdrehzahl	0 - 400 / 1.500 min <sup>-1</sup>	-
Max. Drehmoment (t/w)	25 Nm	-
Max. Bohr-Ø in Holz / Metall	20 / 10 mm	-
Bohrfutterspannweite	1,0 - 10 mm	-
Gewicht (inkl. Akku)	1,1 kg	-
UVP zzgl. MwSt.	€ 159,-	€ 79,-
Hdl.-EK	€ 132,50	€ 65,80



### 10,8 Volt Akku-Schrauber (3/8") **NEU**

**DCF 610 D2**  
• 15-stufiges Drehmomentmodul mit sicherem Abschaltmoment • Robuste 1/4" Aufnahme mit Verriegelung und „drop-out“-Mechanik für schnelle Wechsel und sicheren Halt der Bit • Diodenring mit drei leistungsstarken LED's für optimale Sichtverhältnisse am Arbeitsplatz • Spezielle Elektronik schützt die Akkus vor Überlastung, Überhitzung und Tiefentladung

Technische Daten:	DCF 610 D2
Akku	2,0 Ah (Li-Ion)
Abgabeleistung	154 Watt
Leererlaufdrehzahl	0 - 1.050 min <sup>-1</sup>
Konst. Drehmoment	8 Nm
Werkzeugaufnahme	1/4"-Innensechskant
Gewicht (inkl. Akku)	1,0 kg
UVP zzgl. MwSt.	€ 149,-
Hdl.-EK	€ 124,20

### 10,8 Volt Akku-Schlagschrauber (1/4") **NEU**

**DCF 815 D2 / DCF 815 N**  
• Sehr hohes Drehmoment von 107 Nm ermöglicht auch schwere Schraubarbeiten • Robuste 1/4" Aufnahme mit Verriegelung und „drop-out“-Mechanik für schnelle Wechsel und sicheren Halt der Bits • Diodenring mit drei leistungsstarken LED's • Spezielle Elektronik schützt die Akkus vor Überlastung, Überhitzung und Tiefentladung

**DCF 815 N**  
• Lieferung ohne Akku und Ladegerät als optimale Ergänzung zu bereits vorhandenen 10,8 Volt XR-Akkus

Technische Daten:	DCF 815 D2	DCF 815 N
Akku	2,0 Ah (Li-Ion)	-
Abgabeleistung	147 Watt	-
Leererlaufdrehzahl	0 - 2.450 min <sup>-1</sup>	-
Leerlaufschlagzahl	0 - 3.400 min <sup>-1</sup>	-
Max. Drehmoment	107 Nm	-
Werkzeugaufnahme	1/4"-Innensechskant	-
Gewicht (inkl. Akku)	1,0 kg	-
UVP zzgl. MwSt.	€ 189,-	€ 99,-
Hdl.-EK	€ 157,50	€ 82,50



### 10,8 Volt Akku-Schlagschrauber **NEU**

**DCF 813 D2**  
• Sehr hohes Drehmoment von 130 Nm ermöglicht auch schwere Schraubarbeiten • Robuste 3/8"-Aufnahme mit Verriegelung und „drop-out“-Mechanik für schnelle Wechsel und sicheren Halt der Bits • Diodenring mit drei leistungsstarken LED's • Spezielle Elektronik schützt die Akkus vor Überlastung, Überhitzung und Tiefentladung

Technische Daten:	DCF 813 D2
Akku	2,0 Ah (Li-Ion)
Abgabeleistung	147 Watt
Leererlaufdrehzahl	0 - 2.450 min <sup>-1</sup>
Leerlaufschlagzahl	0 - 3.400 min <sup>-1</sup>
Max. Drehmoment	130 Nm
Werkzeugaufnahme	3/8"-Außenvierkant
Gewicht (inkl. Akku)	1,0 kg
UVP zzgl. MwSt.	€ 199,-
Hdl.-EK	€ 165,80

### 10,8 Volt Akku-Kombopack **NEU**

**DCK 211 C2T**  
• Akku-Bohrschrauber DCD 710 mit Zweigang-Getriebe und 10 mm-Schnellschraub-Bohrfutter  
• Akku-Schlagschrauber DCF 815 mit 1/4"-Innensechskant-Aufnahme  
• 2 x 1,3 Ah Li-Ion Akkus  
• 30 Min.-Schnellladegerät  
• T STAK Box V



UVP zzgl. MwSt.	€ 219,00	
Hdl.-EK	€ 169,50	
Bestell-Nr.	Aktions-VK zzgl. MwSt.	Aktions-EK netto
<b>DCK 211 C2T</b>	€ 199,99	1 Stück € 169,50 6 Stück € 164,60 12 Stück € 160,-



### 10,8 Volt Akku-Säbelsäge **NEU**

**DCS 310 D2**  
• Problemloser Langzeiteinsatz durch Akku-Sicherheitselektronik  
• Flexibler Sägeschuh • Werkzeuglose Universal-Sägeblattaufnahme • Um 90-Grad verstellbarer Handgriff für optimale Handhabung in allen Arbeitspositionen



Technische Daten:	DCS 310 D2
Akku	2,0 Ah (Li-Ion)
Abgabeleistung	140 Watt
Leererlaufhubzahl	0 - 2.700 min <sup>-1</sup>
Hublänge	14 mm
Gewicht (inkl. Akku)	1,4 kg
UVP zzgl. MwSt.	€ 215,-
Hdl.-EK	€ 179,20

## 10,8 Volt Akku-Inspektionskamera **NEU**

DCT 410 D1 / DCT 410 N

- Dokumentation der Inspektion mit Video- und Bilderfunktion auf einer MicroSD-Karte • Dreifach-Zoom und stufenlose LED-Beleuchtungseinstellung • Wasserdichtes Kabel und Kameragehäuse • Spezielle Elektronik schützt die Akkus vor Überlastung, Überhitzung und Tiefentladung
  - Inkl. Kamerakabel mit Kamerakopf, Haken- und Magnetwerkzeug
- DCT 410 N**
- Lieferung ohne Akkus und Ladegerät als optimale Ergänzung zu bereits vorhandenen 10,8 Volt XR-Akkus



Technische Daten:	DCT 410 D1	DCT 410 N
Akku	2,0 Ah (Li-Ion)	-
Displaygröße/Auflösung	89 mm (3,5") / 320 x 480 dpi	-
Zoom	3 fach	-
Ø Kamerakopf	17 mm	-
Kabellänge	90 cm	-
Laufzeit kompl. Gerät	4 h	-
Laufzeit Display	2 h (im kabellosen Betrieb)	-
Gewicht (inkl. Akku)	1,0 kg	-
UVP zzgl. MwSt.	€ 359,-	€ 299,-
Hdl.-EK	€ 299,20	€ 249,20



## Zubehör DCT 410 D1 / DCT 410 S1 / DCT 410 N



Zubehör DCT 410 D1 / DCT 410 S1 / DCT 410 N	UVP zzgl. MwSt.	Hdl.-EK
DCT 4101 17 mm Kamera, Kabellänge 0,9 m	€ 89,-	€ 71,20
DCT 4102 9 mm Kamera, Kabellänge 0,9 m	€ 89,-	€ 71,20
DCT 4105 5,8 mm Kamera, Kabellänge 0,9 m	€ 129,-	€ 103,20
DCT 4103 17 mm Verlängerung für Inspektionskamera, Kabellänge 0,9 m	€ 39,-	€ 31,20

## 10,8 Volt Wärmebildkamera **NEU**

DCT 416 D1

- Optimal geeignet zur Lokalisierung von Kälte- und Wärmebrücken
- Exakte Angaben der Oberflächen-Temperatur • Großes 56 mm / 225 dpi Farb-Display mit Möglichkeit der Überlappung von visuellen und thermalen Bildern • Hohe Genauigkeit durch einstellbaren Emissionsgrad • Spezielle Elektronik schützt die Akkus vor Überlastung, Überhitzung und Tiefentladung • Serienmäßige Micro SD-Karte für Datenverwaltung auf dem PC



Technische Daten:	DCT 416 D1
Akku	2,0 Ah (Li-Ion)
Objekttemperaturbereich	- 10° C bis 250° C
Messgenauigkeit	+ / - 2° C (unter 100° C) + / - 2% (über 100° C)
Laufzeit	12 h
Gewicht (inkl. Akku)	0,5 kg
UVP zzgl. MwSt.	€ 999,-
Hdl.-EK	€ 832,50



## 10,8 Volt Laser-Infrarotthermometer **NEU**

DCT 414 D1 / DCT 414 N

- Kontaktlose Temperaturmessung (- 30° C bis 550° C) mit Hilfe von Infrarot Technologie • Manuell justierbarer optischer (rote und blaue LED) und akustischer (Piep-Ton) Alarm für einfaches und präzises Arbeiten
- Spezielle Elektronik schützt die Akkus vor Überlastung, Überhitzung und Tiefentladung • Manuell einstellbarer Emissionsgrad für präzise Messergebnisse

**DCT 414 N**

- Lieferung ohne Akkus und Ladegerät als optimale Ergänzung zu bereits vorhandenen 10,8 Volt XR-Akkus



Technische Daten:	DCT 414 D1	DCT 414 N
Akku	1,5 Ah (Li-Ion)	-
Objekttemperaturbereich	- 30° C bis 550° C	-
Messgenauigkeit	+ / - 1,5%	-
Einstellb. Emissionsgrad	0,10 bis 1,0	-
Laufzeit	4 h	-
Gewicht (inkl. Akku)	1,0 kg	-
UVP zzgl. MwSt.	€ 169,-	€ 99,-
Hdl.-EK	€ 140,80	€ 82,50

## 10,8 Volt Akku-Lampe

DCL 510 N

- Kompakte Akku-Lampe als praktische Ergänzung zu bereits vorhandenen 10,8 Volt Akku-Maschinen • Lampenkopf vertikal und horizontal um 180° drehbar • Effiziente Leuchtauseite durch äußerst leistungsstarke Leuchtmittel • Ausklappbare Bügel für standisichere Positionierung sowie Gürtelclip und Magnetstreifen zur einfachen Befestigung • Kompaktes, stoßfestes, aber dennoch leichtes Gehäuse • Lieferung ohne Akkus und Ladegerät als optimale Ergänzung zu bereits vorhandenen 10,8 Volt XR-Akkus

Technische Daten:	DCL 510 N
Akku-Typ	-
Leuchtmittel	LED
Leuchtstärke	110 Lumen
Leuchtdauer	ca. 10 Std. (mit 2,0 Ah-Akku)
Gewicht (inkl. Akku)	1,0 kg
UVP zzgl. MwSt.	€ 45,-
Hdl.-EK	€ 37,50



## DIE ZUKUNFT HAT BEGONNEN:

### DENN SCHALTER SIND OUT – DIE HAND IST IN!

**DCF 680 G2:**  
Der erste Schrauber, bei dem alle Funktionen nur durch Ihre Handbewegung gesteuert werden!

- Drehen Sie Ihr Handgelenk einfach in die gewünschte Laufrichtung
- Je stärker Sie Ihr Handgelenk dabei drehen, umso mehr erhöht sich hierbei die Drehzahl

## 7.2V Akku-Schrauber **NEU**

DCF 680 G2 / DCF 680 G2F

- Vielseitig einsetzbarer Schrauber mit innovativer Bewegungssteuerung
- Schneller Wechsel vom schmalen Stabschrauber zum praktischen Pistolengriff-Schrauber • 1/4" Innensechskant-Aufnahme mit „drop & load“-Funktion • Diodenring mit 2 starken LED's • Akku-Kapazitätsanzeige über 3 LED's

**DCF 680 G2F**

- Zusätzlich mit 7,2 Volt Akku-LED-Lampe DCL 023 N (siehe rechts)



Technische Daten:	DCF 680 G2	DCF 680 G2F
Akku	1,0 Ah (Li-Ion)	-
Leerlaufdrehzahl	0 – 430 min <sup>-1</sup>	-
Konst. Drehmoment	4 Nm	-
Werkzeugaufnahme	1/4"-Innensechskant	-
Gewicht (inkl. Akku)	0,5 kg	-
UVP zzgl. MwSt.	€ 125,-	€ 135,-
Hdl.-EK	€ 104,20	€ 112,50



## 7,2 Volt Akku-LED-Lampe

DCL 023 N

- Kompakte Akku-LED-Lampe als praktische Ergänzung zu bereits vorhandenen 7,2 Volt Akku-Maschinen der neuesten Generation • Effiziente Leuchtauseite durch äußerst leistungsstarke LED-Leuchtmittel • Kompaktes, stoßfestes, aber dennoch leichtes Gehäuse • Sichere Handhabung durch gummierten Griffbereich • Lieferung ohne Akkus und Ladegerät als optimale Ergänzung zu bereits vorhandenen 7,2 Volt-Akkus

Technische Daten:	DCL 023 N
Akku-Typ	-
Leuchtmittel	LED
Leuchtstärke	80 Lumen
Leuchtdauer	ca. 5 Std. (mit 1,0 Ah-Akku)
Gewicht (inkl. Akku)	0,5 kg
UVP zzgl. MwSt.	€ 19,-
Hdl.-EK	€ 15,80

### Akku Multivolt- und Netzgeräte

Die optimale Kombination für alle Stromquellen stellen die vielseitig einsetzbaren Akku Multivolt- und Netzgeräte dar. Denn egal, welchen XR Akku Sie gerade zur Hand haben: Je nach Gerätetyp können Sie diese wahlweise mit 10,8 Volt, 14,4 Volt oder 18,0 Volt-Akkus jeder AH-Klasse betreiben. Oder über 230 Volt Netzanschluß, was ein klares Zeichen für vielseitigsten Einsatz darstellt.



### Akku- und Netz-Radio

DCR 019

• Kompaktes, robustes FM/AM Baustellen-Radio • 3,5 mm AUX Eingang zum Abspielen externer Audio-Geräte • Extrem robustes Gehäuse sorgt für eine maximale Lebenszeit • 1,8 m Netzanschlusskabel sowie Aufwickelvorrichtung direkt am Gerät • Speicherplatz für 5 FM- und 5 AM-Einstellungen • Akku nicht im Lieferumfang enthalten • Lieferung ohne Akkus und Ladegerät als optimale Ergänzung zu bereits vorhandenen 10,8 – 18,0 Volt XR-Akkus



Technische Daten:	<b>DCR 019</b>
Stromversorgung	230 V Netz oder DEWALT XR Akku (10,8 – 18,0 V)
Radio Frequenz	AM / FM Stereo
Gewicht (ohne Akku)	2,8 kg
UVP zzgl. MwSt.	€ 109,-
Hdl.-EK	€ 90,80

### Akku- und Netz-Radio

DCR 016

• AM / FM Stereo Radio mit leistungsstarken Lautsprechern inklusive Hoch- und Tieftöner für perfekten Sound auf der Baustelle • Extrem robustes Gehäuse mit Überrollbügel, Kabelaufbewahrung sowie flexible Antenne • LCD-Display, Stationstasten und 3,5 mm AUX Eingang zum Abspielen externer Audiogeräte • Lieferung ohne Akkus und Ladegerät als optimale Ergänzung zu bereits vorhandenen 10,8 – 18,0 Volt XR-Akkus



Technische Daten:	<b>DCR 016</b>
Stromversorgung	230 V Netz oder DEWALT XR Akku (10,8 – 18,0 V)
Radio Frequenz	AM / FM Stereo
Gewicht (ohne Akku)	5,7 kg
UVP zzgl. MwSt.	€ 155,-
Hdl.-EK	€ 129,20

### Bluetooth-Lautsprecher

DCR 006

• Leistungsstarker Bluetooth-Stereo-Lautsprecher zur akustischen Unterstützung von MP3-Playern, Handys, Computer und anderen Geräten mit keinen oder nur schwachen Lautsprecher-Systemen • Problemlose Verbindung zwischen Sendegerät und Lautsprecher per Bluetooth oder über Kabel (mit 3,5 mm Klinke-Stecker bzw. AUX-Eingang) • Leistungsstarke Aktiv-Lautsprecher mit 50 mm Durchmesser für kraftvolle Bässe und klare Höhen • Stromversorgung des Aktiv-Systems über alle XR-Akkus von 10,8 bis 18,0 Volt • Einfaches Bedienung über großdimensionierten Knöpfen und Bluetooth-Verbindungsanzeige • Extrem robustes Gehäuse mit Überrollbügel, rutschfesten Gummifüßen und praktischen Tragegriff sowie Aufhängevorrichtung • Lieferung ohne Akkus und Ladegerät als optimale Ergänzung zu bereits vorhandenen 10,8 – 18,0 Volt XR-Akkus



Technische Daten:	<b>DCR 006</b>
Stromversorgung	DEWALT XR Akku (10,8 – 18,0 V)
Laufzeit	bis zu 16 Std. (mit 18,0 Volt / 5,0 Ah-Akku)
Stereo-Wiedergabe	ja
Gewicht (ohne Akku)	1,0 kg
UVP zzgl. MwSt.	€ 79,-
Hdl.-EK	€ 65,80



Großvolumiger Auffangbehälter mit schnellem Zugang zum Filter

### 7,5 l Nass- und Trockensauger

DCV 582

• Einsetzbar als Nass- und Trockensauger • Mit Saug- und Blasvorrichtung • Auswaschbarer Hochleistungsfilter fängt 99,7% aller Staubpartikel ab einer Größe von 0,3 Mikron • Integriertes Depot für Kabel, Schlauch und Gummi- und Bodendüse • Langlebiger tritt- und knickfester 32 mm Gummischlauch mit 2 m Länge • Kompatibel mit DEWALT Airlock-System • Lieferung ohne Akkus und Ladegerät als optimale Ergänzung zu bereits vorhandenen 14,4 und 18,0 Volt XR-Akkus



Technische Daten:	<b>DCV 582</b>
Stromversorgung	230 Volt oder 14,4 / 18,0 Volt XR Akkus
Aufnahmeleistung	300 Watt
Saugleistung	15,6 l/sec
Schutzklasse	IPX4
Behältervolumen	7,5 Liter
Gewicht (ohne Akku)	4,2 kg
UVP zzgl. MwSt.	€ 179,-
Hdl.-EK	€ 149,20

Zubehör <b>DCV 582</b>		UVP zzgl. MwSt.	Hdl.-EK
<b>DCV 5801 H</b> HEPA-Ersatzfilter		€ 27,00	€ 21,60

### Akku- und Netz-Radio

DCR 020

• Kompaktes, robustes DAB(+)/FM Baustellen-Radio • Tech Box um externe Audio-Geräte zu schützen und deponieren • 3,5 mm AUX Eingang zum Abspielen und USB-Anschluss zum Aufladen externer Audio-Geräte • Extrem robustes Gehäuse sorgt für eine maximale Lebenszeit • 1,8m Netzanschlusskabel sowie Aufwickelvorrichtung direkt am Gerät • Speicherplatz für 5 FM- und 5 AM-Einstellungen • Lieferung ohne Akkus und Ladegerät als optimale Ergänzung zu bereits vorhandenen 10,8 – 18,0 Volt XR-Akkus



Technische Daten:	<b>DCR 020</b>
Stromversorgung	230 V Netz oder DEWALT XR Akku (10,8 – 18,0 V)
Radio Frequenz	DAB (+) / FM Stereo
Gewicht (ohne Akku)	2,8 kg
UVP zzgl. MwSt.	€ 139,-
Hdl.-EK	€ 115,80

### Akku- und Netz-Radio mit Ladefunktion

DCR 017

• AM / FM / DAB+ Stereo Radio mit leistungsstarken Lautsprechern inklusive Hoch- und Tieftöner für perfekten Sound auf der Baustelle • Extrem robustes Gehäuse mit Überrollbügel, Kabelaufbewahrung sowie flexible Antenne • Digitaltuner mit LCD-Display, Stationstasten und 3,5 mm AUX Eingang zum Abspielen externer Audiogeräte • Tech Box um externe Audio-Geräte zu schützen und deponieren • USB-Anschluss zum Aufladen externer Audio-Geräte • Zwei Steckdosen zum Anschluss weiterer Netzgeräte • Ladefunktion für alle 10,8 – 18,0 Volt XR Li-Ion Akkus von DEWALT • Lieferung ohne Akkus als optimale Ergänzung zu bereits vorhandenen 10,8 – 18,0 Volt XR-Akkus



Technische Daten:	<b>DCR 017</b>
Stromversorgung	230 V Netz oder DEWALT XR Akku (10,8 – 18,0 V)
Radio Frequenz	DAB (+) / FM Stereo
Ladezeit	45 – 120 min. (abhängig vom Akku)
Gewicht (ohne Akku)	5,9 kg
UVP zzgl. MwSt.	€ 229,-
Hdl.-EK	€ 190,80

### Bluetooth-Adapter

DCR 002

• Leistungsstarker Bluetooth-Adapter für kabellose Verbindung zwischen bluetooth-fähigen Sendegerät (Bsp.: Handy, MP3-Player etc) und Empfängergerät (Radio, Stereo-Anlage etc.) mit 3,5 mm AUX- bzw. Klinke-Eingang • Mit bis zu 30 Meter Abstand zwischen Sender- und Empfängergerät durch hohe Übertragungsleistung • Einfache Bedienung über nur einen Knopf für Verbindungsaufbau • Lange Adapter-Laufzeit von 7 Std. durch leistungsstarken Li-Ion-Akku (Akku-Aufladung über USB-Anschluß) • Sicherer Halt am Empfängergerät durch Befestigungsclip mit doppelter Klettverbindung • Inkl. Verbindungskabel mit 3,5 mm Klinkestecker, USB-Ladekabel, Befestigungsclip mit Klett-Klebeband



Technische Daten:	<b>DCR 002</b>
Reichweite	30 m
Akku	Li-Ion
Laufzeit	7 Std.
UVP zzgl. MwSt.	€ 35,-
Hdl.-EK	€ 28,-



**Akku-Adapter mit USB-Anschlüssen** NEU

**DCB 090** • Innovative Möglichkeit, jeden Li-Ion XR Akku als externe Stromquelle einzusetzen • 2 USB-Ausgänge ermöglichen gleichzeitiges Aufladen bzw. Betreiben von bis zu 2 Handys o. ä. mit USB-Anschluss • Einsetzbar mit allen DEWALT Li-Ion XR Akkus • Ladezeit abhängig von Akku-Kapazität des aufzuladenden Gerätes (bei iPhone 4 oder 5 z.B. eine Stunde) • Lieferung ohne Akkus und Ladegerät als optimale Ergänzung zu bereits vorhandenen 10,8 bis 18,0 Volt XR-Akkus



	<b>DCB 090</b>
UVP zzgl. MwSt.	€ 29,-
Hdl.-EK	€ 23,20



**Heizbare Akku-Arbeitsjacken** NEU

**DCJ 069** • Wind- und feuchtigkeitsresistente Arbeitsjacken aus robustem Softshell • Mit 3 effektiven Heizzonen (2 x Brust- / 1 x Rückenbereich) und 3 einstellbaren Heizstufen • In 4 verschiedenen Größen erhältlich (M, L, XL, XXL) • Problemlos in Waschmaschine zu reinigen • Kombinierbar mit allen 10,8 – 18,0 Volt XR Li-Ion Akkus • Integrierter Akku-Adapter mit LED-Kapazitätsanzeige und 2 USB-Ausgänge zum parallelen Aufladen von Handys, MP3-Player etc. • Lieferung ohne Akkus und Ladegerät als optimale Ergänzung zu bereits vorhandenen 10,8 – 18,0 Volt XR-Akkus

**Pflegehinweise:**

- 30° Maschinenwäsche, Schonwaschgang (oder Handwäsche)
- Trocknen nur mit niedriger Temperatur
- Nicht bügeln
- Nicht chemisch reinigen
- NUR OHNE AKKU UND ADAPTER WASCHEN!**

Bestell-Nr.	UVP zzgl. MwSt.	Hdl.-EK
<b>DCJ 069 M</b>	€ 159,-	€ 132,50
<b>DCJ 069 L</b>	€ 159,-	€ 132,50
<b>DCJ 069 XL</b>	€ 159,-	€ 132,50
<b>DCJ 069 XXL</b>	€ 159,-	€ 132,50



**Heizbare Akku-Arbeitsjacken-Sets** NEU

**DCJ 069 C1** • Wind- und feuchtigkeitsresistente Arbeitsjacken aus robustem Softshell • Mit 3 effektiven Heizzonen (2 x Brust- / 1 x Rückenbereich) und 3 einstellbaren Heizstufen • In 4 verschiedenen Größen erhältlich (M, L, XL, XXL) • Problemlos in Waschmaschine zu reinigen • Kombinierbar mit allen 10,8 – 18,0 Volt XR Li-Ion Akkus • Integrierter Akku-Adapter mit LED-Kapazitätsanzeige und 2 USB-Ausgänge zum parallelen Aufladen von Handys, MP3-Player etc. • Inkl. DCB 181 (18,0 Volt / 1,5 Ah XR Li-Ion Akku) und DCB 107 (XR System-Schnellladegerät)



Bestell-Nr.	UVP zzgl. MwSt.	Hdl.-EK
<b>DCJ 069 C1 M</b>	€ 259,-	€ 215,80
<b>DCJ 069 C1 L</b>	€ 259,-	€ 215,80
<b>DCJ 069 C1 XL</b>	€ 259,-	€ 215,80
<b>DCJ 069 C1 XXL</b>	€ 259,-	€ 215,80

**DEWALT Steckakkus: Gesicherte Qualität auch noch nach vielen Jahren**



Über 20 Jahren lang galten sie als die zuverlässige Kraftquelle für unsere leistungsstarke Akku-Maschinen: Die DEWALT Steck-Akkus auf NiCd-, NiMH- oder Li-Ion-Basis. Sollten Sie noch die dazugehörigen Akku-Maschinen dieser Generation im Einsatz haben, steht Ihnen auch weiterhin ein komplettes Programm an Ersatz-Akkus zur Verfügung (siehe auch S. 18). Oder beziehen Sie sie gleich in Kombination mit den beiden Akku-Kartuschenpistolen, die wir Ihnen nach wie vor mit 18,0 oder 12,0 Volt Steck-Akkus anbieten.

**18,0 Volt Akku-Kartuschenpistole**

**DC 547 K / DC 547**  
 • Auspressdruck von fast 300 kg • Geschwindigkeitsregler zur Voreinstellung der Auspressgeschwindigkeit • Kein nachträgliches Auslaufen des Kartuscheninhaltes durch autom. Rücklauf der Druckstange  
**DC 547**  
 • Lieferung ohne Akkus und Ladegerät als optimale Ergänzung zu bereits vorhandenen 12 Volt Steck-Akkus



<b>Technische Daten:</b>	<b>DC 547 K</b>	<b>DC 547</b>
Akku	2,6 Ah (NiMH)	-
Aufnahme	310 ml. Kartuschen, 600 ml. Schlauchb.	
Auspressdruck	2.900 N (295 kg)	
Auspressgeschwindigkeit	50 – 635 ml/min.	
Gewicht (inkl. Akku)	3,3 kg	
UVP zzgl. MwSt.	€ 379,-	€ 295,-
Hdl.-EK	€ 315,80	€ 245,80



**12,0 Volt Akku-Kartuschenpistole**

**DC 542 K / DC 542**  
 • Auspressdruck von fast 300 kg • Geschwindigkeitsregler zur Voreinstellung der Auspressgeschwindigkeit • Kein nachträgliches Auslaufen des Kartuscheninhaltes durch autom. Rücklauf der Druckstange  
**DC 542**  
 • Lieferung ohne Akkus und Ladegerät als optimale Ergänzung zu bereits vorhandenen 12 Volt Steck-Akkus



<b>Technische Daten:</b>	<b>DC 542 K</b>	<b>DC 542</b>
Akku	2,6 Ah (NiMH)	-
Aufnahme	310 ml. Kartuschen, 600 ml. Schlauchb.	
Auspressdruck	2.900 N (295 kg)	
Auspressgeschwindigkeit	25 – 584 ml/min.	
Gewicht (inkl. Akku)	3,1 kg	
UVP zzgl. MwSt.	€ 359,-	€ 285,-
Hdl.-EK	€ 299,20	€ 237,50

Ersatz-Akkus		Ladegeräte		Ladegeräte																
				DE 9000	DCB 112	DCB 102	DCB 105	DCB 119	DCR 017	DCB 095	DE 9135	DE 9116								
		36,0 Volt Schnelllade- gerät für 2,0 bis 4,0 Ah	10,8 bis 18,0 Volt System- schnelllade- gerät bis 3,0 Ah	10,8 bis 18,0 Volt System-Dop- pel-Schnell- ladegerät bis 5,0 Ah mit 2 zusätzlichen USB-Ports	10,8 bis 18,0 Volt System- schnelllade- gerät bis 5,0 Ah	wie DCB 105, jedoch mit Anschluß für 12,0 Volt Zigarettenan- zünder	Netz- und Akku-Radio mit integ- rierter Akku- Ladefunktion. Details siehe S. 16	7,2 Volt System- Schnelllade- gerät	9,6 bis 18,0 Volt System- Schnelllade- gerät für NiCd-, NiMH- und Li-Ion Steck-Akkus	9,6 bis 18,0 Volt System- Schnelllade- gerät für NiCd- und NiMH-Steck- Akkus										
		UVP zzgl. MwSt. Hdl.-EK	€ 97,- € 77,60	€ 59,- € 47,20	€ 119,- € 95,20	€ 89,- € 71,20	€ 89,- € 71,20	€ 229,- € 190,80	€ 49,- € 39,20	€ 89,- € 71,20	€ 78,- € 62,40									
<b>36,0 V</b>		<b>DCB 361</b> 2,0 Ah Schiebeakku	€ 169,- € 135,20	✓																
<b>36,0 V</b>		<b>DCB 360</b> 4,0 Ah Schiebeakku	€ 269,- € 215,20	✓																
<b>18,0 V</b>		<b>DCB 184</b> <b>NEU</b> 5,0 Ah Schiebeakku	€ 169,- € 135,20			✓	✓	✓	✓											
<b>18,0 V</b>		<b>DCB 182</b> 4,0 Ah Schiebeakku	€ 149,- € 119,20			✓	✓	✓	✓											
<b>18,0 V</b>		<b>DCB 183</b> 2,0 Ah Schiebeakku	€ 99,- € 79,20		✓	✓	✓	✓	✓											
<b>18,0 V</b>		<b>DCB 185</b> 1,3 Ah Schiebeakku	€ 89,- € 71,20		✓	✓	✓	✓	✓											
<b>14,4 V</b>		<b>DCB 142</b> 4,0 Ah Schiebeakku	€ 119,- € 95,20			✓	✓	✓	✓											
<b>14,4 V</b>		<b>DCB 143</b> 2,0 Ah Schiebeakku	€ 79,- € 63,20		✓	✓	✓	✓	✓											
<b>14,4 V</b>		<b>DCB 145</b> 1,3 Ah Schiebeakku	€ 69,- € 55,20		✓	✓	✓	✓	✓											
<b>10,8 V</b>		<b>DCB 127</b> <b>NEU</b> 2,0 Ah Schiebeakku	€ 55,- € 44,-		✓	✓	✓	✓	✓											
<b>10,8 V</b>		<b>DCB 125</b> 1,3 Ah Schiebeakku	€ 48,- € 38,40		✓	✓	✓	✓	✓											
<b>7,2 V</b>		<b>DCB 080</b> 1,0 Ah Steckakku	€ 42,- € 33,60							✓										
<b>18,0 V</b>		<b>DE 9182</b> <b>NEU</b> 2,0 Ah Steckakku	€ 129,- € 103,20								✓									
<b>18,0 V</b>		<b>DE 9503</b> 2,6 Ah Steckakku	€ 140,- € 112,-								✓	✓								
<b>18,0 V</b>		<b>DE 9095</b> 2,0 Ah Steckakku	€ 125,- € 100,-								✓	✓								
<b>14,4 V</b>		<b>DE 9502</b> 2,6 Ah Steckakku	€ 120,- € 96,-								✓	✓								
<b>14,4 V</b>		<b>DE 9091</b> 2,0 Ah Steckakku	€ 105,- € 84,-								✓	✓								
<b>12,0 V</b>		<b>DE 9501</b> 2,6 Ah Steckakku	€ 105,- € 84,-								✓	✓								
<b>12,0 V</b>		<b>DE 9071</b> 2,0 Ah Steckakku	€ 89,- € 71,20								✓	✓								

### Akku-Kits

**DEWALT Akku-Kits**  
 • Die preislich attraktive Art zum Ausbau des leistungsstarken und vielseitigen 18,0 Volt XR Akku-Programms. Bestehend aus dem System-Schnellladegerät DCB 105 sowie 2 x oder 3 x 18,0 Volt-Li-Ion XR-Akkus, wahlweise jeweils in ultra kompakter 2,0 Ah-Version (DCB183) oder mit extrem hoher Laufzeit durch 5,0 Ah (DCB184). Optimal geeignet u. a. auch für das neue „Akku Plus“-System (siehe auch S. 5).

Bestell-Nr.	UVP zzgl. MwSt.	Hdl.-EK
DCB 105 D2	€ 169,-	€ 140,80
DCB 105 D3	€ 219,-	€ 182,50
DCB 105 P2	€ 279,-	€ 232,50
DCB 105 P3	€ 379,-	€ 315,80

## AKKU+ „Wählen Sie Ihr Akku-Set“

**2 x 2,0 Ah-Akkus**

**DCB 105 D2**

**2 x 5,0 Ah-Akkus**

**DCB 105 P2**

**3 x 2,0 Ah-Akkus**

**DCB 105 D3**

**3 x 5,0 Ah-Akkus**

**DCB 105 P3**

**Laser-Distanzmesser**

**DW 03050** • Sehr robuster Laser-Distanzmesser; besteht Falltest von mindestens 2 m und verfügt über Teilummierung • Längen-, Flächen- und Volumenmessung; Addieren und Subtrahieren der Messungen sowohl in Meter als auch in INCH • Absteckfunktion: Kontinuierliche Messungen ermöglichen es definierte Längen abzutragen • Höhenmessung: Mit der Pythagoras-Berechnung misst der LDM kombinierte Höhen von Wänden sowohl über als auch unter der Horizontalen • Bis zu 5 Messungen speicherbar • Inkl. zwei Batterien und Schutzetui **IP 64**

Technische Daten:		<b>DW 03050</b>		
Laserdiode	635 nm (< 1mW) Laserklasse 2			
Messtoleranz	+/- 1,5 mm			
Messeinheiten	Meter und Inch			
Reichweite	50 m			
Stromversorgung	2 x 1,5 Volt LR03 (AAA) Batterien			
Messungen	bis zu 3.000 pro Batterieladung			
Gewicht (inkl. Batterien)	0,13 kg			
UVP zzgl. MwSt.	€ 129,-			
Hdl.-EK	Staffelpreise			

Bestell-Nr.	Aktions-VK	Aktions-EK netto		
	zzgl. MwSt.	1 Stück	6 Stück	12 Stück
<b>DW 03050</b>	€ 99,99	€ 84,70	€ 82,30	€ 80,00



**Laser-Distanzmesser**

**DW 03101** • Sehr robuster Laser-Distanzmesser; besteht Falltest von mindestens 2 m • Längen-, Flächen- und Volumenmessung; Addieren und Subtrahieren der Messungen • Absteckfunktion: Kontinuierliche Messungen ermöglichen es definierte Längen abzutragen • Höhenmessung: Mit der Pythagoras-Berechnung misst der LDM kombinierte Höhen von Wänden sowohl über als auch unter der Horizontalen • Dreieckfunktion zur Berechnung der Raumwinkel • Interner Neigungssensor zum Messen von Entfernungen mit Hindernissen sowie konstante Messungen von Neigungen • Timerfunktion • Bis zu 20 Messungen speicherbar • Multifunktions-Endstück: Bietet viele Möglichkeiten für genaue Messungen in Ecken und vertikalen Flächen • Inkl. zwei Batterien und Schutzetui **IP 64**

Technische Daten:		<b>DW 03101</b>		
Laserdiode	635 nm (< 1mW) Laserklasse 2			
Messtoleranz	+/- 1 mm			
Messeinheiten	Meter und Inch			
Reichweite	100 m			
Stromversorgung	2 x 1,5 Volt LR03 (AAA) Batterien			
Messungen	bis zu 5.000 pro Batterieladung			
Gewicht (inkl. Batterien)	0,15 kg			
UVP zzgl. MwSt.	€ 249,-			
Hdl.-EK	€ 207,50			

**Kreuzlinien-Laser**

**DW 088 K / DW 088 KD**  
 • Exakte, selbstnivellierende Kreuzlinienprojizierung für horizontale und vertikale Ausrichtungen; • Zwei-Tasten-Bedienung • Leicht positionierbarer Magnetwinkel zur einfachen Befestigung an Metallflächen • Inkl. 3 x LR6-Batterien

**DW 088 KD**  
 • Mit Laser-Detektor DE 0892 (siehe S.20)

Technische Daten:		<b>DW 088 K</b>	<b>DW 088 KD</b>
Laserdiode (2-Punkt)	635 nm (< 1mW) Laserklasse 2		
Nivelliergenauigkeit	+/- 0,3 mm/m		
Autom. Nivellierungsbereich	+/- 4°		
Lasersichtbarkeit	bis 15 m (bis 50 m mit Detektor)		
Anzahl der Strahlen	2		
Strahlenrichtung	vertikal / horizontal		
Stromversorgung	3 x 1,5 V (LR 6-Batterien)		
Stativaufnahme	1/4"		
Gewicht	0,5 kg		
UVP zzgl. MwSt.	€ 239,-	€ 329,-	
Hdl.-EK	€ 199,20	€ 274,20	



**Kreuzlinien-Laser**

**DW 0822**  
 • Selbstnivellierender Linienlaser mit Lotstrahl auf- und abwärts • Pulsmodus zur Verwendung mit Empfänger • Magnetgedämpftes Pendel • Integrierte Magnethalterung mit 1/4" Aufnahme • Arbeitsbereich: Linie: 15m (50m mit Detektor) / Punkt: 30m • Genauigkeit: +/-3mm@15m • Robustes Design mit IP54 Klassifizierung • Gut sichtbarer Abwärts-Lotstrahl • Inkl. 3 x LR6-Batterien

Technische Daten:		<b>DW 0822</b>		
Laserdiode	635 nm (< 1mW) Laserklasse 2			
Nivelliergenauigkeit	3 mm / 15 m			
Autom. Nivellierungsbereich	4°			
Lasersichtbarkeit	bis 15 m (bis 50 m mit Detektor)			
Anz. der Strahlen	2			
Anz. der Punkte	1			
Stromversorgung	3 x 1,5 V (LR 6-Batterien)			
Stativaufnahme	1/4" und 5/8"			
Gewicht	0,8 kg			
UVP zzgl. MwSt.	€ 269,-			
Hdl.-EK	€ 224,20			

**360°-Linien-Laser**

**DW 0811** • Selbstnivellierende 360°Linie mit zusätzlicher Vertikallinie • Pulsmodus zur Verwendung mit Empfänger • Magnetgedämpftes Pendel • Vertical-Adjust Base For easy set-up and fine tune adjustments • Arbeitsbereich 15m (30m mit Empfänger) • Genauigkeit: +/- 4mm@10m • Robustes Design mit IP54 Klassifizierung • 1/4 und 5/8" Stativaufnahmen • Inkl. 3 x LR6-Batterien

Technische Daten:		<b>DW 0811</b>		
Laserdiode	635 nm (< 1mW) Laserklasse 2			
Nivelliergenauigkeit	4 mm / 10 m			
Autom. Nivellierungsbereich	4°			
Lasersichtbarkeit	bis 15 m (bis 50 m mit Detektor)			
Anz. der Strahlen	2			
Strahlenrichtung	vertikal / horizontal			
Stromversorgung	3 x 1,5 V (LR 6-Batterien)			
Stativaufnahme	1/4" und 5/8"			
Gewicht	0,7 kg			
UVP zzgl. MwSt.	€ 279,-			
Hdl.-EK	€ 232,50			

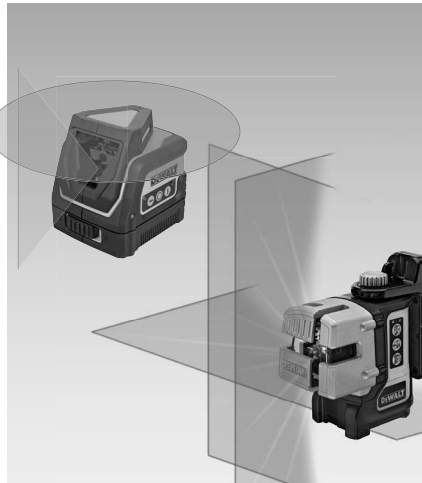

**Multilinen-Laser**

**DW 089 K** • Exakte, selbstnivellierende Kreuzlinienprojizierung, eine horizontale und zwei vertikale Linien • Kompatibel mit dem Detektor DE 0892 (siehe S. 17) • Drei-Tasten-Bedienung mit Batterieanzeige • Leicht positionierbarer Magnetwinkel zur einfachen Befestigung an Metallflächen • Mit praktischem Batteriebetrieb für über 25 Stunden Laufzeit • Robustes und feuchtigkeitsgeschütztes Metallgehäuse für Einsatz auch unter schweren Bedingungen • Inkl. 4 x LR6-Batterien

Technische Daten:		<b>DW 089 K</b>		
Laserdiode (2-Punkt)	635 nm (< 1mW) Laserklasse 2			
Nivelliergenauigkeit	+/- 0,3 mm/m			
Autom. Nivellierungsbereich	+/- 4°			
Lasersichtbarkeit	bis 15 m (bis 50 m mit Detektor)			
Anzahl der Strahlen	3			
Strahlenrichtung	vertikal / horizontal			
Stromversorgung	4 x 1,5 V (LR 6-Batterien)			
Stativaufnahme	1/4"			
Gewicht	0,8 kg			
UVP zzgl. MwSt.	€ 399,-			
Hdl.-EK	€ 332,50			

**5-Punkt-Laser**

**DW 0851** • Selbstnivellierender 5-Punkt-Horizontal- und Lotlaser • Magnetgedämpftes Pendel • Integrierte Magnethalterung mit 1/4" Aufnahme • Pulsmodus zur Verwendung mit Empfänger • Arbeitsbereich: 30m (Punkt) – 10m (Linie) • Genauigkeit: +/- 3mm@15m • Gut sichtbarer Abwärts-Lotstrahl • Inkl. 3 x LR6-Batterien

Technische Daten:		<b>DW 0851</b>		
Laserdiode (2-Punkt)	635 nm (< 1mW) Laserklasse 2			
Nivelliergenauigkeit	3 mm / 15 m			
Autom. Nivellierungsbereich	+/- 4°			
Lasersichtbarkeit	bis 30 m			
Anzahl der Punkte	5			
Strahlenrichtung	3 x horizontal / 2 x vertikal			
Stromversorgung	3 x 1,5 V (LR 6-Batterien)			
Stativaufnahme	1/4" und 5/8"			
Gewicht	0,8 kg			
UVP zzgl. MwSt.	€ 199,-			
Hdl.-EK	€ 165,80			



**Halbautomatik-Nivellierer**

**DW 096 PK**  
 • Leichte Ablesbarkeit der Dosenlibelle durch präzises Pentaprisma • Vielseitig einsetzbar durch Winkelmessung im 360° Horizontalkreis • Inkl. Aluminium-Stativ mit Höheneinstellung, Alu-Messlatte und Lot

Technische Daten:		<b>DW 096 PK</b>		
Vergrößerung	26-fach			
Nivelliergenauigkeit	Doppel-Nivellement	+/- 2 mm/km		
Reichweite	100 m			
Umrechnungsfaktor	1:100			
Stativaufnahme	5/8"			
Gewicht (inkl. Akku)	1,7 kg			
UVP zzgl. MwSt.	€ 415,-			
Hdl.-EK	€ 345,90			

Laser Tipp: Laserstrahlen sind nicht zwingend gefährlich. Dennoch empfehlen wir stets, den direkten Blick in den Laserstrahl zu vermeiden. Bei Laserklasse 3r ist neben diversen anderen Auflagen auch das Tragen einer Schutzbrille zwingend vorgeschrieben.

### Vollautomatik-Rotations-Laser-Set

DW 075 PK

• Vollautomatische horizontale und vertikale Nivellierung • Präzise Einstellung zwischen zwei Punkten per Fernbedienung • Umlenkprisma für 90°-Lotmessungen • Inkl. Empfänger, Fernbedienung, Messlatte, Stativ, Wandhalterung, Zielkarte und Laserbrille



Technische Daten:	<b>DW 075 PK</b>
Laserdiode (2-Punkt)	635 nm, < 5 mW / Laserklasse 3 R
Nivelliergenauigkeit	+/- 0,2 mm/m
Autom. Nivellierungsbereich	+/- 5°
Lasersichtbarkeit	bis 15 m
Max. Arbeitsradius	30 m (100 m mit elektronischem Empfänger)
Rotationsdrehzahl	60 / 600 min <sup>-1</sup>
Stromversorgung	2 x 1,5 V (LR 20-Batterien)
Stativaufnahme	5/8"
Gewicht	1,4 kg
UVP zzgl. MwSt.	€ 919,-
Hdl.-EK	€ 765,80



### Vollautomatik-Akku-Rotations-Laser-Set

DW 079 PKH

• Vollautomatische horizontale und vertikale Nivellierung • Umlenkprisma für 90°-Lotmessungen • Inkl. elektron. Empfänger, Fernbedienung, Messlatte, Stativ, Neigungsadapter, Wandhalterung, Zielkarte und Laserbrille



Technische Daten:	<b>DW 079 PKH</b>
mitgelieferter Akku	18,0 Volt / 2,6 Ah (NiMH)
Laserdiode	635 nm, < 5 mW / Laserklasse 3 R
Nivelliergenauigkeit	+/- 0,1 mm/m
Autom. Nivellierungsbereich	+/- 5°
Lasersichtbarkeit	bis 30 m
Max. Arbeitsradius	30 m (300 m mit elektronischem Empfänger)
Rotationsdrehzahl	0 / 50 / 200 / 600 min <sup>-1</sup>
Manuelle Ausrichtung	bis +/- 5°
Stromversorgung	9,6 – 18,0 Volt DeWALT® Steckakkus
Stativaufnahme	5/8"
Gewicht (inkl. Akku)	2,0 kg
UVP zzgl. MwSt.	€ 1.379,-
Hdl.-EK	€ 1.149,20

### Zubehör Laser und Vermessungstechnik

Bestell-Nr.	Aktions-VK zzgl. MwSt.	1 Stück	Aktions-EK netto 6 Stück	12 Stück
<b>DE 0892</b>	€ 99,99	€ 80,00	€ 78,40	€ 76,90

Best.-Nr.	Zubehör	UVP zzgl. MwSt.	Hdl.-EK
<b>DE 0731</b>	Adapterplatte von 5/8" auf 1/4"	€ 19,90	€ 15,90
<b>DE 0882</b>	Teleskopstab, 1/4"-Aufnahme, höhenverstellbar bis 3,40 m	€ 129,-	€ 103,20
<b>DE 0734</b>	Aluminium-Messlatte Einstellbereich: 1,2 – 4,0 m	€ 109,-	€ 87,20
<b>DE 0737</b>	Aluminium-Messlatte, Einstellbereich: bis 2,4 m, mit integrierter Wasserwaage	€ 115,-	€ 92,-
<b>DE 0772</b>	Elektronischer Empfänger, optisch und akustisch, Reichweite bis 300 m	€ 225,-	€ 180,-
<b>DE 0738</b>	Neigungsadapter für Rotationslaser, Neigungseinstellung: 0 – 90°	€ 145,-	€ 116,-
<b>DE 0730</b>	Laser-Zielkarte	€ 11,-	€ 8,80



### Stativ



Best.-Nr.	Zubehör	UVP zzgl. MwSt.	Hdl.-EK
<b>DE 0735</b>	Aluminium-Stativ, 5/8"-Aufnahme, höhenverstellbar von 1,15 – 3,0 m	€ 165,-	€ 132,-
<b>DE 0736</b>	Aluminium-Stativ, 5/8"-Aufnahme, höhenverstellbar von 1,07 – 1,73 m	€ 125,-	€ 100,-
<b>DE 0881</b>	Aluminium-Stativ, 1/4"-Aufnahme, höhenverstellbar bis 1,70 m	€ 99,-	€ 82,50

### Schrauber

#### Universal-Schrauber

DW 268 K / DW 269 K

• Universalschrauber mit 44 Drehmomentstufen • Patentierte „Versa-Clutch“-Kupplung zur kurzfristigen Drehmomentüberbrückung • Optimales Gewichts-/Leistungsverhältnis • Fixierbarer Tiefenschlag



Technische Daten:	<b>DW 268 K</b>	<b>DW 269 K</b>
Aufnahmeleistung	540 Watt	
Leerlaufdrehzahl	0 – 2.500 min <sup>-1</sup>	0 – 1.000 min <sup>-1</sup>
Max. Drehmoment	4 – 26 Nm	4 – 42 Nm
Max. Scheiben-Ø	6,3 mm	
Werkzeugaufnahme	(1/4") Innensechskant	
Gewicht	1,3 kg	
UVP zzgl. MwSt.	€ 285,-	€ 299,-
Hdl.-EK	€ 237,50	€ 249,20



#### Spezial-Schrauber

DW 263 K / DW 264 K

• Optimal abgestimmtes Drehzahl- / Drehmomentverhältnis • Fixierbarer Tiefenschlag • Inkl. magnetischem Bithalter und 2 Anschlaghülsen (13, 15 mm)



Technische Daten:	<b>DW 263 K</b>	<b>DW 264 K</b>
Aufnahmeleistung	540 Watt	
Leerlaufdrehzahl	0 – 2.500 min <sup>-1</sup>	0 – 2.000 min <sup>-1</sup>
Max. Drehmoment	14,5 Nm	18 Nm
Max. Scheiben-Ø	6,3 mm	
Werkzeugaufnahme	(1/4") Innensechskant	
Gewicht	1,3 kg	
UVP zzgl. MwSt.	€ 235,-	€ 269,-
Hdl.-EK	€ 195,80	€ 224,20

#### Trockenbau-Schrauber

DW 274 / DW 274 K / DW 274 KN

• Zum Verschrauben von Gipskarton- und Spanplatten sowie Weichholzpaneele • Präzise Druckkupplung • Tiefenschlag mit hoher Wiederholgenauigkeit

DW 274 KN

• Zusätzlich mit lautloser Abschaltkupplung • Inkl. Bithalter, Tiefenschlag und Gürtelclip



Technische Daten:	<b>DW 274</b>	<b>DW 274 K</b>	<b>DW 274 KN</b>
Aufnahmeleistung	540 Watt		
Leerlaufdrehzahl	0 – 4.000 min <sup>-1</sup>		
Max. Drehmoment	10 Nm		
Max. Schrauben-Ø	4,8 mm		
Werkzeugaufnahme	(1/4") Innensechskant		
Gewicht	1,3 kg		
UVP zzgl. MwSt.	€ 175,-	€ 185,-	€ 195,-
Hdl.-EK	€ 145,80	€ 154,20	€ 162,50



#### Trockenbau-Schrauber

DW 275 K / DW 275 KN

• Zum Verschrauben von Gipskarton- und Spanplatten sowie Weichholzpaneele • Präzise Druckkupplung • Tiefenschlag mit hoher Wiederholgenauigkeit

DW 275 KN

• Zusätzlich mit lautloser Abschaltkupplung • Inkl. Bithalter, Tiefenschlag und Gürtelclip



Technische Daten:	<b>DW 275 K</b>	<b>DW 275 KN</b>
Aufnahmeleistung	540 Watt	
Leerlaufdrehzahl	0 – 5.300 min <sup>-1</sup>	
Max. Drehmoment	10 Nm	
Max. Scheiben-Ø	4,8 mm	
Werkzeugaufnahme	(1/4") Innensechskant	
Gewicht	1,3 kg	
UVP zzgl. MwSt.	€ 195,-	€ 205,-
Hdl.-EK	€ 162,50	€ 170,80

• Schrauber- und Schlagschrauberbits finden Sie im Zubehörteil ab Seite 35

## Schlagschrauber

### 1/2" Schlagschrauber

DW 292

- Leistungsstarker Motor mit ausreichenden Überlastreserven • Sehr hohes Drehmoment • Für härtesten Dauereinsatz auch unter schwersten Bedingungen • Robuste 1/2"-Außenvierkant-Aufnahme



Technische Daten:	<b>DW 292</b>
Aufnahmeleistung	710 Watt
Leerlaufdrehzahl	2.200 min <sup>-1</sup>
Leerlaufschlagzahl	2.700 min <sup>-1</sup>
Max. Drehmoment	440 Nm
Max. Schrauben-Ø	M20
Werkzeugaufnahme	1/2"-Außenvierkant
Gewicht	3,2 kg
UVP zzgl. MwSt.	€ 369,-
Hdl.-EK	€ 307,50



## 3/4" Schlagschrauber

DW 294

- Leistungsstarker Motor mit ausreichenden Überlastreserven • Sehr hohes Drehmoment • Für härtesten Dauereinsatz auch unter schwersten Bedingungen • Robuste 3/4"-Außenvierkant-Aufnahme



Technische Daten:	<b>DW 294</b>
Aufnahmeleistung	710 Watt
Leerlaufdrehzahl	2.200 min <sup>-1</sup>
Leerlaufschlagzahl	2.700 min <sup>-1</sup>
Max. Drehmoment	440 Nm
Max. Schrauben-Ø	M20
Werkzeugaufnahme	3/4"-Außenvierkant
Gewicht	3,2 kg
UVP zzgl. MwSt.	€ 519,-
Hdl.-EK	€ 432,50

## Bohrmaschinen

### 550 Watt-Bohrmaschine

DWD 014 S

- 10 mm-Schnellspann-Bohrfutter • Elektronische Drehzahlregulierung • Drehzahlvorwahl per Einstellrad • Arretierschalter für Dauerbetrieb



Technische Daten:	<b>DWD 014 S</b>
Aufnahmeleistung	550 Watt
Leerlaufdrehzahl	0 – 2.800 min <sup>-1</sup>
Max. Drehmoment	7,9 Nm
Max. Bohr-Ø in Holz / Metall	25 / 10 mm
Max. Schrauben-Ø	M20
Antriebsspindel	1/2" x 20 UNF
Gewicht	1,3 kg
UVP zzgl. MwSt.	€ 99,-
Hdl.-EK	€ 82,50



## 675 Watt-Bohrmaschine

DW 217

- 10 mm-Vollmetall-Schnellspann-Bohrfutter • Elektronische Drehzahlregulierung • Präzises, schrägverzahntes Getriebe in robustem Metallgehäuse



Technische Daten:	<b>DW 217</b>
Aufnahmeleistung	675 Watt
Leerlaufdrehzahl	0 – 4.000 min <sup>-1</sup>
Max. Drehmoment	8,2 Nm
Max. Bohr-Ø in Holz / Metall	20 / 8 mm
Bohrfutterspannweite	0,5 – 10 mm
Antriebsspindel	3/8" x 24 UNF
Gewicht	1,2 kg
UVP zzgl. MwSt.	€ 185,-
Hdl.-EK	€ 154,20

## 701 Watt-Bohrmaschine

DWD 112 S / DWD 115 KS

- 10 mm-Vollmetall-Schnellspann-Bohrfutter • Elektronische Drehzahlregulierung • Gürtelclip

DWD 115 KS

- Mit Mittelhandgriff



Technische Daten:	<b>DWD 112 S</b>	<b>DWD 115 KS</b>
Aufnahmeleistung	701 Watt	
Leerlaufdrehzahl	0 – 2.500 min <sup>-1</sup>	
Max. Drehmoment	10,9 Nm	
Max. Bohr-Ø in Holz / Metall	25 / 10 mm	
Bohrfutterspannweite	1,0 – 10 mm	
Antriebsspindel	1/2" x 20 UNF	
Gewicht	1,6 kg	
UVP zzgl. MwSt.	€ 115,-	€ 129,-
Hdl.-EK	€ 95,80	€ 107,50



## 701 Watt-Bohrmaschine

DW 221

- 10 mm-Vollmetall-Schnellspann-Bohrfutter • Elektronische Drehzahlregulierung • Präzises, schrägverzahntes Getriebe in robustem Metallgehäuse



Technische Daten:	<b>DW 221</b>
Aufnahmeleistung	701 Watt
Leerlaufdrehzahl	0 – 2.500 min <sup>-1</sup>
Max. Drehmoment	13,8 Nm
Max. Bohr-Ø in Holz / Metall	25 / 10 mm
Bohrfutterspannweite	0,5 – 10 mm
Antriebsspindel	1/2" x 20 UNF
Gewicht	1,3 kg
UVP zzgl. MwSt.	€ 195,-
Hdl.-EK	€ 162,50

## 701 Watt-Bohrmaschine

DW 236 i

- 13 mm-Vollmetall-Schnellspann-Bohrfutter • Optimal abgestimmtes Drehzahl-/Drehmomentverhältnis • Präzises, schrägverzahntes Getriebe in robustem Metallgehäuse • Inkl. Zusatzhandgriff und 6-tlg. Kobaltbohrer-Set



Technische Daten:	<b>DW 236 i</b>
Aufnahmeleistung	701 Watt
Leerlaufdrehzahl	0-900 min <sup>-1</sup>
Max. Drehmoment	35,8 Nm
Max. Bohr-Ø in Holz / Metall	30 / 13 mm
Bohrfutterspannweite	0,5 – 10 mm
Antriebsspindel	1/2" x 20 UNF
Gewicht	1,6 kg
UVP zzgl. MwSt.	€ 225,-
Hdl.-EK	€ 187,50



## 701 Watt-Bohrmaschine

DW 246

- 13 mm-Vollmetall-Schnellspann-Bohrfutter • Optimal abgestimmtes Drehzahl-/Drehmomentverhältnis • Präzises, schrägverzahntes Getriebe in robustem Metallgehäuse • Inkl. Zusatzhandgriff



Technische Daten:	<b>DW 246</b>
Aufnahmeleistung	701 Watt
Leerlaufdrehzahl	0-600 min <sup>-1</sup>
Max. Drehmoment	57,3 Nm
Max. Bohr-Ø in Holz / Metall	35 / 13 mm
Bohrfutterspannweite	1,5 – 13 mm
Antriebsspindel	1/2" x 20 UNF
Gewicht	1,6 kg
UVP zzgl. MwSt.	€ 275,-
Hdl.-EK	€ 229,20

### 770 Watt-Bohrmaschine

D 21441

- Zweigang-Maschine mit optimal abgestimmtem Drehzahl-/Drehmomentverhältnis • 13 mm-Vollmetall-Schnellspann-Bohrfutter
- Inkl. Zusatzhandgriff



Technische Daten:	<b>D 21441</b>
Aufnahmeleistung	770 Watt
Leerlaufdrehzahl	0 – 1.100 / 2.700 min <sup>-1</sup>
Max. Drehmoment	40 / 20 Nm
Max. Bohr-Ø in Holz / Metall	35 / 13 mm
Bohrfutterspannweite	1,5 – 13 mm
Antriebsspindel	1/2" x 20 UNF
Gewicht	2,2 kg
UVP zzgl. MwSt.	€ 225,-
Hdl.-EK	€ 187,50



### Winkelbohrmaschine

D 21160

- Hohes Drehmoment für höchste Bohr-Ø • Elektronische Drehzahlregulierung • 10 mm-Zahnkranz-Bohrfutter • Extrem großdimensionierter Schalter für problemlose Bedienung in allen Griffpositionen



Technische Daten:	<b>D 21160</b>
Aufnahmeleistung	350 Watt
Leerlaufdrehzahl	0 – 1.200 min <sup>-1</sup>
Max. Drehmoment	9,2 Nm
Max. Bohr-Ø in Holz / Metall	20 / 10 mm
Bohrfutterspannweite	1,0 – 10 mm
Antriebsspindel	3/8" x 24 UNF
Gewicht	1,7 kg
UVP zzgl. MwSt.	€ 235,-
Hdl.-EK	€ 195,80

### 710 Watt-Bohrmaschine

D 21520

- Optimal geeignet für sehr schwere Bohrarbeiten • Sicherer Einsatz durch 2 Positions-Spatenhandgriff und Zusatzhandgriff



Technische Daten:	<b>D 21520</b>
Aufnahmeleistung	710 Watt
Leerlaufdrehzahl	0 – 550 min <sup>-1</sup>
Max. Drehmoment	50 Nm
Max. Bohr-Ø in Holz / Metall	40 / 13 mm
Bohrfutterspannweite	2,0 – 13 mm
Antriebsspindel	5/8" x 16 UNF
Gewicht	3,4 kg
UVP zzgl. MwSt.	€ 255,-
Hdl.-EK	€ 212,50



### 800 Watt-Bohrmaschine

DWD 221

- Eingang-Bohrmaschine mit elektronischer Drehzahlregulierung • Sehr hohes Drehmoment für schwere Bohrarbeiten in Holz und Metall • 13 mm-Schnellspann-Bohrfutter • Überlastschutz mit LED-Anzeige • Robustes Metall-Getriebegehäuse

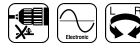

Technische Daten:	<b>DWD 221</b>
Aufnahmeleistung	800 Watt
Leerlaufdrehzahl	0 – 650 min <sup>-1</sup>
Max. Drehmoment	40 Nm
Max. Bohr-Ø in Holz / Metall	38 / 13 mm
Bohrfutterspannweite	1,5 – 13 mm
Antriebsspindel	1/2" x 20 UNF
Gewicht	2,3 kg
UVP zzgl. MwSt.	€ 269,-
Hdl.-EK	€ 224,20

### Rührwerk

#### 710 Watt-Rührwerk

D 21510

- Optimal geeignet für sehr schwere Rührarbeiten • Sicherer Einsatz durch 2 Positions-Spatenhandgriff und Zusatzhandgriff • Mit M14-Werkzeugaufnahme kombinierbar mit allen konventionellen Rührkörpern bis 160 mm



Technische Daten:	<b>D 21510</b>
Aufnahmeleistung	710 Watt
Leerlaufdrehzahl	0 – 550 min <sup>-1</sup>
Max. Drehmoment	50 Nm
Gewicht	3,0 kg
UVP zzgl. MwSt.	€ 255,-
Hdl.-EK	€ 212,50



### Schlagbohrmaschinen

#### 650 Watt-Schlagbohrmaschine

DWD 024 S

- Optimal abgestimmtes Drehzahl-/Drehmomentverhältnis • 13 mm-Schnellspann-Bohrfutter • Elektronische Dreh- und Schlagzahlregulierung
- Inkl. Zusatzhandgriff u. Bohrtiefenanschlag



Technische Daten:	<b>DWD 024 S</b>
Aufnahmeleistung	650 Watt
Leerlaufdrehzahl	0 – 2.800 min <sup>-1</sup>
Leeraufschlagzahl	0 – 47.600 min <sup>-1</sup>
Max. Drehmoment	8,6 Nm
Max. Bohr-Ø in Holz / Metall / Beton	35 / 13 / 16 mm
Bohrfutterspannweite	1,5 – 13 mm
Antriebsspindel	1/2" x 20 UNF
Gewicht	1,8 kg
UVP zzgl. MwSt.	€ 83,-
Hdl.-EK	€ 69,20

### 650 Watt-Schlagbohrmaschine

D 21721 K

- Universelle Zweigang-Schlagbohrmaschine mit optimal abgestimmtem Drehzahl- / Drehmomentverhältnis • 13 mm-Vollmetall-Schnellspann-Bohrfutter • Elektronische Dreh- und Schlagzahlregulierung
- Inkl. Zusatzhandgriff



Technische Daten:	<b>D 21721 K</b>
Aufnahmeleistung	650 Watt
Leerlaufdrehzahl	0 – 1.100 / 2.600 min <sup>-1</sup>
Leeraufschlagzahl	0 – 19.000 / 44.200 min <sup>-1</sup>
Max. Drehmoment	30 / 12 Nm
Max. Bohr-Ø in Holz / Metall / Beton	40 / 13 / 16 mm
Bohrfutterspannweite	1,5 – 13 mm
Antriebsspindel	1/2" x 20 UNF
Gewicht	2,1 kg
UVP zzgl. MwSt.	€ 159,-
Hdl.-EK	€ 132,50



### 770 Watt-Schlagbohrmaschine

D 21805 KS

- Optimal abgestimmtes Drehzahl- / Drehmomentverhältnis
- 13 mm- Vollmetall-Schnellspann-Bohrfutter • Elektronische Dreh- und Schlagzahlregulierung • Inkl. Zusatzhandgriff



Technische Daten:	<b>D 21805 KS</b>
Aufnahmeleistung	770 Watt
Leerlaufdrehzahl	0 – 1.100 / 2.700 min <sup>-1</sup>
Leeraufschlagzahl	0 – 18.700 / 45.900 min <sup>-1</sup>
Max. Drehmoment	40 / 20 Nm
Max. Bohr-Ø in Holz / Metall / Beton	35 / 13 / 20 mm
Bohrfutterspannweite	1,5 – 13 mm
Antriebsspindel	1/2" x 20 UNF
Gewicht	2,3 kg
UVP zzgl. MwSt.	€ 175,-
Hdl.-EK	€ 145,80

## 950 Watt-Schlagbohrmaschine

### DWD 522 KS

- Leistungsstarke Zweigang-Maschine mit elektronischer Dreh- und Schlagzahlregulierung • 13 mm-Vollmetall-Schnellspann-Bohrfutter
- Mechanische Kupplung • Robustes Metall-Getriebegehäuse • Inkl. Zusatzhandgriff



Technische Daten:	<b>DWD 522 KS</b>
Aufnahmeleistung	950 Watt
Leerlaufdrehzahl	0 – 1.250 min <sup>-1</sup> / 3.500 min <sup>-1</sup>
Leerlaufschlagzahl	0 – 56.000 min <sup>-1</sup>
Max. Drehmoment	40 / 20 Nm
Max. Bohr-Ø in	
Holz / Metall / Beton	40 / 13 / 20 mm
Bohrfutterspannweite	1,5 – 13 mm
Antriebsspinde	1/2" x 20 UNF
Gewicht	2,8 kg
UVP zzgl. MwSt.	€ 189,-
Hdl.-EK	€ 157,50



## 1.100 Watt-Schlagbohrmaschine

### DWD 524 KS

- Leistungsstarke Zweigang-Maschine mit elektronischer Dreh- und Schlagzahlregulierung • 13 mm-Vollmetall-Schnellspann-Bohrfutter
- Mechanische Kupplung • Robustes Metall-Getriebegehäuse • Inkl. Zusatzhandgriff



Technische Daten:	<b>DWD 524 KS</b>
Aufnahmeleistung	1.100 Watt
Leerlaufdrehzahl	0 – 1.250 / 3.500 min <sup>-1</sup>
Leerlaufschlagzahl	0 – 56.000 min <sup>-1</sup>
Max. Drehmoment	40 / 20 Nm
Max. Bohr-Ø in	
Holz / Metall / Beton	40 / 13 / 22 mm
Bohrfutterspannweite	1,5 – 13 mm
Antriebsspinde	1/2" x 20 UNF
Gewicht	2,8 kg
UVP zzgl. MwSt.	€ 199,-
Hdl.-EK	€ 165,80

## 1.300 Watt-Schlagbohrmaschine

### DWD 530 KS

- Leistungsstarke Zweigang-Maschine mit elektronischer Dreh- und Schlagzahlregulierung • 13 mm-Vollmetall-Schnellspann-Bohrfutter
- Mechanische Kupplung • Robustes Metall-Getriebegehäuse • Überlastschutz mit integrierter LED-Leuchte • Inkl. Zusatzhandgriff



Technische Daten:	<b>DWD 530 KS</b>
Aufnahmeleistung	1.300 Watt
Leerlaufdrehzahl	0 – 1.250 / 3.500 min <sup>-1</sup>
Leerlaufschlagzahl	0 – 56.000 min <sup>-1</sup>
Max. Drehmoment	40 / 20 Nm
Max. Bohr-Ø in	
Holz / Metall / Beton	40 / 16 / 22 mm
Bohrfutterspannweite	1,5 – 13 mm
Antriebsspinde	1/2" x 20 UNF
Gewicht	2,8 kg
UVP zzgl. MwSt.	€ 235,-
Hdl.-EK	€ 195,80



## Zubehörtipp



### EXTREME DEWALT® Steinbohrer bieten erstklassige Bohreigenschaften:

- Hammerfester Hochleistungsbohrer
- Einzigartige Hartmetall-Qualität mit spannungsarmer Hochtemperatur-Kupferlötlung
- Haupteinsatzgebiet: Montage- und Befestigungstechnik.



Zu finden in der neuen Zubehör-Preisliste 2015 auf Seite 15

## Diamant-Bohrmaschinen

### 1.300 Watt-Diamant-Bohrmaschine

#### D 21570 K

- Zweigang-Maschine mit elektronischer Dreh- und Schlagzahlregulierung • Robustes Metall-Getriebegehäuse • Mechanische Kupplung
- Überlastschutz mit integrierter LED-Anzeige • Inkl. Zusatzhandgriff



Technische Daten:	<b>D 21570 K</b>
Aufnahmeleistung	1.300 Watt
Leerlaufdrehzahl	0 – 1.250 / 3.500 min <sup>-1</sup>
Leerlaufschlagzahl	0 – 56.000 min <sup>-1</sup>
Max. Drehmoment	40 / 20 Nm
Max. Bohr-Ø in	
Holz / Metall / Beton	40 / 16 / 22 mm
Bohrfutterspannweite	1,5 – 16 mm
Antriebsspinde	1/2" x 20 UNF
Gewicht	3,0 kg
UVP zzgl. MwSt.	€ 379,-
Hdl.-EK	€ 315,80



## Diamant-Trockenbohrmaschine

### D 21580 K

- Optimal für Trockenbohrarbeiten in Mauerwerk und Stein • Elektronischer Schutz vor Überlastung und Überhitzung • Mechanische Kupplung
- Dauerbetriebsschalter • Zusatzhandgriff



Technische Daten:	<b>D 21580 K</b>
Aufnahmeleistung	1.705 Watt
Leerlaufdrehzahl	0 – 1.100 / 2.350 min <sup>-1</sup>
Antriebsspinde	1/2" G Außengewinde
Spannhalsdurchmesser	53 mm
Max. Bohr-Ø in	
Mauerwerk	152 mm
Gewicht	5,4 kg
UVP zzgl. MwSt.	€ 599,-
Hdl.-EK	€ 499,20

## Diamant-Nass- und Trockenbohrmaschine

### D 21582 K

- Optimal für Trockenbohrarbeiten in Mauerwerk, Naturstein und Beton
- Integrierter Wasseranschluss • Überlast- und Hitzeschutz



Technische Daten:	<b>D 21582 K</b>
Aufnahmeleistung	1.705 Watt
Leerlaufdrehzahl	0 – 1.100 / 2.350 min <sup>-1</sup>
Antriebsspinde	1/2" G Innengewinde
Spannhalsdurchmesser	53 mm
Max. Bohr-Ø in	
Mauerwerk / Beton	152 / 132 mm
Gewicht	5,9 kg
UVP zzgl. MwSt.	€ 749,-
Hdl.-EK	€ 624,20



## Diamant-Nass- und Trockenbohrmaschine

### D 21583 K

- Optimal für Trockenbohrarbeiten in Mauerwerk, Naturstein und Beton
- Integrierter Wasseranschluss • Überlast- und Hitzeschutz • Mechanische Kupplung • Dauerbetriebsschalter • Inkl. Zusatzhandgriff
- PRCD-Schutzschalter, integrierte Wasserzufuhr



Technische Daten:	<b>D 21583 K</b>
Aufnahmeleistung	1.910 Watt
Leerlaufdrehzahl	0 – 1.100 / 2.400 / 4.600 min <sup>-1</sup>
Antriebsspinde	1/2" G Innen- bzw. 1 1/4" UNC Außengewinde
Spannhalsdurchmesser	60 mm
Max. Bohr-Ø in	
Mauerwerk / Beton	202 / 152 mm
Gewicht	6,4 kg
UVP zzgl. MwSt.	€ 949,-
Hdl.-EK	€ 790,80

### Diamant-Bohrmotor

D 21585

- Extrem leistungsstarker Motor • Integrierter Wasseranschluss
- Überlast- und Hitzeschutz • Dreiganggetriebe • Mechanische Kupplung
- Inkl. PRCD-Schutzschalter



Technische Daten:	<b>D 21585</b>
Aufnahmeleistung	2.500 Watt
Leerlaufdrehzahl	0 – 500 / 1.200 / 2.000 min <sup>-1</sup>
Antriebs spindle	1 1/4" UNC Außengewinde
Max. Bohr-Ø in Mauerwerk / Beton	300 / 250 mm
Gewicht	11,2 kg
UVP zzgl. MwSt.	€ 1.329,-
Hdl.-EK	€ 1.107,50



### Diamant-Bohrkronen



#### Das universelle Sortiment

Diamant-Trocken- und Nassbohrkronen von DeWALT garantieren optimale Leistungseigenschaften in Verbindung mit dem umfangreichen Sortiment an Diamant-Bohrmaschinen von DeWALT. Zusätzlich kann dieses Sortiment an Trocken- und Nassbohrkronen durch eine Vielzahl von Adaptern und Verlängerungen auch auf allen gängigen Profimarken eingesetzt werden, ebenso auch auf Standard-Bohrmaschinen und SDS-plus Bohrhämmern (Trockenbohren).

Zu finden in der neuen Zubehör-Preisliste 2015 auf Seite 93

### Bohrständer

D 215821 / D 215831 / D 215851

D 215821

- Für den Einsatz mit den Diamant-Bohrmaschinen D 21580 K / D 21582 K / D 21583 K

D 215831

- Für den Einsatz mit den Diamant-Bohrmaschinen D 21580 K / D 21582 K bei Einsatz eines Reduzierings

D 215851

- Für den Einsatz mit Diamant-Bohrmotor D 21585

Technische Daten:	D 215821	D 215831	D 215851
Säulenlänge	680 mm	995 mm	
Spannhalsdurchmesser	53 mm	60 mm	Flanschaufl.
Max. Bohrdurchmesser mit Wasseranschluss	102 mm	152 mm	250 mm
Max. Bohrdurchmesser ohne Wasseranschluss	152 mm	172 mm	300 mm
Winkelstellmöglichkeit	45°		
Gewicht	7,0 kg	16,0 kg	22,0 kg
UVP zzgl. MwSt.	€ 529,-	€ 769,-	€ 939,-
Hdl.-EK	€ 423,20	€ 615,20	€ 751,20



### Nass- und Trocken-Absaugsystem

DWV 902 M

- L- bzw. M-Klassifizierung erfüllt die EU Richtlinien • Innovatives Zwei-Filter-System ermöglicht eine konstant hohe Saugleistung • Automatische Filterreinigung im 15-Sekunden-Rhythmus • Synchronüberwachung mit 15 Sek.-Ausschaltverzögerung für restlose Aufsaugung aller Arbeitsabfälle
- Integrierte Steckdose mit automatischer Einschaltung • Inkl. 32 mm-Saugschlauch, AirLock-Adapter, Stufenadapter und Staubsack
- Geeignet für Quarz- und Hartholzstäube >0,1 mg/m<sup>3</sup> • Akustischer Alarm bei Saugkraftabfall • Elektronische Saugkraftregulierung



Technische Daten:	<b>DWV 902 M</b>
Aufnahmeleistung	1.400 Watt
Max. Luftdurchsatz	4.080 l/min.
Max. Anschlusswert	2.200 Watt
Behältervolumen	35 l
Gewicht	15,0 kg
UVP zzgl. MwSt.	€ 689,-
Hdl.-EK	€ 588,90

### Zubehör Diamant-Bohrmaschinen



Best.-Nr.	Beschreibung	passend für:											UVP zzgl. MwSt.	Hdl.-EK		
			D 21580 K	D 21582 K	D 21582 K	D 21585	D 215821	D 215822	D 215825	D 215826	D 215831	D 215832			D 215837	D 215851
D 215804	Staubabsaugungseinheit + 1/2" Anschluss		•	•											€ 179,-	€ 143,20
D 215825	Befestigungs-Set für Beton inkl. 10 Schlaganker														€ 42,-	€ 33,60
D 215826	Befestigungs-Set für Mauerwerk inkl. 1 Hülsenanker, wiederverwendbar														€ 31,-	€ 24,80
D 215827	Schlaganker für Beton, Ø 15 mm / M12 (10 Stück)														€ 11,-	€ 8,80
D 215824	Wasserdruckbehälter (10 L)		•	•	•										€ 239,-	€ 191,20
D 215832	Wasserfangring bis 152 mm Ø, mit Haltebügel und Dichtungsdeckel														€ 155,-	€ 124,-
D 215833	Dichtungsdeckel für Wasserfangring (3 Stück)														€ 62,-	€ 49,60
D 215852	Wasserfangring bis 250 mm Ø, mit Haltebügel und Dichtungsdeckel														€ 179,-	€ 143,20
D 215853	Dichtungsdeckel für Wasserfangring (3 Stück)														€ 75,-	€ 60,-
D 215837	Vakuumpumpe mit Fördermenge 80 l/min, max. Druck 800 mbar														€ 1.029,-	€ 857,50
D 215839	Vakuüm-Set, Absaugstutzen mit Kugelhahn und Dichtgummi														€ 52,-	€ 41,60
D 215859	Vakuüm-Set, Absaugstutzen mit Kugelhahn und Dichtgummi														€ 52,-	€ 41,60
D 215854	Satz Kupferringe 1 1/4" (5 Stück)														€ 8,40	€ 6,70

• Bohrer finden Sie im Zubehörteil ab Seite 15 • Diamantbohrkronen finden Sie im Zubehörteil ab Seite 92



SDS-plus Bohr- und Kombihämmer

20 mm / SDS-plus Bohrerhammer

D 25052 K / D 25052 KT

- Äußerst geringe Vibrationen durch federelagerten, von der Maschine entkoppelten Handgriff
- Elektronische Dreh- und Schlagzahlregulierung
- Äußerst kompakte und leichte Bauweise

D 25052 KT • Inkl. vier SDS-plus Bohrer, Zusatzhandgriff, mit LED-Licht, in TSTAK-BOX



Technische Daten:	D 25052 K	D 25052 KT
Aufnahmeleistung	650 Watt	
Leerlaufdrehzahl	0 – 2.300 min <sup>-1</sup>	
Leerlaufschlagzahl	0 – 6.200 min <sup>-1</sup>	
Einzel Schlagenergie	0 – 1,9 Joule	
Triaxiale Vibrationen	7,9 m/s <sup>2</sup>	
Max. Bohr-Ø in Holz / Metall / Beton	30 / 13 / 20 mm	
mit Bohrkronen	50 mm	
Gewicht	2,6 kg	
UVP zzgl. MwSt.	€ 219,-	€ 249,-
Hdl.-EK	€ 182,50	€ 207,50



22 mm SDS-plus Kombihämmer

NEU

D 25033 K

- Elektronische Dreh- und Schlagzahlregulierung
- Schlagstopp für Bohrarbeiten in Holz und Metall
- Drehstopp für leichte Meißelarbeiten
- Kompaktes, leichtes Design
- Gleiche Kraft im Rechts- sowie im Linkslauf durch umschaltbare Kohlebürsten
- Zusatzhandgriff mit Bohrtiefenanschlag



Technische Daten:	D 25033 K
Aufnahmeleistung	710 Watt
Leerlaufdrehzahl	0 – 1.550 min <sup>-1</sup>
Leerlaufschlagzahl	0 – 5.680 min <sup>-1</sup>
Einzel Schlagenergie	0 – 2,0 Joule
Max. Bohr-Ø in Holz / Metall / Beton	30 / 13 / 22 mm
mit Bohrkronen	50 mm
Gewicht	2,5 kg
UVP zzgl. MwSt.	€ 149,-
Hdl.-EK	€ 124,20

28 mm SDS-plus Kombihämmer

NEU

D 25144 K

- Elektronische Dreh- und Schlagzahlregulierung
- Sehr hohe Standzeit durch vollsynchronisiertes Getriebe
- Gleiche Kraft im Rechts- sowie im Linkslauf durch umschaltbare Kohlebürsten
- Gummierter Zusatzhandgriff mit Bohrtiefenanschlag und LED-Licht



Technische Daten:	D 25144 K
Aufnahmeleistung	900 Watt
Leerlaufdrehzahl	0 – 1.450 min <sup>-1</sup>
Leerlaufschlagzahl	0 – 5.350 min <sup>-1</sup>
Einzel Schlagenergie	0 – 3,0 Joule
Max. Bohr-Ø in Holz / Metall / Beton	30 / 13 / 28
mit Bohrkronen	65 mm
Gewicht	3,1 kg
UVP zzgl. MwSt.	€ 269,-
Hdl.-EK	€ 224,20

26 mm / SDS-plus Kombihämmer

- Elektronische Dreh- und Schlagzahlregulierung
- Mit Dreh- und Schlagstopp
- Äußerst geringe Vibrationen durch federelagerten, von der Maschine entkoppelten Handgriff
- Zusätzlich mit werkzeuglos wechselbarer Werkzeugaufnahme



Technische Daten:	D 25323 K	D 25324 K
Aufnahmeleistung	800 Watt	
Leerlaufdrehzahl	0 – 1.150 min <sup>-1</sup>	
Leerlaufschlagzahl	0 – 4.300 min <sup>-1</sup>	
Einzel Schlagenergie	0 – 2,8 Joule	
Triaxiale Vibrationen	10,5 m/s <sup>2</sup>	
Max. Bohr-Ø in Holz / Metall / Beton	30 / 13 / 26 mm	
mit Bohrkronen	65 mm	
Gewicht	3,4 kg	3,5 kg
UVP zzgl. MwSt.	€ 329,-	€ 379,-
Hdl.-EK	€ 274,20	€ 315,80

Zubehör SDS-plus Kombihämmer

D 25300 DH

- Leistungsstarke Staubabsaugung für SDS-plus Kombihämmer D25323K / D25324K / D25325K
- Mit eigenständiger Motor-Einheit
- Inkl. Koffer zur zusätzlichen Maschinenaufbewahrung

D 25301 D

- Leistungsstarke Absaugvorrichtung für den Einsatz in Verbindung mit externer Staubabsaugungseinheit
- Einfache und schnelle Befestigung an die Maschine
- Passend für DEWALT® Akku-Hämmer sowie SDS-plus Hämmer mit 54 mm Spannhals und anderer Markenhersteller mit Eurohals (43 mm) mittels Adapter (im Lieferumfang enthalten)

	D 25300 DH	D 25301 D
	Staubabsaugung	Absaugvorrichtung
UVP zzgl. MwSt.	€ 179,-	€ 79,-
Hdl.-EK	€ 149,10	€ 65,80

26 mm SDS-plus Kombihämmer

NEU

D 25133 K / D 25134 K

- Elektronische Dreh- und Schlagzahlregulierung
- Sehr hohe Standzeit durch vollsynchronisiertes Getriebe
- Gleiche Kraft im Rechts- sowie im Linkslauf durch umschaltbare Kohlebürsten
- Gummierter Zusatzhandgriff mit Bohrtiefenanschlag



Technische Daten:	D 25133 K	D 25134 K
Aufnahmeleistung	800 Watt	
Leerlaufdrehzahl	0 – 1.500 min <sup>-1</sup>	
Leerlaufschlagzahl	0 – 5.500 min <sup>-1</sup>	0 – 5.540 min <sup>-1</sup>
Einzel Schlagenergie	0 – 2,6 Joule	0 – 2,8 Joule
Max. Bohr-Ø in Holz / Metall / Beton	30 / 13 / 26	
mit Bohrkronen	50 mm	65 mm
Gewicht	2,6 kg	3,0 kg
UVP zzgl. MwSt.	€ 179,-	€ 225,-
Hdl.-EK	€ 149,20	€ 187,50



28 mm SDS-plus Kombihämmer

NEU

D 25263 K

- Elektronische Dreh- und Schlagzahlregulierung
- Äußerst geringe Vibrationen durch federelagerten, von der Maschine entkoppelten Handgriff
- Gleiche Kraft im Rechts- sowie im Linkslauf durch umschaltbare Kohlebürsten
- Gummierter Zusatzhandgriff mit Bohrtiefenanschlag und LED-Licht



Technische Daten:	D 25263 K
Aufnahmeleistung	900 Watt
Leerlaufdrehzahl	0 – 1.450 min <sup>-1</sup>
Leerlaufschlagzahl	0 – 5.350 min <sup>-1</sup>
Einzel Schlagenergie	0 – 3,0 Joule
Triaxiale Vibrationen	9,8 m/s <sup>2</sup>
Max. Bohr-Ø in Holz / Metall / Beton	30 / 13 / 28
mit Bohrkronen	65 mm
Gewicht	3,1 kg
UVP zzgl. MwSt.	€ 249,-
Hdl.-EK	€ 207,50



26 mm / SDS-plus Kombihämmer

- Elektronische Dreh- und Schlagzahlregulierung
- Mit Dreh- und Schlagstopp
- Äußerst geringe Vibrationen durch federelagerten, von der Maschine entkoppelten Handgriff
- Mit werkzeuglos wechselbarer Werkzeugaufnahme sowie Staubabsaugung D 25300 DH



Technische Daten:	D 25325 K
Aufnahmeleistung	800 Watt
Leerlaufdrehzahl	0 – 1.150 min <sup>-1</sup>
Leerlaufschlagzahl	0 – 4.300 min <sup>-1</sup>
Einzel Schlagenergie	0 – 2,8 Joule
Triaxiale Vibrationen	10,5 m/s <sup>2</sup>
Max. Bohr-Ø in Holz / Metall / Beton	30 / 13 / 26 mm
mit Bohrkronen	65 mm
Gewicht	3,4 kg
UVP zzgl. MwSt.	€ 539,-
Hdl.-EK	€ 449,20



### 32 mm / SDS-plus Kombihämmer

D 25413 K

- Äußerst geringe Vibrationen durch federgelagerten, von der Maschine entkoppelten Handgriff • Ergonomisch gummierter Handgriff
- Optimal abgestimmtes elektropneumatisches Hammerwerk • Drehstopp
- Elektronische Dreh- und Schlagzahlregulierung • Sicherheitskupplung
- Abschaltbares Hammerwerk



Technische Daten:	<b>D 25413 K</b>
Aufnahmeleistung	1.000 Watt
Leerlaufdrehzahl	0 – 820 min <sup>-1</sup>
Leerlaufschlagzahl	0 – 4.700 min <sup>-1</sup>
Einzelschlagenergie	0 – 4,2 Joule
Triaxiale Vibrationen	8,2 m/s <sup>2</sup>
Max. Bohr-Ø in	
Holz / Metall / Beton mit Bohrkronen	40 / 13 / 32 mm
	100 mm
Gewicht	4,2 kg
UVP zzgl. MwSt.	€ 529,-
Hdl.-EK	€ 440,80



### 32 mm / SDS-plus Kombihämmer-Set

D 25414 KT

- Äußerst geringe Vibrationen durch federgelagerten, von der Maschine entkoppelten Handgriff • Ergonomisch gummierter Handgriff • Optimal abgestimmtes elektropneumatisches Hammerwerk • Drehstopp • Elektronische Dreh- und Schlagzahlregulierung • Sicherheitskupplung
- Abschaltbares Hammerwerk
- Inkl. umfangreichem Zubehör-Set



Technische Daten:	<b>D 25414 KT</b>
Aufnahmeleistung	1.000 Watt
Leerlaufdrehzahl	0 – 820 min <sup>-1</sup>
Leerlaufschlagzahl	0 – 4.700 min <sup>-1</sup>
Einzelschlagenergie	0 – 4,2 Joule
Triaxiale Vibrationen	8,2 m/s <sup>2</sup>
Max. Bohr-Ø in	
Holz / Metall / Beton mit Bohrkronen	40 / 13 / 32 mm
	100 mm
Gewicht	4,3 kg
UVP zzgl. MwSt.	€ 589,-
Hdl.-EK	€ 490,80

inkl. 13 mm-Schnellspannbohrfutter

### SDS-plus Meißelhämmer

#### 3 kg / SDS-plus Meißelhämmer

D 25330 K

- Ideal für leichte bis mittlere Meißelarbeiten durch sehr hohe Einzelschlagenergie • Sehr hohe Abtragleistung • Elektronische Schlagzahlregulierung • Zwölffache Meißelpositionierung • Arretierschalter für Dauereinsatz



Technische Daten:	<b>D 25330 K</b>
Aufnahmeleistung	650 Watt
Leerlaufschlagzahl	0 – 4.100 min <sup>-1</sup>
Einzelschlagenergie	2,8 Joule
Triaxiale Vibrationen	17,0 m/s <sup>2</sup>
Gewicht	3,0 kg
UVP zzgl. MwSt.	€ 339,-
Hdl.-EK	€ 282,50



### 4 kg / SDS-plus Meißelhämmer

D 25430 K

- Äußerst geringe Vibrationen durch federgelagerten, von der Maschine entkoppelten Handgriff • Exzellentes Gewicht-/Leistungsverhältnis
- Extrem hohe Schlagkraft durch neuentwickelten Hochleistungsmotor und optimierten Hammermechanismus • Vielseitiger Einsatz durch elektronische Schlagzahlregulierung



Technische Daten:	<b>D 25430 K</b>
Aufnahmeleistung	1.000 Watt
Leerlaufschlagzahl	0 – 4.700 min <sup>-1</sup>
Einzelschlagenergie	4,2 Joule
Triaxiale Vibrationen	7,1 m/s <sup>2</sup>
Gewicht	4,0 kg
UVP zzgl. MwSt.	€ 445,-
Hdl.-EK	€ 370,80



Ein Elektrowerkzeug muß nicht nur leistungsstark und robust sein – es muß vor allem sicher sein!

Im Interesse Ihrer eigenen Gesundheit hat DEWALT aus diesem Grund im Rahmen seiner „PERFORM & PROTECT“-Aktivitäten in den letzten 5 Jahren eine Vielzahl an Elektrowerkzeugen entwickelt, die Ihnen ein Maximum an **Kontrolle** bei gleichzeitig einem Minimum an **Vibrationen** und **Staubentwicklung** gewährleisten.



### Bis zu 50% Vibrationsreduzierung

Wenn die Auszeichnung Perform & Protect für Vibration vergeben wird, wird damit eine wesentliche Reduzierung der Triaxial-Schwingungen garantiert, wodurch die Einsatzzeit verlängert, die Leistung jedoch nicht beeinträchtigt wird.

**SDS-max Kombihämmer**

**40 mm / SDS-max Kombihämmer**

**D 25501 K**

• Sehr schneller Bohrfortschritt durch neuentwickelten Hochleistungsmotor und optimal abgestimmten Hammermechanismus • Innovativer Kettenantrieb minimiert wirkungsvoll Reibung und Verschleiß



Technische Daten:	<b>D 25501 K</b>
Aufnahmeleistung	1.100 Watt
Lastdrehzahl	400 min <sup>-1</sup>
Leerlaufschlagzahl	2.740 min <sup>-1</sup>
Einzelschlagenergie	8 Joule
Triaxiale Vibrationen	18,3 m/s <sup>2</sup>
Max. Bohr-Ø in Beton / mit Bohrkronen	40 / 90 mm
Durchbruchbohrer	55 mm
Gewicht	6,1 kg
UVP zzgl. MwSt.	€ 599,-
Hdl.-EK	€ 499,20



**45 mm / SDS-max Kombihämmer**

**D 25601 K / D 25602 K / D 25603 K**

• Sehr schneller Bohrfortschritt durch neuentwickelten Hochleistungsmotor und optimal abgestimmten Hammermechanismus • Elektronische Dreh- und Schlagzahlregulierung

**D 25602 K** • Mit 2-Stufen Kupplung (CTC)

**D 25603 K** • Mit 2-Stufen Kupplung (CTC), elekt. Bohrkontrolle (UTC)

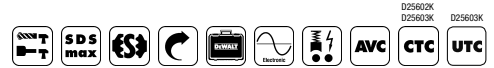

Technische Daten:	<b>D 25601 K</b>	<b>D 25602 K</b>	<b>D 25603 K</b>
Aufnahmeleistung	1.250 Watt		
Lastdrehzahl	210 – 415 min <sup>-1</sup>		
Einzelschlagenergie	2 – 8 Joule		
Leerlaufschlagzahl	1.430 – 2.840 min <sup>-1</sup>		
Triaxiale Vibration	8,7 m/s <sup>2</sup>		
Max. Bohr-Ø in Beton / mit Bohrkronen	45 / 100 mm		
Durchbruchbohrer	65 mm		
Gewicht	6,9 kg		
UVP zzgl. MwSt.	€ 789,-	€ 849,-	€ 899,-
Hdl.-EK	€ 657,50	€ 707,50	€ 749,20



**48 mm / SDS-max Kombihämmer**

**D 25721 K / D 25722 K / D 25723 K**

• Auf sehr schnellen Bohrfortschritt ausgelegtes Hammerwerk • Elektronische Dreh- und Schlagzahlregulierung • Effektiver Staubschutz durch optimal versiegeltes Gehäuse

**D 25722 K** • Zusätzlich mit 2-Stufen Kupplung (CTC)

**D 25723 K** • Mit 2-Stufen Kupplung (CTC), elekt. Bohrkontrolle (UTC)

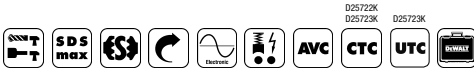

Technische Daten:	<b>D 25721 K</b>	<b>D 25722 K</b>	<b>D 25723 K</b>
Aufnahmeleistung	1.350 Watt	1.400 Watt	
Lastdrehzahl	132 – 265 min <sup>-1</sup>	137 – 275 min <sup>-1</sup>	
Leerlaufschlagzahl	1.225 – 2.450 min <sup>-1</sup>	1.260 – 2.520 min <sup>-1</sup>	
Einzelschlagenergie	1,5 – 11 Joule		
Triaxiale Vibration	7,5 m/s <sup>2</sup>		
Max. Bohr-Ø in Beton / mit Bohrkronen	48 / 115 mm	48 / 125 mm	
Durchbruchbohrer	80 mm		
Gewicht	8,7 kg	9,1 kg	
UVP zzgl. MwSt.	€ 939,-	€ 1.029,-	€ 1.079,-
Hdl.-EK	€ 782,50	€ 857,50	€ 899,20

**52 mm / SDS-max Kombihämmer**

**D 25762 K / D 25763 K**

• Auf sehr schnellen Bohrfortschritt ausgelegtes Hammerwerk • Aktives Kontrollsystem zur Reduzierung von Vibrationen • Einzigartige 2-Stufen Kupplung • Elektronische Dreh- und Schlagzahlregulierung

**D 25763 K**

• Mit elektronischer Bohrkontrolle (UTC)

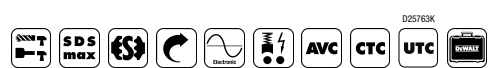

Technische Daten:	<b>D 25762 K</b>	<b>D 25763 K</b>
Aufnahmeleistung	1.500 Watt	
Lastdrehzahl	125 – 250 min <sup>-1</sup>	
Leerlaufschlagzahl	1.150 – 2.300 min <sup>-1</sup>	
Einzelschlagenergie	3 – 15,5 Joule	
Triaxiale Vibration	8,0 m/s <sup>2</sup>	
Max. Bohr-Ø in Beton / mit Bohrkronen	52 / 150 mm	
Durchbruchbohrer	80 mm	
Gewicht	9,9 kg	
UVP zzgl. MwSt.	€ 1.049,-	€ 1.099,-
Hdl.-EK	€ 874,20	€ 915,80

**SDS-max Meißelhämmer**

**6 kg / SDS-max Meißelhämmer**

**D 25820 KIT**

• Extrem hohe Schlagkraft durch neuentwickelten Hochleistungsmotor und perfekt abgestimmten Hammermechanismus • Getriebegehäuse mit Ölfüllung zur optimalen Schmierung und Wärmeableitung • 18-fach verstellbare Meißelposition • Effektiver Staubschutz durch optimal versiegeltes Gehäuse • Inkl. 25er und 50er Flachmeißel sowie Spitzmeißel mit je 400 mm Arbeitslänge



Technische Daten:	<b>D 25820 KIT</b>
Aufnahmeleistung	1.150 Watt
Leerlaufschlagzahl	2.740 min <sup>-1</sup>
Einzelschlagenergie	8 Joule
Triaxiale Vibrationen	13,2 m/s <sup>2</sup>
Gewicht	5,8 kg
UVP zzgl. MwSt.	€ 549,-
Hdl.-EK	€ 457,50



**6 kg / SDS-max Meißelhämmer**

**D 25831 K**

• Extrem hohe Schlagkraft durch neuentwickelten Hochleistungsmotor und optimal abgestimmten Hammermechanismus • Vielseitiger Einsatz durch elektronische Schlagzahlregulierung • Innovativer Kettenantrieb minimiert wirkungsvoll Reibung und Verschleiß • Äußerst geringe Vibrationen durch federelagerten, von der Maschine entkoppelten Handgriff



Technische Daten:	<b>D 25831 K</b>
Aufnahmeleistung	1.250 Watt
Leerlaufschlagzahl	1.430 – 2.840 min <sup>-1</sup>
Einzelschlagenergie	8 Joule
Triaxiale Vibrationen	8,3 m/s <sup>2</sup>
Gewicht	6,1 kg
UVP zzgl. MwSt.	€ 619,-
Hdl.-EK	€ 515,80

**8 kg / SDS-max Meißelhämmer**

**D 25871 K**

• Ideal für schwere bis sehr schwere Meißelarbeiten in Mauerwerk, Stein und Beton • Äußerst geringe Vibrationen durch federelagerten, von der Maschine entkoppelten Handgriff • Optimale Handhabung bei allen Anwendungen durch 24-fache Meißelpositionierung • Elektronische Schlagzahlregulierung für materialgerechtes Arbeiten • Problemlose Meißelarbeiten durch Arretierschalter für Dauerbetrieb • Ergonomisches und kompaktes Design • Inkl. Spitzmeißel



Technische Daten:	<b>D 25871 K</b>
Aufnahmeleistung	1.400 Watt
Leerlaufschlagzahl	1.260 – 2.520 min <sup>-1</sup>
Einzelschlagenergie	1,5 – 11 Joule
Triaxiale Vibrationen	10,9 m/s <sup>2</sup>
Gewicht	8,0 kg
UVP zzgl. MwSt.	€ 749,-
Hdl.-EK	€ 624,20



**3 WICHTIGE AUSSTATTUNGSMERKMALE IM INTERESSE IHRER EIGENEN GESUNDHEIT**



Die 2-Stufen-Sicherheitskupplung spricht je nach Anwendung und Einstellung bei 40 Nm oder (im Fall von sehr schweren Arbeiten) erst bei 80 Nm an.



Die Anti-Vibrationskontrolle reduziert spürbar die Maschinenvibrationen durch ein aktives Kontrollsystem und den entkoppelten Handgriff.



Sicherheits-Technologie, welche die Drehzahl des Hammers innerhalb von einer Sekunde auf ein Minimum reduziert, wenn der Bohrer verkantet.

**GESUNDHEIT SCHONEN, GELD SPAREN!**

### Abbruchhämmer

#### 9 kg / SDS-max Abbruchhammer

D 25899 K

• Robustes und großdimensioniertes Hammerwerk garantiert maximale Abtragleistung bei höchster Lebensdauer • Getriebegehäuse aus hochwertigem Magnesium • Geringer Gehäusedurchmesser ermöglicht problemlosen Einsatz auch an schwer zugänglichen Stellen • Optimale Handhabung durch 12-fache Meißelpositionierung • Servicefreundlich durch modularen Aufbau



Technische Daten:	<b>D 25899 K</b>
Aufnahmeleistung	1.500 Watt
Leerlaufschlagzahl	2.040 min <sup>-1</sup>
Einzelschlagenergie	17,5 Joule
Triaxiale Vibrationen	12 m/s <sup>2</sup>
Gewicht	9,9 kg
UVP zzgl. MwSt.	€ 719,-
Hdl.-EK	€ 599,20



#### 10 kg / SDS-max Abbruchhammer

D 25902 K

• Effiziente Vibrationsreduzierung durch federgelagertes Ausgleichsgewicht sowie entkoppelten Handgriff mit speziellem Stoßdämpfermechanismus • Elektronische Schlagzahlregulierung und elektronischer Sanftanlauf • Maschinengehäuse aus hochwertigem Magnesium für geringes Gewicht und hohe Lebensdauer • Robustes und großdimensioniertes Hammerwerk garantiert maximale Abtragleistung bei höchster Lebensdauer • Optimale Handhabung durch 12-fache Meißelpositionierung • Inkl. Spitzmeißel



Technische Daten:	<b>D 25902 K</b>
Aufnahmeleistung	1.550 Watt
Leerlaufschlagzahl	1.050 – 2.100 min <sup>-1</sup>
Einzelschlagenergie	5 – 19 Joule
Triaxiale Vibrationen	7,5 m/s <sup>2</sup>
Gewicht	10,5 kg
UVP zzgl. MwSt.	€ 829,-
Hdl.-EK	€ 690,80

#### 19 mm-Sechskant-Abbruchhammer

D 25941 K, 19 mm

• Maximale Abbruchleistung bei höchster Lebensdauer • 12-fache Meißelpositionierung • Elektronischer Sanftanlauf und entkoppelter Handgriff mit speziellem Stoßdämpfermechanismus



Technische Daten:	<b>D 25941 K</b>
Aufnahmeleistung	1.600 Watt
Leerlaufschlagzahl	1.620 min <sup>-1</sup>
Einzelschlagenergie	22,5 Joule
Triaxiale Vibrationen	8,8 m/s <sup>2</sup>
Gewicht	13,8 kg
UVP zzgl. MwSt.	€ 1.129,-
Hdl.-EK	€ 940,80

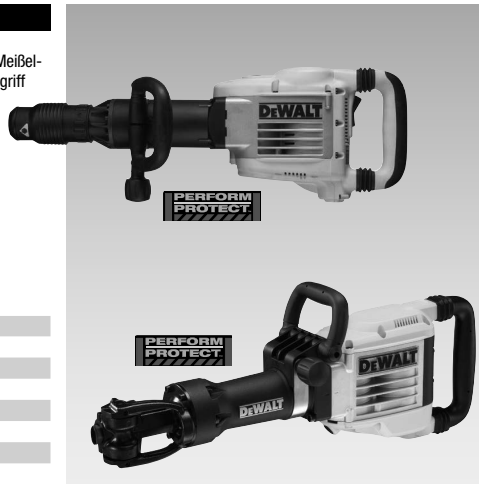

#### 28 mm / 30 mm Sechskant-Abbruchhämmer

D 25960 K / D 25961 K

• Innovative Abbruchhämmer mit optimalem Gewichts- / Leistungsverhältnis • Sehr geringe Vibration durch entkoppelten Endhandgriff • Ergonomisch, ausbalancierte Bauform • Robuste Sechskantaufnahme, wahlweise mit 28 mm (D 25960 K) oder 30 mm (D25961K) Durchmesser • Unproblematischer Dauereinsatz durch sehr lange Wartungsintervalle • Mit Spitzmeißel, Multipositions-Zusatzhandgriff, Rollkoffer



Technische Daten:	<b>D 25960 K</b>	<b>D 25961 K</b>
Aufnahmeleistung	1.600 Watt	
Leerlaufschlagzahl	1.450 min <sup>-1</sup>	
Einzelschlagenergie	35 Joule	
Triaxiale Vibrationen	6,8 m/s <sup>2</sup>	
Gewicht	18,4 kg	16,9 kg
UVP zzgl. MwSt.	€ 1.399,-	€ 1.299,-
Hdl.-EK	€ 1.165,80	€ 1.082,50

## DEWALT XLR

### Extreme Langlebigkeit und Zuverlässigkeit

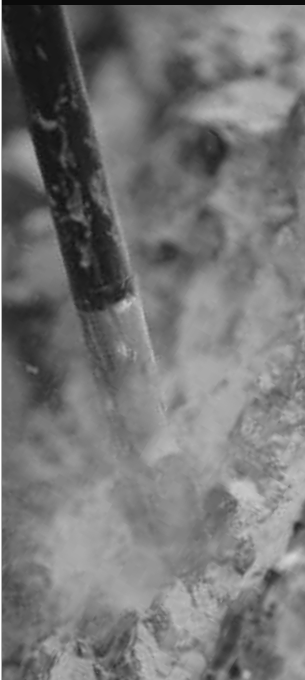

#### ▼ 2-Komponenten-Design

Bestehend aus geschmiedeter S7- Qualitätsstahlspitze und flexiblem Schaft für extrem hohe Lebensdauer



#### ▼ Verbreiterte Flanken

Verhindern effektiv ein Verkeilen des Meißels im Material



#### ▼ Innovatives Verbundsystem

Meißelspitze und -körper werden mit Hilfe eines innovativen Reib-Schweißverfahrens bruchsicher miteinander verbunden



#### ▼ Scharfbleibende Kopfgeometrie

Die spezielle „Stay Sharp“ Meißelspitze sorgt für eine lang anhaltende Schärfe des Meißels und somit erhöhte Lebensdauer



#### ▼ Qualitätsstahl

Verarbeitung von Qualitätsstählen gewährleistet eine höhere Bruchfestigkeit, Lebensdauer und somit Zuverlässigkeit



#### ▼ Optimierter Aufnahmeschaft

Perfekter Halt und optimale Kraftübertragung der Maschine auf den Meißel

## 28 mm-Sechskant-Abbruchhämmer

D 25980 / D 25980 K

• Maximum an Robustheit und Schlagenergie • Federgelagerter, von der Maschine entkoppelter Handgriff reduziert effizient Vibrationen • Elektronische Schlagzahlkonstanthaltung

D 25980 K

• Zusätzlich mit Spitzmeißel und Transportkarre D 259801



Technische Daten:	D 25980	D 25980 K
Aufnahmeleistung	2.100 Watt	
Leerlaufschlagzahl	900 min <sup>-1</sup>	
Einzelschlagenergie	52 Joule	
Triaxiale Vibrationen	4,8 m/s <sup>2</sup>	
Gewicht	31,0 kg	
UVP zzgl. MwSt.	€ 1.999,-	€ 2.099,-
Hdl.-EK	€ 1.665,80	€ 1.749,20

Zubehör	D 259801	Transportkarre
UVP zzgl. MwSt.	€ 139,-	
Hdl.-EK	€ 115,80	

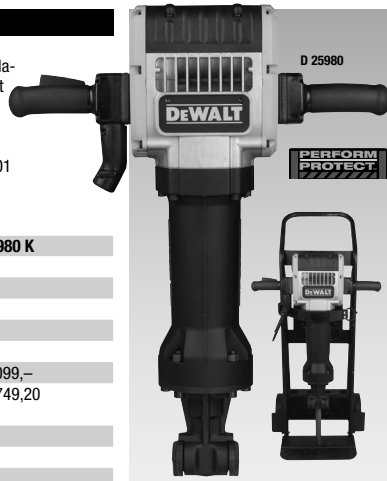

## Staubabsaugungen

### Staubabsaugung für Bohrarbeiten

DWH 050 K

• Für Bohrarbeiten mit allen SDS-max Kombihämmern (bis 52 mm Bohrdurchmesser) • Selbstständiges Festsaugen an ebenen Oberflächen durch Zweikammer-Einheit • Mit 2 Bohrloch-Reinigungsdüsen, 2 austauschbaren Absaugringen (0-38 / 38-52 mm Ø), Transportkoffer



Zubehör	DWH 050 K
UVP zzgl. MwSt.	€ 129,-
Hdl.-EK	€ 103,20

## Staubabsaugung für Meißel- und Abbrucharbeiten

DWH 051 K

• Für Meißelarbeiten mit allen SDS-max Kombihämmern (bis 52 mm Bohrdurchmesser) sowie mit allen Meißel- und Abbruchhämmern mit SDS-max- oder 19 mm-Sechskant-Aufnahme bis 12 kg • Mit 3 Absaugdüsen, 2 Aufsatz-Adapterringen, Transportkoffer

Zubehör	DWH 051 K
UVP zzgl. MwSt.	€ 129,-
Hdl.-EK	€ 103,20



## Zubehör für DWH-Staubabsaugungen

• Informationen zum neuen Air-Lock Staubabsaugungs-System siehe Seite 42

Best.-Nr.	Zubehör	UVP zzgl. MwSt.	Hdl.-EK
D 279058 CL	35 mm Schlauchklemme (5 Stk.) zur Kabelfixierung am 35 mm-Schlauch	€ 10,-	€ 8,-
DWV 9000	35 auf 35 mm Universaladapter, verhindert das Verdrehen des Saugerschlauches	€ 12,-	€ 9,60
DWV 9120	35 auf 35-38 mm Stufenadapter, schnelle und einfache Verbindung zwischen Werkzeug und Saugerschlauch	€ 10,-	€ 8,-
DWV 9130	35 auf 35 mm Adapter, schnelle und einfache Verbindung zwischen Werkzeug und Saugerschlauch	€ 10,-	€ 8,-
DWV 9210	3-tlg. Adapter-Set Bauhandwerk, beinhaltet DWV 9000, DWV 9120 und DWV 9130	€ 25,-	€ 20,-

DWH 052 K

• Für Meißel- und Abbrucharbeiten mit allen Abbruchhämmern mit Sechskant-Aufnahme (bis 30 mm) oder 1 1/8"-Aufnahme bzw. mit vergleichbaren Abbruchhämmern von 16 bis 30 kg • Mit Transportkoffer

Zubehör	DWH 052 K
UVP zzgl. MwSt.	€ 89,-
Hdl.-EK	€ 71,20

## Fliesensägen

### Stein- und Fliesensäge

D 24000

• Hochwertiges Edelstahl-Führungssystem • Großdimensionierter Schnittbereich für Längsschnitte bis zu 610 mm • Präziser Winkelschlag für exakte 45°- und 90° Schnitte • Fixrasten für einfache und präzise Winkelschnelleinstellung bei 22,5° und 45° • Doppelte Kühlwasserzufuhr für hohe Standzeit der Trennscheiben • Großdimensionierte Kühlwasserauffangwanne für problemlosen Langzeiteinsatz • Abnehmbarer Sägeschlitten ermöglicht einfaches und schnelles Reinigen der Säge



Zubehör für D 24000  
• Zusammenklappbares Metall-Untergestell für zusätzliche Stabilität



Zubehör	D 240001	Metall-Untergestell
UVP zzgl. MwSt.	€ 99,-	
Hdl.-EK	€ 79,20	



## Stein- und Fliesensäge

Technische Daten:	D 24000
Aufnahmeleistung	1.600 Watt
Leerlaufdrehzahl	4.200 min <sup>-1</sup>
Schnitttiefe	95 mm
Max. Querschnittbereich bei 90°	610 mm
Max. Querschnittbereich bei 45°	450 mm
Diamant-Trennscheibe (DT 3734)	250 x 25,4 mm
Gewicht	32,0 kg
UVP zzgl. MwSt.	€ 1.149,-
Hdl.-EK	€ 957,50



Zubehör	DT 3734	Trennscheibe
UVP zzgl. MwSt.	€ 73,50	
Hdl.-EK	PG II	

## Nass-/ Trocken-Fliesensäge

DWC 410

• Robuster Motor mit hohem Drehmoment, ausgelegt für den Dauereinsatz • Max. Sicherheit für den Anwender durch PRCD-Schutzschalter • Vielseitiger Einsatz durch exakte und stufenlose Schnitttiefen und Gehrungseinstellung • Geringe Staubentwicklung durch regulierbare Wasserzufuhr mit 2 m Schlauch • Arretierschalter für Dauerbetrieb • Inkl. 110 mm Diamantscheibe, universeller Wasseranschluss-Adapter und 2 m Wasserschlauch



Technische Daten:	DWC 410
Aufnahmeleistung	1.300 Watt
Leerlaufdrehzahl	13.000 min <sup>-1</sup>
Neigungseinstellung	0 - 45°
Schnitttiefe bei 90°/45°	34 mm / 19 mm
Gewicht	3,0 kg
UVP zzgl. MwSt.	€ 205,-
Hdl.-EK	€ 170,80

Zubehör	DT 3714	DT 3715
UVP zzgl. MwSt.	€ 30,50	€ 41,-
Hdl.-EK	PG II	PG II

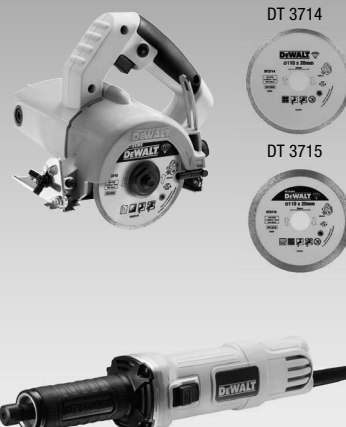

## 6 mm Geradschleifer

DWE 4884

• Hochleistungsmotor mit ausreichend Überlastreserven für problemlosen Langzeiteinsatz • Exakter Rundlauf des Einsatzwerkzeugs durch speziell gehärtete und geschliffene Spannzange • Niedrige Arbeitstemperatur • Selbstabschaltende Kohlebürsten



Technische Daten:	DWE 4884
Aufnahmeleistung	450 Watt
Leerlaufdrehzahl	25.000 min <sup>-1</sup>
Spannzangen-Ø	6 mm
Schleifkörper-Ø (max.)	38 mm
Gewicht	1,6 kg
UVP zzgl. MwSt.	€ 259,-
Hdl.-EK	€ 215,80

### Winkelschleifer

#### 115 mm -Winkelschleifer

##### DWE 4050

• Kompakt mit sehr geringem Gehäusedurchmesser und flachem Getriebegehäuse • Optimal positionierte Spindelarterierung • Mit einteiliger, von nur einer Schraube gehaltener Endkappe sowie neuentwickeltem Kohlebürstenhalter gewährleisten einen einfachen Service und höhere Kohlebürstenstandzeit • Inkl. Schutzhaube für Schleifarbeiten und Zusatzhandgriff



Technische Daten:	<b>DWE 4050</b>
Aufnahmeleistung	800 Watt
Leerlaufdrehzahl	11.800 min <sup>-1</sup>
Max. Scheiben-Ø	115 mm
Antriebsspindel	M 14
Gewicht (inkl. Schutzhaube)	1,8 kg
UVP zzgl. MwSt.	€ 75,-
Hdl.-EK	€ 62,50



#### 115 mm-Winkelschleifer

##### D 28116 / D 28117

• Kompakt mit sehr geringem Gehäusedurchmesser und sehr flachem Getriebegehäuse • Mit spezieller Kühlluftführung zum Schutz des Motors • Vierfach Elektronik • Werkzeuglose Schutzhauben-Schnellverstellung • Sicherheitsschalter gegen unbeabsichtigtes Wiederanlaufen nach Spannungsausfall • Inkl. Schutzhaube für Schleifarbeiten und vibrationsdämpfenden Zusatzhandgriff

##### D 28117

• Mit Autobalancer-Flansch für vibrationsarmen Geräteauf auch bei Scheiben mit Unwucht



Technische Daten:	<b>D 28116</b>	<b>D 28117</b>
Aufnahmeleistung	1.100 Watt	
Leerlaufdrehzahl	2.800 – 10.000 min <sup>-1</sup>	
Max. Scheiben-Ø	115 mm	
Antriebsspindel	M 14	
Gewicht (inkl. Schutzhaube)	2,3 kg	2,5 kg
UVP zzgl. MwSt.	€ 139,-	€ 159,-
Hdl.-EK	€ 115,80	€ 132,50



#### 125 mm-Winkelschleifer

NEU

##### DWE 4215 / DWE 4207 / DWE 4217

• Kompakt mit sehr geringem Gehäusedurchmesser und flachem Getriebegehäuse • Werkzeuglose Schutzhauben-Schnellverstellung • Spezielle Kühlluftführung zum Schutz des Motors • Inkl. vibrationsdämpfendem Zusatzhandgriff und Schutzhaube für Schleifarbeiten

##### DWE 4207 / DWE 4217

• Zusätzlich mit Nullspannungsschalter und elektronischem Sanftanlauf



Technische Daten:	<b>DWE 4215</b>	<b>DWE 4207</b>	<b>DWE 4217</b>
Aufnahmeleistung	1.200 Watt	1.000 Watt	1.200 Watt
Leerlaufdrehzahl	10.000 min <sup>-1</sup>		
Max. Scheiben-Ø	125 mm		
Antriebsspindel	M14		
Gewicht (inkl. Schutzhaube)	2,4 kg		
UVP zzgl. MwSt.	€ 95,-	€ 129,-	€ 139,-
Hdl.-EK	€ 79,20	€ 107,50	€ 115,80



#### 125 mm-Winkelschleifer

##### D 28133 / D 28136 / D 28137

• Kompakt mit sehr geringem Gehäusedurchmesser und sehr flachem Getriebegehäuse • Mit spezieller Kühlluftführung zum Schutz des Motors • Vierfach Elektronik • Werkzeuglose Schutzhauben-Schnellverstellung • Sicherheitsschalter gegen unbeabsichtigtes Wiederanlaufen nach Spannungsausfall • Inkl. Schutzhaube für Schleifarbeiten und vibrationsdämpfendem Zusatzhandgriff

##### D 28137

• Mit Autobalancer-Flansch für vibrationsarmen Geräteauf auch bei Scheiben mit Unwucht



Technische Daten:	<b>D 28133</b>	<b>D 28136</b>	<b>D 28137</b>
Aufnahmeleistung	1.100 Watt	1.500 Watt	
Leerlaufdrehzahl	10.000 min <sup>-1</sup>	2.800 – 10.000 min <sup>-1</sup>	
Max. Scheiben-Ø	125 mm		
Antriebsspindel	M 14		
Gewicht (inkl. Schutzhaube)	2,3 kg	2,6 kg	2,7 kg
UVP zzgl. MwSt.	€ 159,-	€ 199,-	€ 219,-
Hdl.-EK	€ 132,50	€ 165,80	€ 182,50



### 115 mm-Winkelschleifer

NEU

##### DWE 4206 / DWE 4206 K

• Kompakt mit sehr geringem Gehäusedurchmesser und flachem Getriebegehäuse • Werkzeuglose Schutzhauben-Schnellverstellung • Spezielle Kühlluftführung zum Schutz des Motors • Nullspannungsschalter verhindert ein unbeabsichtigtes Anlaufen der Maschine nach einem Stromausfall • Elektronischer Sanftanlauf • Inkl. vibrationsdämpfendem Zusatzhandgriff und Schutzhaube für Schleifarbeiten



Technische Daten:	<b>DWE 4206</b>	<b>DWE 4206 K</b>
Aufnahmeleistung	1.000 Watt	
Leerlaufdrehzahl	10.000 min <sup>-1</sup>	
Max. Scheiben-Ø	115 mm	
Antriebsspindel	M14	
Gewicht (inkl. Schutzhaube)	2,4 kg	
UVP zzgl. MwSt.	€ 129,-	€ 139,-
Hdl.-EK	€ 107,50	€ 115,80

#### 125 mm-Winkelschleifer

##### DWE 4051 / DWE 4151

• Kompakt mit sehr geringem Gehäusedurchmesser und flachem Getriebegehäuse • Einteilige, von nur einer Schraube gehaltene Endkappe sowie neuentwickelter Kohlebürstenhalter gewährleisten einen einfachen Service und höhere Kohlebürstenstandzeit • Inkl. Schutzhaube für Schleifarbeiten und Zusatzhandgriff

##### DWE 4151

• Mit werkzeugloser Schutzhauben-Schnellverstellung



Technische Daten:	<b>DWE 4051</b>	<b>DWE 4151</b>
Aufnahmeleistung	800 Watt	900 Watt
Leerlaufdrehzahl	11.800 min <sup>-1</sup>	
Max. Scheiben-Ø	125 mm	
Antriebsspindel	M 14	
Gewicht (inkl. Schutzhaube)	1,9 kg	2,1 kg
UVP zzgl. MwSt.	€ 75,-	€ 77,-
Hdl.-EK	€ 62,50	€ 64,20

#### 125 mm-Winkelschleifer

##### D 28135 / D 28135 K

• Kompakt mit sehr geringem Gehäusedurchmesser und flachem Getriebegehäuse • Mit werkzeugloser Schutzhauben-Schnellverstellung • Spezielle Kühlluftführung zum Schutz des Motors • Inkl. Schutzhaube für Schleifarbeiten und vibrationsdämpfendem Zusatzhandgriff



Technische Daten:	<b>D 28135</b>	<b>D 28135 K</b>
Aufnahmeleistung	1.400 Watt	
Leerlaufdrehzahl	10.500 min <sup>-1</sup>	
Max. Scheiben-Ø	125 mm	
Antriebsspindel	M 14	
Gewicht (inkl. Schutzhaube)	2,5 kg	
UVP zzgl. MwSt.	€ 169,-	€ 179,-
Hdl.-EK	€ 140,80	€ 149,20

#### 125 mm-Winkelschleifer

##### D 28065

• Kompakt mit sehr geringem Gehäusedurchmesser und flachem Getriebegehäuse • Mit werkzeugloser Schutzhauben-Schnellverstellung • Spezielle Kühlluftführung zum Schutz des Motors • Inkl. Schutzhaube für Schleifarbeiten und vibrationsdämpfendem Zusatzhandgriff

##### DW 831

• Kompakter Winkelschleifer mit zusätzlicher Kühlung durch speziell integrierte Luftleitbleche • Ausgewogene Ergonomie • Inkl. Schutzhaube für Schleifarbeiten und Zusatzhandgriff



Technische Daten:	<b>D 28065</b>	<b>DW 831</b>
Aufnahmeleistung	1.250 Watt	1.400 Watt
Leerlaufdrehzahl	9.000 min <sup>-1</sup>	10.000 min <sup>-1</sup>
Max. Scheiben-Ø	125 mm	
Antriebsspindel	M 14	
Gewicht (inkl. Schutzhaube)	2,6 kg	3,1 kg
UVP zzgl. MwSt.	€ 175,-	€ 179,-
Hdl.-EK	€ 145,80	€ 149,10

## Staubhauben für Winkelschleifer

### DWE 46150

• Zum staubarmen Schleifen mineralischer Materialien • Direkte Montage auf alle **115** und **125 mm** DEWALT Winkelschleifer mit werkzeugloser Schutzhauben-Schnellverstellung • Optimaler Einsatz mit DEWALT Zubehör • Maximale Topfscheibenhöhe von 30,5 mm • Randnahe Arbeiten durch schiebbares Segment • AirLock kompatibel für schnellen und einfache Anschluss an den Staubsauger

Zubehör	<b>DWE 46150</b> Staubhaube
UVP zzgl. MwSt.	€ 69,-
Hdl.-EK	€ 55,20

### DWE 46170

• Zum staubarmen Schleifen mineralischer Materialien • Direkte Montage auf alle **180 mm** DEWALT Winkelschleifer mit werkzeugloser Schutzhauben-Schnellverstellung • Optimaler Einsatz mit DEWALT Zubehör • Maximale Topfscheibenhöhe von 30,5 mm • Randnahe Arbeiten durch schiebbares Segment • AirLock kompatibel für schnellen und einfache Anschluss an den Staubsauger

Zubehör	<b>DWE 46170</b> Staubhaube
UVP zzgl. MwSt.	€ 119,-
Hdl.-EK	€ 95,20

## 180 mm-Winkelschleifer

### DW 840

• Leistungsstarker Winkelschleifer mit zusätzlicher Kühlung durch speziell integrierte Luftleitbleche • Ausgewogene Ergonomie • Inkl. Schutzhaube für Schleifarbeiten und Zusatzhandgriff



Technische Daten:	<b>DW 840</b>
Aufnahmeleistung	1.800 Watt
Leerlaufdrehzahl	8.000 min <sup>-1</sup>
Max. Scheiben-Ø	180 mm
Antriebsspinde	M 14
Gewicht	4,0 kg
UVP zzgl. MwSt.	€ 199,-
Hdl.-EK	€ 165,80



## 150 mm-Winkelschleifer

### D 28141

• Kompakt mit sehr geringem Gehäusedurchmesser und flachem Getriebegehäuse • Mit werkzeugloser Schutzhauben-Schnellverstellung • Spezielle Kühlluftführung zum Schutz des Motors • Inkl. Schutzhaube für Schleifarbeiten und vibrationsdämpfendem Zusatzhandgriff



Technische Daten:	<b>D 28141</b>
Aufnahmeleistung	1.400 Watt
Leerlaufdrehzahl	9.000 min <sup>-1</sup>
Max. Scheiben-Ø	150 mm
Antriebsspinde	M 14
Gewicht	2,6 kg
UVP zzgl. MwSt.	€ 165,-
Hdl.-EK	€ 137,50

## 180 mm-Winkelschleifer

### DWE 4597

• Neue Kühlluftführung ermöglicht einen optimalen Staubabtransport und schützt so vor abrasiven Beschädigungen • Überlastschutz sichert den Motor vor Überhitzung durch automatisches Abschalten • Elektronischer Sanftanlauf • Optimaler Schutz für Anwender und Maschine durch Sicherheitskupplung • Nullspannungsschalter verhindert ein unbeabsichtigtes Anlaufen der Maschine nach einem Stromausfall • Arretierschalter für Dauerbetrieb • Werkzeuglose Schutzhauben-Schnellverstellung • Inkl. Schutzhaube für Schleifarbeiten und vibrationsdämpfendem 3-Positions-Zusatzhandgriff



Technische Daten:	<b>DW 4597</b>
Aufnahmeleistung	2.600 Watt
Leerlaufdrehzahl	8.500 min <sup>-1</sup>
Max. Scheiben-Ø	180 mm
Antriebsspinde	M 14
Gewicht	6,5 kg
UVP zzgl. MwSt.	€ 239,-
Hdl.-EK	€ 199,20



## 230 mm-Winkelschleifer

### D 28498

• Arretierschalter für Dauerbetrieb • Nullspannungsschalter verhindert ein unbeabsichtigtes Anlaufen der Maschine nach einem Stromausfall • Mechanische sowie elektronische Sicherheitskupplung • Elektronischer Sanftanlauf • Werkzeuglose Schutzhauben-Schnellverstellung • Optimal positionierte Spindelarretierung • Inkl. Schutzhaube für Schleifarbeiten und vibrationsdämpfendem Zusatzhandgriff



Technische Daten:	<b>D 28498</b>
Aufnahmeleistung	2.400 Watt
Leerlaufdrehzahl	6.500 min <sup>-1</sup>
Max. Scheiben-Ø	230 mm
Antriebsspinde	M 14
Gewicht	5,8 kg
UVP zzgl. MwSt.	€ 225,-
Hdl.-EK	€ 187,50



## 230 mm-Winkelschleifer

### DWE 4579 / DWE 4579 R

• Neue Kühlluftführung ermöglicht einen optimalen Staubabtransport und schützt so vor abrasiven Beschädigungen • Überlastschutz sichert den Motor vor Überhitzung durch automatisches Abschalten • Elektronischer Sanftanlauf • Optimaler Schutz für Anwender und Maschine durch Sicherheitskupplung • Nullspannungsschalter verhindert ein unbeabsichtigtes Anlaufen der Maschine nach einem Stromausfall • Arretierschalter für Dauerbetrieb • Werkzeuglose Schutzhauben-Schnellverstellung • Inkl. Schutzhaube für Schleifarbeiten und vibrationsdämpfendem 3-Positions-Zusatzhandgriff • **DWE 4579 R**: mit Schnellspannmutter für schnellen und werkzeuglosen Scheibenwechsel



Technische Daten:	<b>DWE 4579</b>	<b>DWE 4579 R</b>
Aufnahmeleistung	2.600 Watt	
Leerlaufdrehzahl	6.500 min <sup>-1</sup>	
Max. Scheiben-Ø	230 mm	
Antriebsspinde	M 14	
Gewicht (inkl. Schutzhaube)	6,6 kg	
UVP zzgl. MwSt.	€ 239,-	€ 249,-
Hdl.-EK	€ 199,20	€ 207,50

## 230 mm-Winkelschleifer

### DWE 4599

• Autobalancer Flansch minimiert die Vibrationen und ermöglicht dadurch einen höheren Anwenderkomfort • Neue Kühlluftführung ermöglicht einen optimalen Staubabtransport und schützt so vor abrasiven Beschädigungen • Überlastschutz sichert den Motor vor Überhitzung durch automatisches Abschalten • Elektronischer Sanftanlauf • Optimaler Schutz für Anwender und Maschine durch Sicherheitskupplung • Nullspannungsschalter verhindert ein unbeabsichtigtes Anlaufen der Maschine nach einem Stromausfall • Arretierschalter für Dauerbetrieb • Werkzeuglose Schutzhauben-Schnellverstellung • Inkl. Schutzhaube für Schleifarbeiten und vibrationsdämpfendem 3-Positions-Zusatzhandgriff



Technische Daten:	<b>DWE 4599</b>
Aufnahmeleistung	2.600 Watt
Leerlaufdrehzahl	6.500 min <sup>-1</sup>
Max. Scheiben-Ø	230 mm
Antriebsspinde	M 14
Gewicht	6,6 kg
UVP zzgl. MwSt.	€ 259,-
Hdl.-EK	€ 215,80



## Zubehör Winkelschleifer

Best.-Nr.	Schutzhauben für Trennarbeiten:	UVP zzgl. MwSt.	Hdl.-EK
<b>D 281111</b>	für 115 mm-Winkelschleifer (nicht für D 28117)	€ 9,90	€ 7,90
<b>D 281391</b>	für 125 mm-Winkelschleifer (nicht für D 28137, DW 831)	€ 9,90	€ 7,90
<b>D 281411</b>	für 150 mm-Winkelschleifer	€ 9,90	€ 7,90
<b>D 284911</b>	für 180 mm-Winkelschleifer (nicht für DW 840)	€ 11,90	€ 9,50
<b>D 284921</b>	für 230 mm-Winkelschleifer / 230 mm-Diamant-Trennschleifer (nicht für D 28415)	€ 11,90	€ 9,50
<b>DE 4037</b>	Transportkoffer für 115- und 125 mm-Winkelschleifer (außer D 28065, DW 831, D 28137)	€ 19,90	€ 15,90

### EXTREME DeWALT Schleifmittel

- Alle unsere mit EXTREME gekennzeichneten gebundenen Schleifmittel bestehen aus:
- einer Schleifscheibe mit hoher Dichte für eine lange Lebensdauer
  - einer leistungsstarken Körnung für effizienteres Schleifen/Schneiden als mit Standardschleifmitteln und eine längere Lebensdauer
  - einem hochwertigen Harz für höhere Widerstandsfähigkeit und längere Lebensdauer im Vergleich zu Standardprodukten

# EXTREME

Zu finden in der neuen Zubehör-Preisliste 2015



### Polierer

#### DWP 849 X

- Materialgerechtes Arbeiten durch 2-Stufen-Drehzahlregulierung sowie elektronische Drehzahlkonstanthaltung
- Vollgummiertes Frontgehäuse als Schutz für Maschine und das zu bearbeitende Material
- Inkl. Gummischleifteller, Polierhaube (DT 3568), Bügel- und Zusatzhandgriff



Technische Daten:	<b>DWP 849 X</b>
Aufnahmeleistung	1.250 Watt
Leerlaufdrehzahl	0 – 600 / 3.500 min <sup>-1</sup>
Max. Scheiben-Ø	180 / 150 mm
Antriebsspindel	M 14
Gewicht	3,0 kg
UVP zzgl. MwSt.	€ 279,-
Hdl.-EK	€ 232,50

### Schleif- und Abziehkombination

#### DW 754

- Perfekte Schleif- und Abziehergebnisse
- Werkstück-Spannvorrichtung für exakte Schleifwinkel
- Schleifscheibe vom Anwender wegdrehend
- Inkl. Schleifscheibe, Spann- und Schleifvorrichtung und Funkenschutzblende



Technische Daten:	<b>DW 754</b>
Aufnahmeleistung	415 Watt
Leerlaufdrehzahl	2.750 min <sup>-1</sup>
Schleifscheibenmaß	125 x 20 mm
Schleifscheibenstärke	25 mm
Gewicht	9,3 kg
UVP zzgl. MwSt.	€ 345,-
Hdl.-EK	€ 287,50

### Metallschneider

#### 355 mm-Trennschleifer

#### D 28715

- Elektronischer Sanftanlauf
- Werkzeuglose Gehrungseinstellung bis 45°
- Sicheres Arbeiten durch verstellbaren Funkenschutz



Technische Daten:	<b>D 28715</b>
Aufnahmeleistung	2.200 Watt
Leerlaufdrehzahl	4.000 min <sup>-1</sup>
Schnittbereiche:	
bei 90° bzw. 45° Vierkantrohre	120 x 120 bzw. 110 x 110 mm
bei 90° bzw. 45° Rechteckrohre	100 x 200 bzw. 100 x 140 mm
bei 90° bzw. 45° L-Profile	140 x 140 bzw. 120 x 120 mm
bei 90° bzw. 45° Rundrohre	130 bzw. 130 mm
Trennscheibe (DT 3450-QZ)	355 x 25,4 mm (Metall-Trennscheibe)
Gewicht	18,5 kg
UVP zzgl. MwSt.	€ 395,-
Hdl.-EK	€ 329,20



### Fugentrenner

#### DWE 46101

- Kraftvoller 1.100 Watt Motor und Staubschutzhaube ermöglichen die Absaugung von gefährlichen Stäuben
- Direkt mit Air-Lock kompatibel für eine schnelle und einfache Verbindung zum Staubsauger
- Verstellbare Schutzhaube ermöglicht einen Zugang auch in Ecken
- Die Tiefeneinstellung dient zur optimalen Abtragung der Fuge
- Inkl. Schutzhaube, 125 mm-Sandwich-Trennscheibe (DT 3758), DW 9000-Airlock-Adapter und vibrationsdämpfendem Zusatzhandgriff



Technische Daten:	<b>DWE 46101</b>
Aufnahmeleistung	1.250 Watt
Leerlaufdrehzahl	10.000 min <sup>-1</sup>
Max. Scheiben-Ø	125 mm
Antriebsspindel	M 14
Gewicht	2,6 kg
UVP zzgl. MwSt.	€ 249,-
Hdl.-EK	€ 207,50

### Schleif-, Schärf- und Abziehkombinationen

#### Schleif-, Schärf- und Abziehkombination

#### DW 753

- Schleifband mit absenkbarer Schleifscheibe
- Leichter Bandwechsel über Exenterspannvorrichtung
- Schleifband zum Anwender drehend
- Inkl. Schleifscheibe, Spann- und Schleifvorrichtung und Funkenschutzblende

Technische Daten:	<b>DW 753</b>
Aufnahmeleistung	415 Watt
Leerlaufdrehzahl	2.750 min <sup>-1</sup>
Schleifscheibenmaß	150 x 20 mm
Schleifscheibenstärke	25 mm
Bandmaß	577 x 40 mm
Gewicht	9,3 kg
UVP zzgl. MwSt.	€ 339,-
Hdl.-EK	€ 282,50

### Schleif-, Schärf- und Abziehkombination

#### DW 755

- Schleifband mit absenkbarer Schleifscheibe
- Leichter Bandwechsel über Exenterspannvorrichtung
- Schleifband vom Anwender weg drehend
- Inkl. Schleifscheibe, Spann- und Schleifvorrichtung, Nassschleifeinrichtung und Funkenschutzblende

Technische Daten:	<b>DW 755</b>
Aufnahmeleistung	415 Watt
Leerlaufdrehzahl	2.750 min <sup>-1</sup>
Schleifscheibenmaß	150 x 20 mm
Schleifscheibenstärke	20 mm
Bandmaß	715 x 45 mm
Gewicht	9,3 kg
UVP zzgl. MwSt.	€ 449,-
Hdl.-EK	€ 374,20

### 355 mm-Metallkreissäge

#### DW 872

- Hochleistungsmotor mit Anlaufstrombegrenzung
- Verstellbares Anschlagssystem zur Schnittpositionierung und Gehrungsschnitte bis 45°
- Werkstück-Schnellspannsystem
- Lexan-Schutzhaube



Technische Daten:	<b>DW 872</b>
Aufnahmeleistung	2.200 Watt
Leerlaufdrehzahl	1.300 min <sup>-1</sup>
Schnittbereiche:	
bei 90° bzw. 45° Vierkantrohre	100 x 100 bzw. 79 x 79 mm
bei 90° bzw. 45° Rechteckrohre	130 x 75 bzw. 123 x 79 mm
bei 90° bzw. 45° L-Profile	92 x 92 bzw. 56 x 56 mm
bei 90° bzw. 45° Rundrohre	130 bzw. 79 mm
Sägeblatt (DT 1900-QZ)	355 mm, 70 Zahn (titanlegiert)
Gewicht	22,5 kg
UVP zzgl. MwSt.	€ 879,-
Hdl.-EK	€ 732,50



## Säbelsägen

### Kompakt-Säbelsäge

#### DWE 357 K

• Innovatives Maschinenendesign mit sehr kompakter Gesamtlänge von nur 368 mm – optimal geeignet bei eingeschränkten Platzverhältnissen und im Einhandbetrieb • Handgriff und Gehäuse ergonomisch geformt und gummiert • Elektronische Hubzahlregulierung • Sägeblätter werkzeuglos wechselbar und vierfach positionierbar



Technische Daten:	<b>DWE 357 K</b>
Aufnahmeleistung	1.050 Watt
Leerlaufhubzahl	0 – 2.800 min <sup>-1</sup>
Hublänge	29 mm
Max. Schnittleistung in Holz / Stahl u. Rohre / PVC	280 / 100 / 130 mm
Gewicht	3,2 kg
UVP zzgl. MwSt.	€ 235,-
Hdl.-EK	€ 195,80



### 1.100 Watt Säbelsäge

NEU

#### DWE 305 PK

• Elektronische Drehzahlregulierung für materialgerechtes Arbeiten  
• Werkzeugloses Schnellwechselsystem für sichere und einfache Sägeblattwechsel • Vierfache Sägeblatt-Positionierung für vielfältige Anwendungen

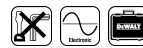

Technische Daten:	<b>DWE 305 PK</b>
Aufnahmeleistung	1.100 Watt
Leerlaufhubzahl	0 – 2.800 min <sup>-1</sup>
Hublänge	29 mm
Max. Schnittleistung in Holz / Stahl u. Rohre / PVC	280 / 100 / 130 mm
Gewicht	3,5 kg
UVP zzgl. MwSt.	€ 199,-
Hdl.-EK	€ 165,80

### 1.200 Watt Säbelsäge

#### DW 310 K / DW 311 K

• Werkzeugloses Schnellwechselsystem für sicheren und einfachen Sägeblattwechsel • Elektronische Hubzahlregulierung • Werkzeuglose Sageschuhverstellung • Inkl. Sägeblatt

#### DW 311 K

• Zusätzlich mit zuschaltbarem Pendelhub, Hubvorwahl über Rändelrad, gummierter Griff



Technische Daten:	<b>DW 310 K</b>	<b>DW 311 K</b>
Aufnahmeleistung	1.200 Watt	
Leerlaufhubzahl	0 – 2.600 min <sup>-1</sup>	
Hublänge	28 mm	
Max. Schnittleistung in Holz / Stahl u. Rohre / PVC	300 / 130 / 160 mm	
Gewicht	4,2 kg	
UVP zzgl. MwSt.	€ 299,-	€ 319,-
Hdl.-EK	€ 249,20	€ 265,80



## EXTREME® Bi-Metall Säbelsägeblätter



Innovative Zahngeometrie und patentierte Legierung für schnellere Schnitte und eine längere Lebensdauer.

## EXTREME®

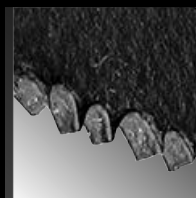

### Spezielle Zahngeometrie

Extrem schnelle Schnitte bei gleichzeitig erhöhter Lebensdauer für ein optimales Schnittbild



### Aggressiver Winkel

Gehärteter Schaft mit aggressivem Winkel sorgt für mehr Stabilität und erhöhte Lebensdauer



### Patentierte Legierung

Legierung des HCS-Körpers leitet die beim Schneiden entstehende Wärmeenergie gezielt von der Zahnung über den Blattkörper in das zu schneidende Material ab. Für eine doppelt so lange Standzeit



### Anwendungs-Piktogramme

Zur Erkennung der Anwendungsbereiche des jeweiligen Sägeblattes



### SETS (Säbelsägeblätter auch einzeln erhältlich!)

Artikel-Nummer	Beschreibung	UVP zzgl. MwSt.	Hdl.-EK
DT2440L	6-tlg. EXTREME Säbelsägeblätter-Set 1x DT2300L, 1x DT2301L, 1x DT2307L, 1x DT2308L, 1x DT2315L, 1x DT2407L	€ 34,90	PG II
DT2443L	8-tlg. EXTREME Säbelsägeblätter-Set 3x DT2300L, 3x DT2407L, 1x DT2308L, 1x DT2408L	€ 39,50	PG II
DT2441L	12-tlg. EXTREME Säbelsägeblätter-Set 2x DT2300L, 2x DT2307L, 2x DT2315L, 2x DT2301L, 2x DT2308L, 1x DT2408L, 1x DT2407L	€ 44,90	PG II



• Weitere Säbelsägeblätter finden Sie im Zubehörteil ab Seite 54

### Speziälsägen

#### 295 mm Speziälsäge

##### DWE 396

- Langlebiger Hochleistungsmotor für härteste Anwendungen • Vibrationsarmes und rückschlagfreies Doppelsägeblatt-System mit Schnellstopp in 3 Sekunden • Verwindungssteifes Schwert für einen akkuraten Schnitt, auch für Winkelschnitte sehr gut geeignet • Einfaches und schnelles Sägeblatt-Wechselsystem mit im Gerät integrierten Inbusschlüssel
- Durch neue integrierte Endklammern lässt sich das Schwert vollständig durch den Schnitt ziehen • Vollgummierte Griffe • Robustes, langlebiges Aluminium-Gehäuse • Inkl. Sägeblattschutz und Sägeblattsatz DT 2973 (für Porenbeton)



Technische Daten:	<b>DWE 396</b>
Aufnahmeleistung	1.600 Watt
Leerlaufhubzahl	3.000 min <sup>-1</sup>
Hublänge	40 mm
Schwert-/Schnittlänge	365 mm / 295 mm
Gewicht	5,3 kg
UVP zzgl. MwSt.	€ 309,-
Hdl.-EK	€ 257,50

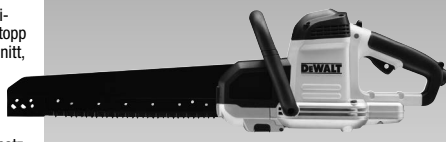

DWE 396

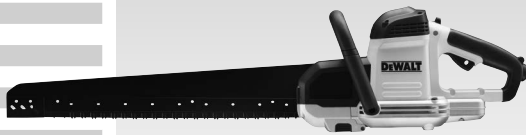

DWE 397

### 430 mm Speziälsägen

#### DWE 397 / DWE 398 / DWE 399

- Langlebiger Hochleistungsmotor für härteste Anwendungen • Vibrationsarmes und rückschlagfreies Doppelsägeblatt-System mit Schnellstopp in 3 Sekunden • Verwindungssteifes Schwert für einen akkuraten Schnitt, auch für Winkelschnitte sehr gut geeignet • Einfaches und schnelles Sägeblatt-Wechselsystem mit im Gerät integrierten Inbusschlüssel
- Durch neue integrierte Endklammern lässt sich das Schwert vollständig durch den Schnitt ziehen • Vollgummierte Griffe • Anschluss für Staubabsaugung • Robustes, langlebiges Aluminium-Gehäuse
- Inkl. Sägeblattschutz
- DWE 397** • Mit Sägeblattsatz DT 2974 (für Poroton FK 12)
- DWE 398** • Mit Sägeblattsatz DT 2976 (für Poroton FK 20)
- DWE 399** • Mit Sägeblattsatz DT 2975 (für Porenbeton)



Technische Daten:	<b>DWE 397</b>	<b>DWE 398</b>	<b>DWE 399</b>
Aufnahmeleistung	1.700 Watt		
Leerlaufhubzahl	3.000 min <sup>-1</sup>		
Hublänge	40 mm		
Schwert-/Schnittlänge	500 mm / 430 mm		
Gewicht	5,5 kg		
UVP zzgl. MwSt.	€ 409,-	€ 509,-	€ 409,-
Hdl.-EK	€ 340,80	€ 424,20	€ 340,80



### Jetzt auch 430 mm-Sägeblätter für Holz und Dämmstoffe



#### Sägeblätter für Speziälsägen DWE 396 / DWE 397 / DWE 398 / DWE 399

Best.-Nr.	für	Anwendung	Schnittlänge	UVP zzgl. MwSt.	Hdl.-EK
DT 2970	DWE 396	Für feine Schnitte in Weichholz, Sperrholz, Gipskarton, Karton	295 mm	€ 34,50	€ 27,80
DT 2971	DWE 396	Universalblatt für schnelle, einfache Schnitte in Hart- und Weichholz, Brennholz, Karton Gipskarton – nicht für Spanplatten	295 mm	€ 34,50	€ 27,80
DT 2972	DWE 396	Sehr robustes Sägeblatt für einfache Schnitte in Spanplatte, MDF, Hart- und Weichholz, Brennholz, Kunststoff	295 mm	€ 59,00	€ 47,60
DT 2973	DWE 396	Für einfache Schnitte in Porenbeton (Festigkeitsklassen PPW 2, 4, 6) sowie für Gips und Yalisteine	295 mm	€ 59,00	€ 47,60
DT 2977	DWE 396	Für einfache Schnitte in Hochlochziegel (POROTON®) bis Festigkeitsklasse 20 N/mm <sup>2</sup>	295 mm	€ 134,50	€ 108,50
DT 2974	DWE 397 / DWE 398 / DWE 399	Für einfache Schnitte in Hochlochziegel (z. B. POROTON®, POROTHERM®, UNIPOR®) bis Festigkeitsklasse 12 N/mm <sup>2</sup>	430 mm	€ 92,50	€ 74,60
DT 2975	DWE 397 / DWE 398 / DWE 399	Für einfache Schnitte in Porenbeton (Festigkeitsklassen PPW 2, 4, 6) sowie für Gips und Yalisteine	430 mm	€ 92,50	€ 74,60
DT 2976	DWE 397 / DWE 398 / DWE 399	Für einfache Schnitte in Hochlochziegel (z. B. POROTON®, POROTHERM®, UNIPOR®) bis Festigkeitsklasse 20 N/mm <sup>2</sup>	430 mm	€ 195,-	€ 157,30
DT 2978	DWE 397 / DWE 398 / DWE 399	Universalblatt für schnelle, einfache Schnitte in Hart- und Weichholz, Brennholz, Karton Gipskarton – nicht für Spanplatten	430 mm	€ 41,-	€ 33,10
DT 2979	DWE 397 / DWE 398 / DWE 399	Dämmstoffblatt, Spezialblatt zum Schneiden von z.B. Glaswolle, Steinwolle, Hanf, Holzwolle	430 mm	€ 51,50	€ 41,50

#### Sägeblätter für Speziälsägen DW 390 / DW 391 / DW 392 / DW 393 / DW 394

Best.-Nr.	für	Anwendung	Schnittlänge	UVP zzgl. MwSt.	Hdl.-EK
DT 2960	DW 390 / DW 391	Für feine Schnitte in Weichholz, Sperrholz, Gipskarton, Karton	275 mm	€ 32,50	€ 26,-
DT 2961	DW 390 / DW 391	Universalblatt für schnelle, einfache Schnitte in Hart- und Weichholz, Brennholz, Karton Gipskarton – nicht für Spanplatten	275 mm	€ 32,50	€ 26,-
DT 2962	DW 390 / DW 391	Sehr robustes Sägeblatt für einfache Schnitte in Spanplatte, MDF, Hart- und Weichholz, Brennholz, Kunststoff	275 mm	€ 58,-	€ 46,40
DT 2963	DW 390 / DW 391	Für einfache Schnitte in Porenbeton (Festigkeitsklassen PPW 2, 4, 6) sowie für Gips und Yalisteine	275 mm	€ 58,-	€ 46,40
DT 2964	DW 392 / DW 393 / DW 394	Für einfache Schnitte in Leichtziegel (z. B. POROTON®, POROTHERM®, UNIPOR®) bis Festigkeitsklasse 12 N/mm <sup>2</sup>	425 mm	€ 89,-	€ 71,20
DT 2965	DW 392 / DW 393 / DW 394	Für einfache Schnitte in Porenbeton (Festigkeitsklassen PPW 2, 4, 6) sowie für Gips und Yalisteine	425 mm	€ 89,-	€ 71,20
DT 2966	DW 392 / DW 393 / DW 394	Für einfache Schnitte in Hochlochziegel (z. B. POROTON®, POROTHERM®, UNIPOR®) bis Festigkeitsklasse 20 N/mm <sup>2</sup>	425 mm	€ 195,-	€ 156,-

• Weitere Details zu unseren Alligator Speziälsägeblättern finden Sie im Zubehörteil auf Seite 63

## Stichsägen

### Pendelhub-Stichsäge

DW 341 K

- Werkzeugloses Sägeblatt-Schnellwechselsystem • Blasvorrichtung
- Sägeschuh mit zusätzlichem Werkstückschutz • Inkl. Sägeblatt



Technische Daten:	<b>DW 341 K</b>
Aufnahmeleistung	550 Watt
Leerlaufdrehzahl	0 – 3.100 min <sup>-1</sup>
Hublänge	20 mm
Neigungseinstellung	45° (links / rechts)
Max. Schnittleistung in Holz / Stahl / NE-Metall	85 / 10 / 20 mm
Gewicht	2,0 kg
UVP zzgl. MwSt.	€ 159,-
Hdl.-EK	€ 132,50

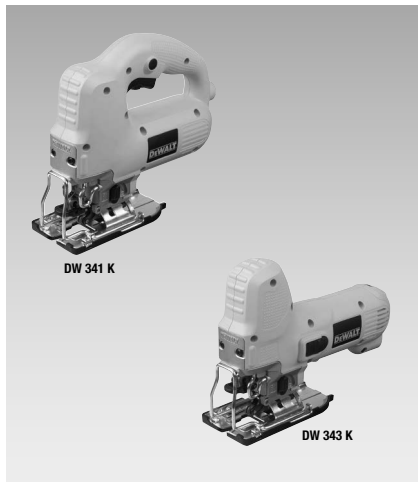

DW 341 K

DW 343 K

### Pendelhub-Stichsäge

DW 343 K

- Werkzeugloses Sägeblatt-Schnellwechselsystem • Blasvorrichtung
- Sägeschuh mit zusätzlichem Werkstückschutz • Inkl. Sägeblatt



Technische Daten:	<b>DW 343 K</b>
Aufnahmeleistung	550 Watt
Leerlaufdrehzahl	1.900 – 3.100 min <sup>-1</sup>
Hublänge	20 mm
Neigungseinstellung	45° (links / rechts)
Max. Schnittleistung in Holz / Stahl / NE-Metall	85 / 10 / 20 mm
Gewicht	2,0 kg
UVP zzgl. MwSt.	€ 169,-
Hdl.-EK	€ 140,80

### Pendelhub-Stichsäge

NEU

DW 331 KT

- Hochleistungsmotor mit Vollwellenelektronik und Antivibrationssystem • Werkzeugloses Sägeblatt-Schnellwechselsystem • Blasvorrichtung • Inkl. Sägeblatt
- T STAK Box II



Technische Daten:	<b>DW 331 KT</b>
Aufnahmeleistung	701 Watt
Leerlaufdrehzahl	0 – 3.100 min <sup>-1</sup>
Hublänge	26 mm
Neigungseinstellung	45° (links / rechts)
Max. Schnittleistung in Holz / Stahl / NE-Metall	130 / 12 / 30 mm
Gewicht	2,8 kg
UVP zzgl. MwSt.	€ 239,-
Hdl.-EK	€ 199,10

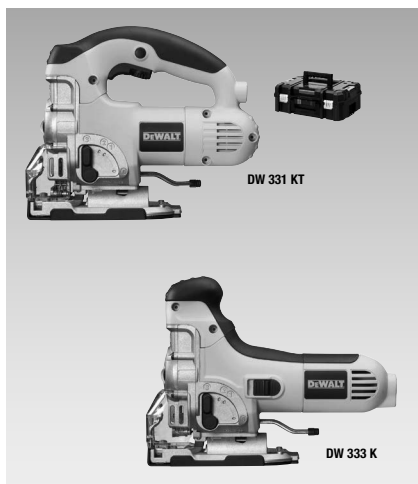

DW 331 KT

DW 333 K

### Pendelhub-Stichsäge

DW 333 K

- Hochleistungsmotor mit Vollwellenelektronik und Antivibrationssystem • Werkzeugloses Sägeblatt-Schnellwechselsystem • Blasvorrichtung • Inkl. Sägeblatt
- Transportkoffer



Technische Daten:	<b>DW 333 K</b>
Aufnahmeleistung	701 Watt
Leerlaufdrehzahl	800 – 3.100 min <sup>-1</sup>
Hublänge	26 mm
Neigungseinstellung	45° (links / rechts)
Max. Schnittleistung in Holz / Stahl / NE-Metall	130 / 12 / 30 mm
Gewicht	2,8 kg
UVP zzgl. MwSt.	€ 239,-
Hdl.-EK	€ 199,10

Best.-Nr.	Zubehör DW 341 K / DW 343 K / DW 331 K / DW 333 K	UVP zzgl. MwSt.	Hdl.-xEK
DE 3242	Zirkel	€ 18,90	€ 15,10

## Heißluftpistolen

### 1.800 Watt Heißluftpistole

D 26411

- Überlastschutz für lange Lebensdauer • Stufenlos einstellbare Temperatur sowie zwei Gebläsestufen • Abnehmbarer Wärmeschutz • Durch sichere und standfeste Stellfläche auch im Stationärbetrieb einsetzbar
- Inkl. Flächendüse und Reduzierdüse



Technische Daten:	<b>D 26411</b>
Aufnahmeleistung	1.800 Watt
Betriebstemperatur	50 – 400 / 600 °C
Luftdurchsatz	250 / 450 l/min.
Gewicht	0,8 kg
UVP zzgl. MwSt.	€ 69,-
Hdl.-EK	€ 57,50



### 2.000 Watt Heißluftpistole

D 26414

- Leistungsstarke Heißluftpistole für professionelle Anwendungen
- Stufenlos einstellbare Temperatur sowie zwei Gebläsestufen • Digitale Temperaturanzeige und Speicherung der letzten Temperatureinstellung
- Inkl. Konusdüse, Flachdüse und Lackschaber



Technische Daten:	<b>D 26414</b>
Aufnahmeleistung	2.000 Watt
Betriebstemperatur	50 – 600 °C
Luftdurchsatz	650 l/min.
Gewicht	0,9 kg
UVP zzgl. MwSt.	€ 99,-
Hdl.-EK	€ 82,50

## Exzentrerschleifer

### 125 mm Exzentrerschleifer

D 26453

- Elektronischer Sanftanlauf und Drehzahl-Konstanthaltung • Elektronische Dreh- und Schwingzahlregulierung • Klettfix-System • Staubabsaugung über eigenen Staubfangbehälter oder externes Absaugsystem
- Inkl. Staubfangsack und Schleifpapier



Technische Daten:	<b>D 26453</b>
Aufnahmeleistung	280 Watt
Motordrehzahl	7.000-12.000 min <sup>-1</sup>
Schwingkreis-Ø	2,4 mm
Schleifpapier-Ø	125 mm
Gewicht	1,6 kg
UVP zzgl. MwSt.	€ 159,-
Hdl.-EK	€ 132,50



### 150 mm Exzentrerschleifer

D 26410

- Elektronische Schwingzahlregulierung • Klettfix-System • Wahlweise zwei einstellbare Schwingkreisdurchmesser • Inkl. Staubfangsack, Staubfangtüte mit Halterung und Schleifpapier



Technische Daten:	<b>D 26410</b>
Aufnahmeleistung	400 Watt
Motordrehzahl	4.000 – 10.000 min <sup>-1</sup>
Schwingzahl	8.000 – 20.000 min <sup>-1</sup>
Schwingkreis-Ø	3 / 6 mm
Schleifpapier-Ø	150 mm
Gewicht	2,7 kg
UVP zzgl. MwSt.	€ 289,-
Hdl.-EK	€ 240,80

### 150 mm Exzentrerschleifer

DW 443

- Elektronischer Sanftanlauf und Drehzahl-Konstanthaltung • Elektronische Dreh- und Schwingzahlregulierung • Klettfix-System • Inkl. Zusatzhandgriff, Staubfangsack und Schleifpapier



Technische Daten:	<b>DW 443</b>
Aufnahmeleistung	530 Watt
Motordrehzahl	4.200 – 7.600 min <sup>-1</sup>
Schwingzahl	8.400 – 15.200 min <sup>-1</sup>
Schwingkreis-Ø	5 mm
Schleifpapier-Ø	150 mm
Gewicht	2,7 kg
UVP zzgl. MwSt.	€ 259,-
Hdl.-EK	€ 215,80

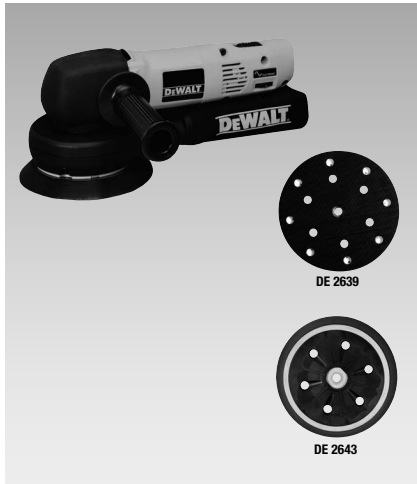

### Zubehör Exzentrerschleifer

Best.-Nr.	Zubehör D 26453	UVP	Hdl.-EK
<b>DT 3600</b>	125 mm Klettfix-Schleifteller	zzgl. MwSt. € 14,70	PG II
Best.-Nr.	Zubehör DW 443		
<b>DT 3601</b>	150 mm Schleifteller (6-Loch)	€ 20,-	PG II
Best.-Nr.	Zubehör D 26410		
<b>DE 2642</b>	Staubfangtüten (5 Stk.)	€ 6,50	€ 5,20
<b>DE 2643</b>	150 mm Schleifteller (mittelhart)	€ 18,20	€ 14,60
<b>DE 2639</b>	150 mm Schleifteller (6/8-Loch)	€ 28,60	€ 22,90

### Vibrationsschleifer

#### 108 x 115 mm Vibrationsschleifer

- Schleifplatte mit Klettfix-Aufnahme sowie Klemmechanismus • Federelagertes Ausgleichgewicht reduziert Vibrationen • Inkl. Schleifpapier, Lochschablone, Absaugadapter und Staubfangsack



Technische Daten:	<b>D 26441</b>
Aufnahmeleistung	230 Watt
Motordrehzahl	14.000 min <sup>-1</sup>
Schwingzahl	28.000 min <sup>-1</sup>
Schwingkreis-Ø	1,4 mm
Schleifplattengröße	108 x 115 mm (Papiermaße: 140 x 115 mm)
Gewicht	1,4 kg
UVP zzgl. MwSt.	€ 129,-
Hdl.-EK	€ 107,50

Best.-Nr.	Zubehör D 26441	UVP	Hdl.-EK
<b>D 264411</b>	Klettfix-Schleifteller	€ 17,50	€ 14,00
<b>D 264412</b>	Standard-Schleifteller	€ 17,-	€ 13,60



### 112 x 236 mm Vibrationsschleifer

D 26420 / D 26421

- Schleifplatte mit Klettfix-Aufnahme sowie Klemmechanismus • Inkl. 2 Schleifplatten (für Klettfix- und Standardpapier), Staubfangsack, Staubfangtüte mit Halterung und Schleifpapier

D 26420

- mit elektronischer Schwingzahlregulierung



Technische Daten:	<b>D 26420</b>	<b>D 26421</b>
Aufnahmeleistung	350 Watt	
Motordrehzahl	6.000 – 11.000 min <sup>-1</sup>	11.000 min <sup>-1</sup>
Schwingzahl	12.000 – 22.000 min <sup>-1</sup>	22.000 min <sup>-1</sup>
Schwingkreis-Ø	2,5 mm	
Schleifplattengröße	112 x 236 mm (Papiermaße: 113 x 280 mm)	
Gewicht	2,8 kg	2,8 kg
UVP zzgl. MwSt.	€ 319,-	€ 299,-
Hdl.-EK	€ 265,80	€ 249,20

Best.-Nr.	Zubehör D 26420 / D 26421	UVP	Hdl.-EK
<b>DE 2642</b>	Staubfangtüten (5 Stück)	€ 6,50	€ 5,20

### 92 x 190 mm Vibrationsschleifer

D 26422 / D 26423

- Schleifplatte mit Klettfix-Aufnahme sowie Klemmechanismus • Inkl. 2 Schleifplatten (für Klettfix- und Standardpapier), Staubfangsack, Staubfangtüte mit Halterung und Schleifpapier

D 26422

- Mit elektronischer Schwingzahlregulierung



Technische Daten:	<b>D 26422</b>	<b>D 26423</b>
Aufnahmeleistung	350 Watt	
Motordrehzahl	6.000 – 11.000 min <sup>-1</sup>	11.000 min <sup>-1</sup>
Schwingzahl	12.000 – 22.000 min <sup>-1</sup>	22.000 min <sup>-1</sup>
Schwingkreis-Ø	2,5 mm	
Schleifplattengröße	92 x 190 mm (Papiermaße: 93 x 230 mm)	
Gewicht	2,6 kg	2,8 kg
UVP zzgl. MwSt.	€ 319,-	€ 299,-
Hdl.-EK	€ 265,80	€ 249,20

Best.-Nr.	Zubehör D 26422 / D 26423	UVP	Hdl.-EK
<b>DE 2642</b>	Staubfangtüten (5 Stück)	€ 6,50	€ 5,20



### Bandschleifer

#### 64 mm Bandschleifer

D 26480

- Ergonomischer Softhandgriff ideal für den Einsatz mit einer Hand • Rechtsbündiger Aufbau von Gehäuse und Schleifband • Integrierte Anschlüsse für 25 und 35 mm Absaugadapter • Inkl. Schleifbändersatz und Zusatzhandgriff



Technische Daten:	<b>D 26480</b>
Aufnahmeleistung	500 Watt
Bandgeschwindigkeit	365 m/min.
Bandmaß	64 x 356 mm
Schleiffläche	64 x 80 mm
Gewicht	2,4 kg
UVP zzgl. MwSt.	€ 205,-
Hdl.-EK	€ 170,80

### 75 mm Bandschleifer

DW 432 / DW 433

- Sehr große Schleiffläche und randnahes Schleifen durch innovatives 3 Rollen-Bandlauf-System • Wirksame Staubsaugung durch integriertes oder externes Absaugsystem • Feinjustierbare Bänderstellung

DW433

- Mit elektronischer regelbarer Bandgeschwindigkeit



Technische Daten:	<b>DW 432</b>	<b>DW 433</b>
Aufnahmeleistung	800 Watt	
Bandgeschwindigkeit	427 m/min.	259 – 427 m/min.
Bandmaß	75 x 533 mm	
Schleiffläche	75 x 140 mm	
Gewicht	5,6 kg	
UVP zzgl. MwSt.	€ 309,-	€ 349,-
Hdl.-EK	€ 257,50	€ 290,80



## EXTREME

### DEWALT SCHLEIFGITTER

im Zubehörteil ab Seite 68

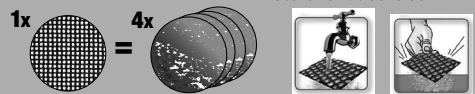

Bis zu **4x** längere Lebensdauer bei bis zu **25%** besseren Schleifergebnissen

**WASSERFEST** Reinigung durch Auswaschen oder Ausklopfen

**KLETTFIX**

– einfache Befestigung auf fast allen Geräten

**Neue Größen und Körnungen**

## Oszillierendes Multitool

### DWE 315

- Kraftvoller 300 Watt-Motor • Stufenlos regulierbare Geschwindigkeit
- Werkzeugloser Zubehörwechsel • Feststellbarer Gasbeschalter
- Befestigungspunkte für Absaugung und Tiefenanschlag • Perfekte Gehäuse-/Griffergonomie • Helle LED-Leuchte • Adapter für Mitbewerber-Zubehör • Inkl. Schleifplatte, je 8 Schleifblätter K60 und K120, 9 Schleifblätter K240, Sägeblatt für Holz mit Nägeln, fester Spachtel, Zubehöradapter und Innensechskantschlüssel



Technische Daten:	<b>DWE 315</b>
Aufnahmeleistung	300 Watt
Oszillation	0 – 22.000 min <sup>-1</sup>
Oszillationswinkel	1,6° (re + li)
Gewicht	1,5 kg
UVP zzgl. MwSt.	€ 149,-
Hdl.-EK	€ 124,20



## Oszillierendes Multitool-Set

### DWE 315 KT

- Kraftvoller 300 Watt-Motor • Stufenlos regulierbare Geschwindigkeit
- Werkzeugloser Zubehörwechsel • Feststellbarer Gasbeschalter
- Befestigungspunkte für Absaugung und Tiefenanschlag • Perfekte Gehäuse-/Griffergonomie • Helle LED-Leuchte • Adapter für Mitbewerber-Zubehör • Inkl. TSTAK Box II, Schleifplatte, je 8 Schleifblätter K60 und K120, 9 Schleifblätter K240, Sägeblatt für Holz mit Nägeln, fester Spachtel, Segmentsägeblatt, Hartmetallsegmentsägeblatt, Detailsägeblatt, Tauchsägeblatt, Zubehöradapter, Staubabsaugung, Innensechskantschlüssel und Tiefenanschlag



Technische Daten:	<b>DWE 315 KT</b>
Aufnahmeleistung	300 Watt
Oszillation	0 – 22.000 min <sup>-1</sup>
Oszillationswinkel	1,6° (re + li)
Gewicht	1,5 kg
UVP zzgl. MwSt.	€ 199,99
Hdl.-EK	€ 163,30



## NEUHEIT!

### DT20739 Diamantsägeblatt

- 75 x 60 mm, Schnittbreite 2,4 mm
- Ideal geeignet zum Ausfräsen von Fliesenfugen und Schlitz in Putz oder ähnlichen Materialien, extra lange Standzeit

UVP zzgl. MwSt.	<b>DT20739</b>
Hdl.-EK	€ 54,90
	PG V



### DT20731 8-tlg. Multitool Zubehör-Set

- (1x DT20700, 1x DT20701, 1x DT20704, 1x DT20705, 1x DT20710, 3x Schleifpapier)

UVP zzgl. MwSt.	<b>DT20731</b>
Hdl.-EK	€ 59,-
	PG V



## Multitool-Zubehör



Bestell-Nr.	Beschreibung	UVP zzgl. MwSt.	Hdl.-EK
<b>DT 20700</b>	Schleifplatte mit Klebhaftung zum Schleifen mit Absaugung 93 x 93 mm	€ 8,10	PG V
<b>DT 3090</b>	Klettfix Dreieck-Schleifpapier, 93 x 93 mm, gelocht, Körnung 40, Inhalt: 10 Stück	€ 4,40	PG II
<b>DT 3091</b>	Klettfix Dreieck-Schleifpapier, 93 x 93 mm, gelocht, Körnung 60, Inhalt: 10 Stück	€ 4,10	PG II
<b>DT 3092</b>	Klettfix Dreieck-Schleifpapier, 93 x 93 mm, gelocht, Körnung 80, Inhalt: 10 Stück	€ 4,10	PG II
<b>DT 3093</b>	Klettfix Dreieck-Schleifpapier, 93 x 93 mm, gelocht, Körnung 120, Inhalt: 10 Stück	€ 3,90	PG II
<b>DT 3094</b>	Klettfix Dreieck-Schleifpapier, 93 x 93 mm, gelocht, Körnung 180, Inhalt: 10 Stück	€ 3,90	PG II
<b>DT 3095</b>	Klettfix Dreieck-Schleifpapier, 93 x 93 mm, gelocht, Körnung 240, Inhalt: 10 Stück	€ 3,90	PG II
<b>DTM 3092</b>	EXTREME DEWALT Dreieck-Schleifgitter, 93 x 93 mm, Körnung 80, Inhalt: 5 Stück	€ 5,40	PG II
<b>DTM 3093</b>	EXTREME DEWALT Dreieck-Schleifgitter, 93 x 93 mm, Körnung 120, Inhalt: 5 Stück	€ 5,40	PG II
<b>DTM 3095</b>	EXTREME DEWALT Dreieck-Schleifgitter, 93 x 93 mm, Körnung 240, Inhalt: 5 Stück	€ 5,40	PG II
<b>DT 20701</b>	Bi-Metall Sägeblatt 43 x 31 mm, für den Einsatz in Hartholz, Weichholz und Holz mit Nägeln, sowie für Kunststoffe und Gipskarton	€ 13,90	PG V
<b>DT 20702</b>	Titan Sägeblatt 55 x 42 mm, für den Einsatz in Hartholz, Weichholz und Holz mit Nägeln, sowie für Kunststoffe und Gipskarton	€ 19,90	PG V
<b>DT 20703</b>	Sägeblatt 67 x 31 mm, speziell für den Einsatz in Hartholz. Auch geeignet für Kunststoffe und Gipskarton	€ 13,90	PG V
<b>DT 20704</b>	Sägeblatt 43 x 31 mm, für schnelle Schnitte in Hart- und Weichholz. Auch geeignet für Kunststoffe und Gipskarton	€ 12,10	PG V
<b>DT 20705</b>	Sägeblatt 43 x 66 mm, für schnelle Schnitte in Hart- und Weichholz. Auch geeignet für Kunststoffe und Gipskarton	€ 17,90	PG V
<b>DT 20706</b>	Detail-Sägeblatt 43 x 10 mm, Speziell für Ausschnitte und Aussparungen in Hart- und Weichholz sowie Kunststoff und Gipskarton	€ 7,90	PG V
<b>DT 20707</b>	Titan Sägeblatt 43 x 31 mm. Äußerst robust und besonders lange Lebensdauer. Für den Einsatz in Metall	€ 18,90	PG V
<b>DT 20708</b>	Segmentsägeblatt 102 mm / Schnitttiefe 30 mm. Speziell für den Einsatz in Hartholz, Weichholz und Holz mit Nägeln. Auch geeignet für Kunststoffe und Gipskarton.	€ 22,50	PG V
<b>DT 20709</b>	Titan Segmentsägeblatt 102 mm / Schnitttiefe 30 mm. Äußerst robust und lange Lebensdauer. Speziell für den Einsatz in Hartholz, Weichholz und Holz mit Nägeln. Auch geeignet für Kunststoffe und Gipskarton	€ 23,90	PG V
<b>DT 20710</b>	Segmentsägeblatt 102 mm, gekröpft / Schnitttiefe 23 mm. Speziell für den Einsatz in Hartholz, Weichholz und Holz mit Nägeln. Auch geeignet für Kunststoffe und Gipskarton	€ 24,90	PG V
<b>DT 20711</b>	Titan Segmentsägeblatt 102 mm, gekröpft / Schnitttiefe 23 mm. Äußerst robust und lange Lebensdauer. Speziell für den Einsatz in Hartholz, Weichholz und Holz mit Nägeln. Auch geeignet für Kunststoffe und Gipskarton	€ 24,90	PG V
<b>DT 20712</b>	Multi-Material Schneidmesser 100 mm. Zum Schneiden von Dachschindeln, Kunststoff, Schaumstoff, Gummi, Karton, Leder, Teppichboden etc. geeignet	€ 8,20	PG V
<b>DT 20714</b>	Fester Spachtel 52 mm, zum Entfernen von z.B. Klebstoffresten, Teppichboden etc.	€ 8,10	PG V
<b>DT 20716</b>	Flexibler Spachtel 35 mm, zum Entfernen von z.B. Silikonfugen oder weichen Teppichkleberresten, Farbresten	€ 8,10	PG V
<b>DT 20717</b>	Hartmetall Segmentsägeblatt 95 mm / 3 mm Schnittbreite. Zum Ausfräsen feiner Fliesenfugen und Schlitz in Putz oder ähnlichen Materialien	€ 26,90	PG V
<b>DT 20718</b>	Hartmetall Segmentsägeblatt 95 mm / 5 mm Schnittbreite. Zum Ausfräsen grober Fliesenfugen und Schlitz in Putz oder ähnlichen Materialien	€ 29,90	PG V
<b>DT 20719</b>	Hartmetall-Raspel. Zum groben Schleifen Fliesenkleber, Beton, und Holz.	€ 21,50	PG V
<b>DT 20739</b>	Diamantsägeblatt. Zum Ausfräsen von Fliesenfugen und Schlitz in Putz oder ähnlichen Materialien, extra lange Standzeit	€ 54,90	PG V
<b>DT 20713</b>	3-tlg. Set bestehend aus den Artikeln: DT 20701, DT 20704, DT 20706	€ 26,-	PG V
<b>DT 20715</b>	5-tlg. Set bestehend aus den Artikeln: 2 x DT 20701, 2 x DT 20704, 1 x DT 20711	€ 59,-	PG V
<b>DT 20731</b>	8-tlg. in Blister mit DT20700, DT20701, DT20704, DT20705, DT20710 und 3 x Schleifpapier. Sägt Holz, Holz mit Nägeln, Kunststoffe und Gipskarton. Entfernt Lack- und Klebereste sowie Versiegelungen. Schleift Holz-, Metall- und Kunststoffoberflächen	€ 59,-	PG V

• Multi-Tool-Tipp: Umfassende Erläuterungen zum Thema Multitool finden Sie auf Seite 95 im Zubehörteil

### Hobel

#### 82 mm Hobel

DW 680 / DW 680 K

- Hochleistungsmotor für beste Ergebnisse auch in Hartholz • Gummierter Zusatzhandgriff mit integriertem Spantiefeneinstellrad • Inkl. HM-Wendemesser, Parallelanschlag, Absaugadapter



Technische Daten:	DW 680	DW 680 K
Aufnahmeleistung	600 Watt	
Leerlaufdrehzahl	15.000 min <sup>-1</sup>	
Spantiefe	2,5 mm	
Hobelbreite	82 mm	
Falztiefe	12 mm	
Hobelsohlenlänge	290 mm	
Messerwellen-Ø	54 mm	
Gewicht	3,2 kg	
UVP zzgl. MwSt.	€ 205,-	€ 225,-
Hdl.-EK	€ 170,80	€ 187,50



### 82 mm Hobel

D 26500 / D 26500 K

- Hochleistungsmotor für beste Ergebnisse auch in Hartholz • Spanauswurf rechts oder links einstellbar • Inkl. HM-Wendemesser, Parallelanschlag, Absaugadapter

D 26500 K

- Zusätzlich mit Spänefangsack



Technische Daten:	D 26500	D 26500 K
Aufnahmeleistung	1.050 Watt	
Leerlaufdrehzahl	13.500 min <sup>-1</sup>	
Spantiefe	4 mm	
Hobelbreite	82 mm	
Falztiefe	25 mm	
Hobelsohlenlänge	320 mm	
Messerwellen-Ø	64 mm	
Gewicht	4,0 kg	
UVP zzgl. MwSt.	€ 249,-	€ 269,-
Hdl.-EK	€ 207,50	€ 224,20

### 82 mm Hobel

D 26501 K

- Hochleistungsmotor für beste Ergebnisse auch in Hartholz • Spanauswurf rechts oder links einstellbar • Mit Dreifach-Elektronik • Inkl. M-Wendemesser, Parallelanschlag, Absaugadapter und Spänefangsack



Technische Daten:	D 26501 K
Aufnahmeleistung	1.150 Watt
Leerlaufdrehzahl	11.500 min <sup>-1</sup>
Spantiefe	4 mm
Hobelbreite	82 mm
Falztiefe	25 mm
Hobelsohlenlänge	320 mm
Messerwellen-Ø	64 mm
Gewicht	4,0 kg
UVP zzgl. MwSt.	€ 329,-
Hdl.-EK	€ 274,20



### Zubehör Hobel

Best.-Nr.	Zubehör DW 680 / DW 680 K	UVP zzgl. MwSt.	Hdl.-EK
DE 6784	Spänesack	€ 27,-	€ 21,60

Best.-Nr.	Zubehör D 26500	Hdl.-EK	Hdl.-EK
DE 2650	Spänefangsack	€ 27,-	€ 21,60

Best.-Nr.	Zubehör DW 680 / DW 680 K / D 26500 / D 26500 K / D 26501 K	Hdl.-EK	Hdl.-EK
DT 3905	1 Paar HSS Hobel-Wendemesser	€ 8,40	PG II
DT 3906	1 Paar HM-Hobel-Wendemesser	€ 12,70	PG II

### Oberfräsen

#### 900 Watt Oberfräse

D 26203

- Leistungsstarker Motor mit Vollwellen-Elektronik und Drehzahl-Konstanthaltung • Sanftanlauf • 5-stufige-Frästiefenvorwahl sowie exakte Frästiefen-Feineinstellung • Absaugvorrichtung mit Adapter • Spindelarrtierung



Technische Daten:	D 26203
Aufnahmeleistung	900 Watt
Leerlaufdrehzahl	16.000 – 27.000 min <sup>-1</sup>
Fräskorbhub	55 mm
Werkzeugaufnahme	6 – 8 mm
Max. Fräsdurchmesser	36 mm
Gewicht	2,9 kg
UVP zzgl. MwSt.	€ 315,-
Hdl.-EK	€ 262,50



### 900 Watt Fräskombination

D 26204 K

- Kombifräse, bestehend aus Oberfräse D 26203 (= Fräsmotor mit Tauch-einheit) und Umbausatz bzw. Kopiereinheit zum Einsatz des Fräsmotors als Kantenfräse



Technische Daten:	D 26204 K
Aufnahmeleistung	900 Watt
Leerlaufdrehzahl	16.000 – 27.000 min <sup>-1</sup>
Fräskorbhub	55 mm
Werkzeugaufnahme	6 – 8 mm
Max. Fräsdurchmesser	36 mm
Gewicht	2,9 kg
UVP zzgl. MwSt.	€ 359,-
Hdl.-EK	€ 299,20

### 900 Watt Oberfräse

DW 615

- Kompakte Bauweise sowie freie Sicht auf den Fräser in allen Arbeitspositionen • Vollwellenelektronik mit Drehzahl-Konstanthaltung • Inkl. Parallelanschlag, 2 Führungsstangen, 17 mm-Führungshülse, Absaug-Set und 8 mm-Spannzange



Technische Daten:	DW 615
Aufnahmeleistung	900 Watt
Leerlaufdrehzahl	8.000 – 24.000 min <sup>-1</sup>
Fräskorbhub	55 mm
Werkzeugaufnahme	6 – 8 mm
Max. Fräsdurchmesser	36 mm
Gewicht	2,9 kg
UVP zzgl. MwSt.	€ 289,-
Hdl.-EK	€ 240,08



### 1.100 Watt Oberfräse

DW 621 / DW 621 KT

- Vollwellen-Elektronik mit Drehzahlkonstanthaltung • Sanftanlauf verhindert das Verrutschen der Maschine beim Start • Leistungsstarkes Absaugsystem mit innovativer Absaugung direkt durch die Fräskorbsäule • Frästiefeneinstellung mit Feinjustierung mit 0,1 mm-Teilung • Spindelarrtierung für einfachen und schnellen Fräserwechsel • Inkl. Parallelanschlag mit Feineinstellung, 24 mm-Führungshülse, Absaugadapter und 8 mm-Spannzange

DW 621 KT

- Mit T STAK BOX VI



Technische Daten:	DW 621	DW 621 KT
Aufnahmeleistung	1.100 Watt	
Leerlaufdrehzahl	8.000 – 24.000 min <sup>-1</sup>	
Fräskorbhub	55 mm	
Werkzeugaufnahme	6 – 8 mm	
Max. Fräsdurchmesser	36 mm	
Gewicht	3,1 kg	
UVP zzgl. MwSt.	€ 345,-	€ 365,-
Hdl.-EK	€ 287,50	€ 304,20

1.400 Watt Oberfräse

NEU

DW 622 KT

- Vollwellen-Elektronik mit Drehzahlkonstanthaltung • Sanftanlauf verhindert das Verrutschen der Maschine beim Start • Leistungsstarkes Absaugsystem mit innovativer Absaugung direkt durch die Fräskorbssäule
- Frästiefeneinstellung mit Feinjustierung mit 0,1 mm-Teilung
- Spindelarretierung für einfachen und schnellen Fräserwechsel
- Inkl. Parallelanschlag mit Feinjustierung, 24 mm-Führungshülse, Absaugadapter und 2 Spannzangen (8 und 12 mm) • T STAK BOX VI



Technische Daten:	<b>DW 622 KT</b>
Aufnahmeleistung	1.400 Watt
Leerlaufdrehzahl	8.000 – 24.000 min <sup>-1</sup>
Fräskorbhub	55 mm
Werkzeugaufnahme	6 – 12,7 mm
Max. Fräsdurchmesser	36 mm
Gewicht	3,1 kg
UVP zzgl. MwSt.	€ 429,-
Hdl.-EK	€ 357,50



1.600 Watt Oberfräse

DW 624

- Hochleistungs-Oberfräse für schwere Fräsarbeiten • Frästiefeneinstellung mit Feinjustierung und Skalenlupe • Inkl. Parallelanschlag, 30 mm-Führungshülse, Absaugadapter und 12 mm-Spannzange



Technische Daten:	<b>DW 624</b>
Aufnahmeleistung	1.600 Watt
Leerlaufdrehzahl	20.000 min <sup>-1</sup>
Fräskorbhub	62 mm
Werkzeugaufnahme	6 – 12,7 mm
Max. Fräsdurchmesser	40 mm
Gewicht	5,1 kg
UVP zzgl. MwSt.	€ 529,-
Hdl.-EK	€ 440,80



1.600 Watt Oberfräsen

NEU

DW 625 E / DW 625 E KT

- Hochleistungs-Oberfräse für schwere Fräsarbeiten • Frästiefeneinstellung mit Feinjustierung und Skalenlupe • Inkl. Parallelanschlag, 30 mm-Führungshülse, Absaugadapter und 12 mm-Spannzange
- Vollwellenelektronik und Drehzahl-Konstanthaltung

DW 625 E KT

- Mit T STAK BOX VI



Lieferbar ab 5/2015

Technische Daten:	<b>DW 625 E</b>	<b>DW 625 E KT</b>
Aufnahmeleistung	2.000 Watt	
Leerlaufdrehzahl	8.000-20.000 min <sup>-1</sup>	
Fräskorbhub	80 mm	
Werkzeugaufnahme	6 – 12,7 mm	
Max. Fräsdurchmesser	50 mm	
Gewicht	5,1 kg	
UVP zzgl. MwSt.	€ 629,-	€ 639,-
Hdl.-EK	€ 524,20	€ 532,50

2.300 Watt Oberfräse

DW 626

- Hochleistungs-Oberfräse für schwere Fräsarbeiten • Fräseinstellung mit Feinjustierung und Skalenlupe • Vollwellenelektronik mit Drehzahlkonstanthaltung • Inkl. Parallelanschlag, 30 mm-Führungshülse, Absaugadapter sowie 8 mm- und 12 mm-Spannzange



Technische Daten:	<b>DW 626</b>
Aufnahmeleistung	2.300 Watt
Leerlaufdrehzahl	8.000-21.000 min <sup>-1</sup>
Fräskorbhub	70 mm
Werkzeugaufnahme	8 – 12 mm
Max. Fräsdurchmesser	50 mm
Gewicht	7,0 kg
UVP zzgl. MwSt.	€ 659,-
Hdl.-EK	€ 549,20

Zubehör Oberfräsen und Kantenfräsen

		UVP zzgl. MwSt.	Hdl.-EK	DW6 14	DW 615	D 26203 / D 26204 K	DW 621 / DW 621 K	DW 622 K	DW 624	DW 625 E	DW 626	DW 629	DW 609	DW 670
DE 6272	Spannzange 6 mm	€ 33,-	€ 26,40											
DE 6274	Spannzange 8 mm	€ 33,-	€ 26,40											
DE 6276	Spannzange 10 mm	€ 33,-	€ 26,40											
DE 6277	Spannzange 12 mm	€ 33,-	€ 26,40											
DE 6278	Spannzange 12,7 mm (1/2")	€ 35,-	€ 28,-											
DE 6261	Spannzange 6,35 mm (1/4")	€ 33,-	€ 26,40											
DE 6260	Spannzange 8 mm	€ 33,-	€ 26,40											
DE 6259	Spannzange 10 mm	€ 33,-	€ 26,40											
DE 6258	Spannzange 12 mm	€ 33,-	€ 26,40											
DE 6301	Führungshülsehalter Typ 2	€ 26,50	€ 21,20											
DE 6310	10 mm-Führungshülse (höhenverstellbar)	€ 14,50	€ 11,60											
DE 6327	27 mm-Führungshülse (höhenverstellbar)	€ 9,50	€ 7,60											
DE 6330	30 mm-Führungshülse (höhenverstellbar)	€ 9,30	€ 7,40											
DE 6340	40 mm-Führungshülse (höhenverstellbar)	€ 9,30	€ 7,40											
DE 6427	27 mm-Führungshülse	€ 9,30	€ 7,40											
DE 6430	30 mm-Führungshülse	€ 9,30	€ 7,40											
DE 6440	40 mm-Führungshülse	€ 9,30	€ 7,40											
DE 6910	10,8 mm-Führungshülse	€ 5,20	€ 4,20											
DE 6914	14 mm-Führungshülse	€ 5,20	€ 4,20											
DE 6917	17 mm-Führungshülse	€ 5,20	€ 4,20											
DE 6924	24 mm-Führungshülse	€ 5,20	€ 4,20											
DE 6927	27 mm-Führungshülse	€ 5,20	€ 4,20											
DE 6930	30 mm-Führungshülse	€ 5,20	€ 4,20											
DE 6940	40 mm-Führungshülse	€ 13,50	€ 10,80											
DE 6961	10 mm-Führungshülse	€ 6,20	€ 5,-											
DE 6989	17 mm-Führungshülse	€ 7,30	€ 5,80											
DE 6990	24 mm-Führungshülse	€ 7,30	€ 5,80											
DE 6991	27 mm-Führungshülse	€ 7,30	€ 5,80											
DE 6992	30 mm-Führungshülse	€ 7,35	€ 5,90											

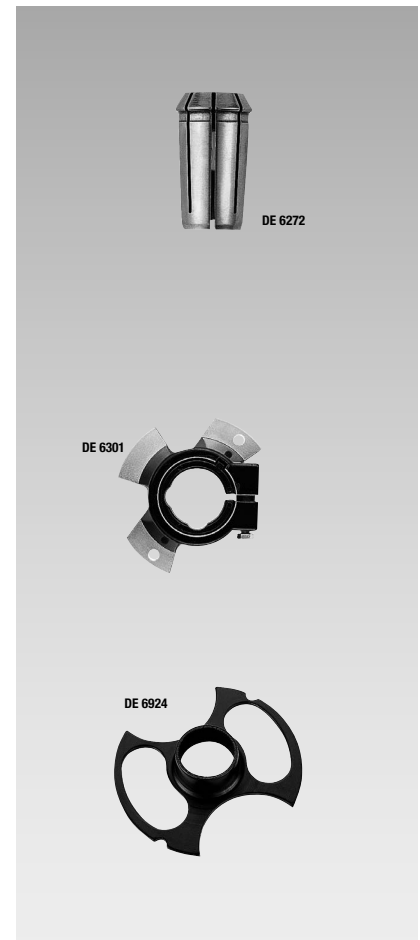

### Zubehör Oberfräsen und Kantenfräsen

		UVP zzgl. MwSt.	Hdl.-EK	DWG 14	DW 615	D 26204 K	DW 621 / DW 621 K	DW 622 K	DW 624	DW 625 E	DW 626	DW 629	DW 609	DW 670
<b>DE 6913</b>	Feinjustierbarer Parallelanschlag mit Absaugadapter	€ 37,50	€ 30,-	•	•	•	•	•	•	•	•	•	•	•
<b>DE 6282</b>	12,7 mm Schaft (1/2") – Gewindeadapter M12	€ 8,90	€ 7,10						•	•	•	•		
<b>DE 6283</b>	12 mm Schaft – Gewindeadapter M12	€ 8,30	€ 6,60						•	•	•	•		
<b>DE 6956</b>	Frästiefen-Feineinstellung	€ 12,50	€ 10,-	•	•	•	•							
<b>DE 6966</b>	Frästiefen-Feineinstellung	€ 19,-	€ 15,20						•	•	•	•		
<b>DE 6905</b>	Stangenzirkel für Kreisarbeiten	€ 25,-	€ 20,-	•	•	•	•							•
<b>DWS 5021</b>	1.000 mm-Führungsschiene	€ 61,-	€ 48,80	•	•	•	•	•	•	•	•	•		
<b>DWS 5022</b>	1.500 mm-Führungsschiene	€ 77,-	€ 61,60	•	•	•	•	•	•	•	•	•		
<b>DWS 5023</b>	2.600 mm-Führungsschiene	€ 179,-	€ 143,20	•	•	•	•	•	•	•	•	•		
<b>DWS 5025</b>	Tasche für 1.000 und 1.500 mm-Führungsschienen	€ 53,-	€ 42,40	•	•	•	•	•	•	•	•	•		
<b>DWS 5026</b>	1 Paar Führungsschienen-Schnellspanner	€ 59,-	€ 47,20	•	•	•	•	•	•	•	•	•		
<b>DWS 5029</b>	3 m Ersatz-Splitterschutz	€ 20,-	€ 16,-	•	•	•	•	•	•	•	•	•		
<b>DWS 5030</b>	5 m Ersatz-Gleitbelag	€ 15,-	€ 12,-	•	•	•	•	•	•	•	•	•		
<b>DWS 5032</b>	3 m Ersatz-Haftunterlage	€ 10,-	€ 8,-	•	•	•	•	•	•	•	•	•		
<b>DWS 5031</b>	Oberfräsen-Führungsanschlag	€ 42,50	€ 34,-	•	•	•	•	•	•	•	•	•		
<b>DE 6292</b>	Führungsschienen-Verbindungsstück	€ 29,50	€ 23,60	•	•	•	•	•	•	•	•	•		

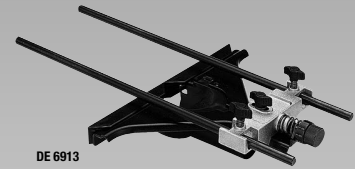

DE 6913



DE 6956



DE 6905



DE 6982



DE 6292

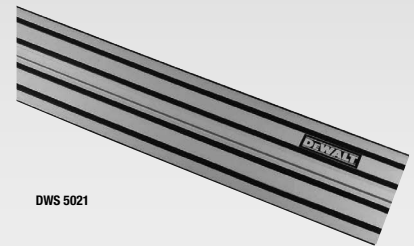

DWS 5021

### Lamellendübelfräse

**DW 682 K**  
 • Höhenverstellbarer und von 0° bis 90° justierbarer Gehrungsanschlag für Materialstärken von 10 bis 70 mm • Einstellbare Fixrasten für Lamellendübel Größe 0, 10, und 20 • Versenkbare Anti-Rutsch-Vorrichtung, achtfache Anrissmarkierung und Anschlag mit Sichtfenster  
 • Inkl. 4 mm-HM-Nutfräser, Spänefangsack und Absaugadapter



Technische Daten:	<b>DW 682 K</b>
Aufnahmeleistung	600 Watt
Leerlaufdrehzahl	10.000 min <sup>-1</sup>
Max. Fräserdurchmesser	100 mm
Max. Frästiefe	20 mm
Gehrungseinstellung	0 – 90°
Nutbreite	4 mm
Gewicht	3,0 kg
UVP zzgl. MwSt.	€ 369,-
Hdl.-EK	€ 307,50



### Handkreissägen

#### 55 mm-Handkreissäge

##### DWE 550

• Kompakte Bauweise mit geringem Gewicht • Durchzugstarker Hochleistungsmotor • Ausschnitt im Sägeschuh sowie der Schutzhaube ermöglicht eine optimale Sicht auf das Werkstück • Gebläse reinigt die Schnittlinie von Späne und Staub • Integrierter und effizienter Anschluss für die Staubabsaugung • Direkt kompatibel mit dem DEWALT® AirLock System für einfache, schnelle und sichere Saugschlauch-Verbindung  
 • Inkl. Schutzhauben-Aufsatz für die Staubabsaugung



Technische Daten:	<b>DWE 550</b>
Aufnahmeleistung	1.200 Watt
Leerlaufdrehzahl	5.500 min <sup>-1</sup>
Neigungseinstellung	48°
Max. Schnitttiefe	bei 90° / 45°
	55 / 35 mm
Sägeblatt (DT 10300)	165 x 20 mm, 24 Zahn-HM
Gewicht	3,6 kg
UVP zzgl. MwSt.	€ 169,-
Hdl.-EK	€ 140,80

### 61 mm-Handkreissäge

##### DWE 576 K

• Durchzugstarker Hochleistungsmotor • Variable Winkeleinstellung bis zu 57° • Integrierter und effizienter Anschluss für die Staubabsaugung • Spezieller Sägeschuh für den direkten Einsatz auf DEWALT® Führungsschienen • Direkt kompatibel mit dem DEWALT® AirLock System für einfache, schnelle und sichere Saugschlauch-Verbindung  
 • Inkl. Schutzhauben-Aufsatz für die Staubabsaugung



Technische Daten:	<b>DWE 576 K</b>	Schnitttiefe mit Führungsschienen
Aufnahmeleistung	1.600 Watt	
Leerlaufdrehzahl	5.200 min <sup>-1</sup>	
Neigungseinstellung	57°	
Max. Schnitttiefe		
bei 90° / 45°	61 / 43 mm	57 / 39 mm
Sägeblatt (DT 10304)	190 x 30 mm, 24 Zahn-HM	
Gewicht	4,0 kg	
UVP zzgl. MwSt.	€ 259,-	
Hdl.-EK	€ 215,80	

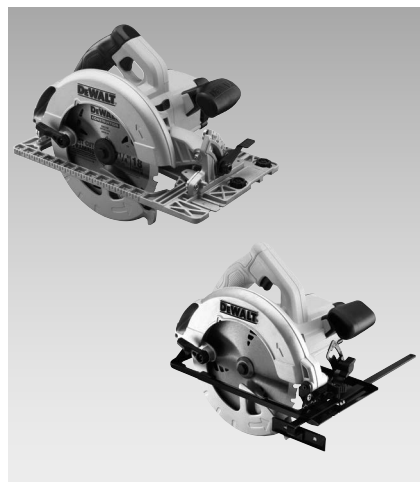

### 65 mm-Handkreissäge

##### DWE 560

• Kompakte Bauweise mit geringem Gewicht • Durchzugstarker Hochleistungsmotor • Ausschnitt im Sägeschuh sowie der Schutzhaube ermöglicht eine optimale Sicht auf das Werkstück • Gebläse reinigt die Schnittlinie von Späne und Staub • Integrierter und effizienter Anschluss für die Staubabsaugung • Direkt kompatibel mit dem DEWALT® AirLock System für einfache, schnelle und sichere Saugschlauch-Verbindung  
 • Inkl. Schutzhauben-Aufsatz für die Staubabsaugung



Technische Daten:	<b>DWE 560</b>
Aufnahmeleistung	1.350 Watt
Leerlaufdrehzahl	5.500 min <sup>-1</sup>
Neigungseinstellung	48°
Max. Schnitttiefe	bei 90° / 45°
	65 / 42 mm
Sägeblatt (DT 10302)	184 x 16 mm, 24 Zahn-HM
Gewicht	3,7 kg
UVP zzgl. MwSt.	€ 179,-
Hdl.-EK	€ 149,20



**67 mm-Handkreissäge**

**DWE 575 K**

- Durchzugsstarker Hochleistungsmotor • Variable Winkelseinstellung bis zu 57° • Integrierte und effizienter Anschluss für die Staubabsaugung
- Direkt kompatibel mit dem DEWALT® AirLock System für einfache, schnelle und sichere Saugschlauch-Verbindung • Inkl. Schutzhauben-Aufsatz für die Staubabsaugung



Technische Daten:	<b>DWE 575 K</b>
Aufnahmeleistung	1.600Watt
Leerlaufdrehzahl	5.200 min <sup>-1</sup>
Neigungseinstellung	57°
Max. Schnitttiefe bei 90° / 45°	67 / 49 mm
Sägeblatt (DT 10304)	190 x 30 mm, 24 Zahn-HM
Gewicht	4,0 kg
UVP zzgl. MwSt.	€ 235,-
Hdl.-EK	€ 195,83

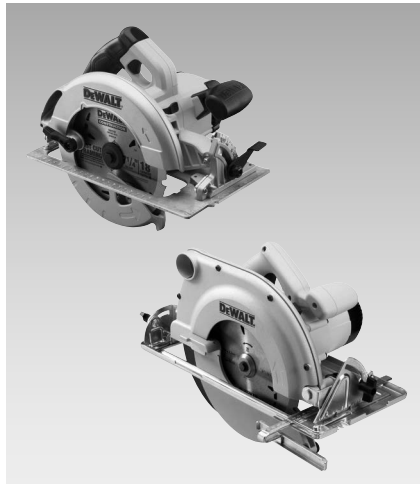

**86 mm-Handkreissäge**

**D 23700**

- Hohe Durchzugskraft durch leistungsstarken Motor • Verwindungssteifer Sägeschuh • Inkl. Parallelschlag

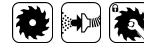

Technische Daten:	<b>D 23700</b>
Aufnahmeleistung	1.750 Watt
Leerlaufdrehzahl	4.700 min <sup>-1</sup>
Neigungseinstellung	45°
Max. Schnitttiefe bei 90° / 45°	86 / 62 mm
Sägeblatt (DT 1156)	235 x 30 mm, 24 Zahn-HM
Gewicht	8,2 kg
UVP zzgl. MwSt.	€ 349,-
Hdl.-EK	€ 290,80

**59 mm-Tauchkreissägen-Set inkl. Führungsschiene** **NEU**

**DWS 520 KTR**

- Tauchkreissäge DWS 520 K inkl. 1.500 mm Führungsschiene • T STAK BOX VI

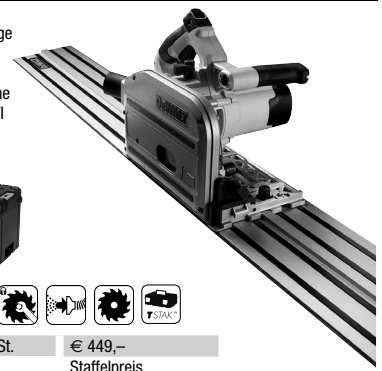

UVP zzgl. MwSt.	€ 449,-
Hdl.-EK	Staffelpreis

Bestell-Nr.	Aktions-VK zzgl. MwSt.	Aktions-EK netto		
		1 Stück	2 Stück	3 Stück
<b>DWS 520 KTR</b>	€ 409,99	€ 328,70	€ 321,60	€ 315,60

**Tauchkreissägen**

**59 mm-Tauchkreissäge**

**NEU**

**DWS 520 KT**

- Paralleler Tauchmechanismus und (in Verbindung mit DEWALT® Führungsschiene) integrierter Rückschlagstopp • W and- und Bodenbündiges Arbeiten mit nur 13 mm Abstand • Inkl. Absaugadapter • T STAK BOX VI



Technische Daten:	<b>DWS 520 KT</b>	Schnitttiefe mit Führungsschiene
Aufnahmeleistung	1.300 Watt	
Leerlaufdrehzahl	1.750 – 4.000 min <sup>-1</sup>	
Neigungseinstellung	47°	
Max. Schnitttiefe bei 90° / 45°	59 / 44 mm	55 / 40 mm
Sägeblatt (DT 1090)	165 x 20 mm, 48 Zahn-HM	
Gewicht	5,1 kg	
UVP zzgl. MwSt.	€ 369,-	
Hdl.-EK	€ 307,50	



**Zubehör Hand- und Tauchkreissägen / Absaugadapter**

Best.-Nr.	Zubehör Handkreis- und Tauchkreissägen	UVP zzgl. MwSt.	Hdl.-EK	D 23651	DWE 576 K	DWS 520 K
<b>DWS 5021</b>	1.000 mm-Führungsschiene	€ 61,-	€ 48,80	•	•	•
<b>DWS 5022</b>	1.500 mm-Führungsschiene	€ 77,-	€ 61,60	•	•	•
<b>DWS 5023</b>	2.600 mm-Führungsschiene	€ 179,-	€ 143,20	•	•	•
<b>DE 6292</b>	Schienen-Verbindungsstück	€ 29,50	€ 23,60	•	•	•

Best.-Nr.	Führungsschienen-Zubehör	UVP zzgl. MwSt.	Hdl.-EK	DWS 5021	DWS 5022	DWS 5023
<b>DWS 5025</b>	Tasche für 1.000 und 1.500 mm-Führungsschienen	€ 53,-	€ 42,40	•	•	•
<b>DWS 5026</b>	1 Paar Führungsschienen-Schnellspanner	€ 59,-	€ 47,20	•	•	•
<b>DWS 5029</b>	3 m Ersatz-Splitterschutz	€ 20,-	€ 16,-	•	•	•
<b>DWS 5030</b>	5 m Ersatz-Gleitbelag	€ 15,-	€ 12,-	•	•	•
<b>DWS 5032</b>	3 m Ersatz-Haftunterlage	€ 10,-	€ 8,-	•	•	•
<b>DE 6992</b>	Führungsschienen-Verbindungsstück	€ 7,35	€ 5,90	•	•	•

• Informationen zum neuen Air-Lock Staubabsaugungs-System siehe Seite 42

Best.-Nr.	Absaugadapter		UVP zzgl. MwSt.	Hdl.-EK
<b>D 279058 CL</b>	Schlauchklemme, 35 mm (5 Stk.)	Zur Kabelfixierung am 35 mm Saugschlauch	€ 10,-	€ 8,-
<b>DWV 9000</b>	Universaladapter mit Drehausgleich, 35 mm auf 35 mm	Verhindert das Verdrehen des Saugschlauches, zur direkten Befestigung am 35 mm Saugschlauch	€ 12,-	€ 9,60
<b>DWV 9110</b>	Konus-Adapter, 35 mm auf 29/30/35 mm	Für Werkzeuge und Schutzhauben mit unterschiedlichen Aufnahmen	€ 10,-	€ 8,-
<b>DWV 9120</b>	Stufenadapter, 35 mm auf 35 – 38 mm	Schnelle und einfache Verbindung zwischen Werkzeug und Saugschlauch	€ 10,-	€ 8,-
<b>DWV 9130</b>	Adapter, 35 mm auf 35 mm	Schnelle und einfache Verbindung zwischen Werkzeug und Saugschlauch	€ 10,-	€ 8,-
<b>DWV 9150</b>	Winkeladapter, 35 mm auf 35 mm	Schnelle und einfache Verbindung zwischen Werkzeug und Saugschlauch	€ 12,-	€ 9,60
<b>DWV 9220</b>	Adapter-Set Holz	Beinhaltet DWV 9000, 3 x DWV 9130, DWV 9120, DWV 9150, D 279058 CL (1 Stk.)	€ 59,-	€ 47,20

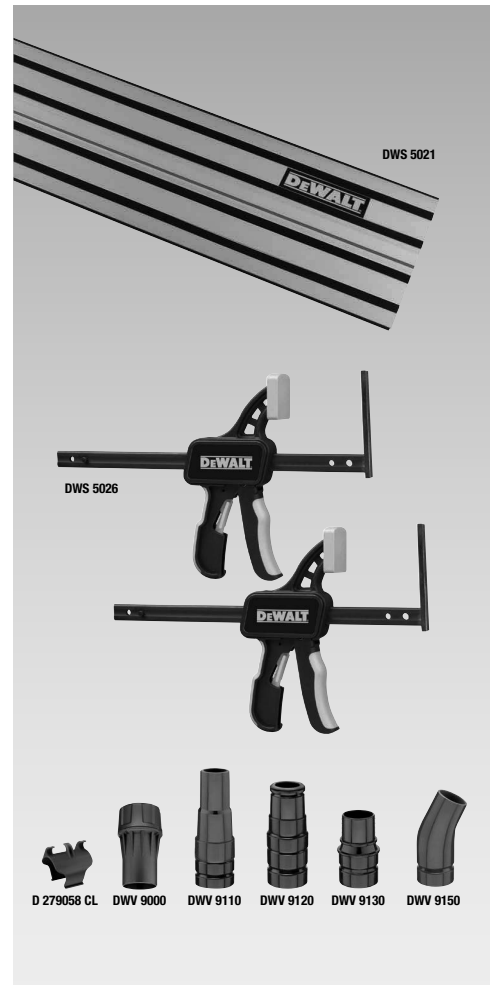

• Kreissägeblätter finden Sie ab Seite 43 im Zubehörteil

### Absaugsysteme

#### 7,5 l Akku- und Netzsauger

DCV 582

- Einsetzbar als Nass- und Trockensauger • Mit Saug- und Blasvorrichtung
- Auswaschbarer Hochleistungsfilter fängt 99,7% aller Staubpartikel ab einer Größe von 0,3 Mikron
- Integriertes Depot für Kabel, Schlauch und Fugen- und Bodendüse
- Langlebiger tritt- und knickfester 32 mm Gummischlauch mit 2 m Länge
- Kompatibel mit DEWALT Airlock-System
- Lieferung ohne Akkus und Ladegerät als optimale Ergänzung zu bereits vorhandenen 14,4 und 18,0 Volt XR-Akkus



Großvolumiger Auffangbehälter mit schnellem Zugang zum Filter



#### 7,5 l Akku- und Netzsauger

Technische Daten:	<b>DCV 582</b>
Stromversorgung	230 Volt oder 14,4 / 18,0 Volt XR Akkus
Aufnahmeleistung	300 Watt
Saugleistung	15,6 l/sec
Schutzklasse	IPX4
Behältervolumen	7,5 Liter
Gewicht (ohne Akku)	4,2 kg
UVP zzgl. MwSt.	€ 179,-
Hdl.-EK	€ 149,20

Zubehör <b>DCV 582</b>		UVP zzgl. MwSt.	Hdl.-EK
<b>DCV 5801 H</b> HEPA-Ersatzfilter		€ 27,00	€ 21,60

### 30 l Absaugsystem

NEU

DWV 900 L / DWV 901 L

- L-Klassifizierung erfüllt die EU Richtlinien • Geeignet für Weichholzstäube >1.0 mg/m<sup>3</sup>
- Integrierte Steckdose • Stoß- und bruchfestes Gehäuse mit Tragegriff und Rollen für problemlosen Transport
- Inkl. 32 mm-Saugschlauch, AirLock-Adapter und Staubsack

DWV 901 L

- Innovatives Zwei-Filter-System ermöglicht eine konstant hohe Saugleistung
- Automatische Filterreinigung im 15-Sekunden-Rhythmus
- Integrierte Steckdose mit automatischer Einschaltung
- Synchronüberwachung mit 15 Sek.-Ausschaltverzögerung für restlose Aufsaugung aller Arbeitsabfälle

Technische Daten:	<b>DWV 900 L</b>	<b>DWV 901 L</b>
Aufnahmeleistung	1.400 Watt	
Max. Luftdurchsatz	4.080 l/min.	
Max. Anschlusswert	2.200 Watt	
Behältervolumen	30 l	
Gewicht	9,5 kg	
UVP zzgl. MwSt.	€ 299,-	€ 359,-
Hdl.-EK	€ 255,60	€ 306,80



#### Zubehör für DWV 900 L / DWV 901 L

Best.-Nr.	Zubehör	UVP zzgl. MwSt.	Hdl.-EK
<b>DWV 9315</b>	Absaugschlauch, 4 m	€ 29,90	€ 23,90
<b>DWV 9316</b>	Absaugschlauch, Anti-Statisch, 4 m	€ 44,90	€ 35,90
<b>DWV 9400</b>	Plastik-Auffangbeutel, 5er Pack	€ 22,90	€ 18,30
<b>DWV 9401</b>	Papier-Staubbeutel, 5er Pack	€ 20,90	€ 16,70
<b>DWV 9402</b>	Fleece-Staubbeutel, 5er Pack	€ 24,90	€ 19,90
<b>DWV 9340</b>	Ersatzfilter (2er Pack) auch für DWV902 M/L „Type 2“	€ 39,00	€ 31,20
<b>DWV 9500</b>	TSTAK VacRac	€ 24,90	€ 19,90
<b>DE 7901</b>	Bodenreinigungs-Set	€ 52,-	€ 41,60

### 38 l Absaugsystem

DWV 902 M

- M-Klassifizierung erfüllt die EU Richtlinien • Geeignet für Quarz- und Hartholzstäube >0,1 mg/m<sup>3</sup>
- Innovatives Zwei-Filter-System ermöglicht eine konstant hohe Saugleistung
- Gleichbleibende Saugleistung auch bei feinsten Beton- und Holzstäuben
- Automatische Filterreinigung im 15-Sekunden-Rhythmus
- Akustischer Alarm bei Saugkraftabfall
- Elektronische Saugkraftregulierung
- Synchronüberwachung mit 15 Sek.-Ausschaltverzögerung für restlose Aufsaugung aller Arbeitsabfälle
- Integrierte Steckdose mit automatischer Einschaltung
- Teleskophandgriff sowie große Rollen vereinfachen den Transport auf jeder Baustelle
- Inkl. 32 mm-Saugschlauch, AirLock-Adapter, Stufenadapter und Staubsack



Technische Daten:	<b>DWV 902 M</b>
Aufnahmeleistung	1.400 Watt
Max. Luftdurchsatz	4.080 l/min.
Max. Anschlusswert	2.200 Watt
Behältervolumen	35 l
Gewicht	15 kg
UVP zzgl. MwSt.	€ 689,-
Hdl.-EK	€ 588,90



#### Zubehör für D 27900 / D 27901 / D 27902 / D 27902 M



DE 7901

Best.-Nr.	Zubehör D 27900 / D 27901 / D 27902 / D 27902 M	UVP zzgl. MwSt.	Hdl.-EK
<b>D 279013</b>	4 m-Absaugschlauch, Ø 35mm	€ 25,90	€ 20,70
<b>D 279014</b>	Universal-Adapter	€ 6,90	€ 5,50
<b>DE 7901</b>	Bodenreinigungs-Set	€ 52,-	€ 41,60
<b>DE 3923</b>	Antistatik-Universal-Adapter	€ 13,-	€ 10,40
<b>D 279006</b>	Patronenfilter	€ 15,90	€ 12,70
<b>D 279001</b>	Filtersack (Inhalt: 5 Stück)	€ 22,90	€ 18,30
<b>D 279015</b>	Flachfaltenfilter	€ 12,90	€ 10,30
<b>D 279017</b>	Filtersack (Inhalt: 5 Stück)	€ 22,90	€ 18,30



DWV 901 L mit VacRac (DWV 9500) und TSTAK Boxen

#### Zubehör für DWV 902 L / DWV 902 M



DWV 9500

Best.-Nr.	Zubehör	UVP zzgl. MwSt.	Hdl.-EK
<b>DWV 9310</b>	Ersatzfilter (2 Stück) passend zu DWV 902 L/M „Type 1“	€ 39,-	€ 31,20
<b>DWV 9340</b>	Ersatzfilter (2 Stück) passend zu DWV 902 L/M „Type 2“	€ 39,-	€ 31,20
<b>DWV 9315</b>	Absaugschlauch – 4m	€ 29,90	€ 23,90
<b>DWV 9316</b>	Anti-Statisch Absaugschlauch – 4m	€ 44,90	€ 35,90
<b>DWV 9400</b>	Plastik-Auffangbeutel – 5 Pack	€ 22,90	€ 18,30
<b>DWV 9401</b>	Papier-Staubbeutel – 5 Stück	€ 20,90	€ 16,70
<b>DWV 9402</b>	Fleece-Staubbeutel – 5 Stück	€ 24,90	€ 19,90
<b>DWV 9500</b>	T STAK VacRac	€ 24,90	€ 19,90
<b>DE 7901</b>	Bodenreinigungs-Set	€ 52,-	€ 41,60

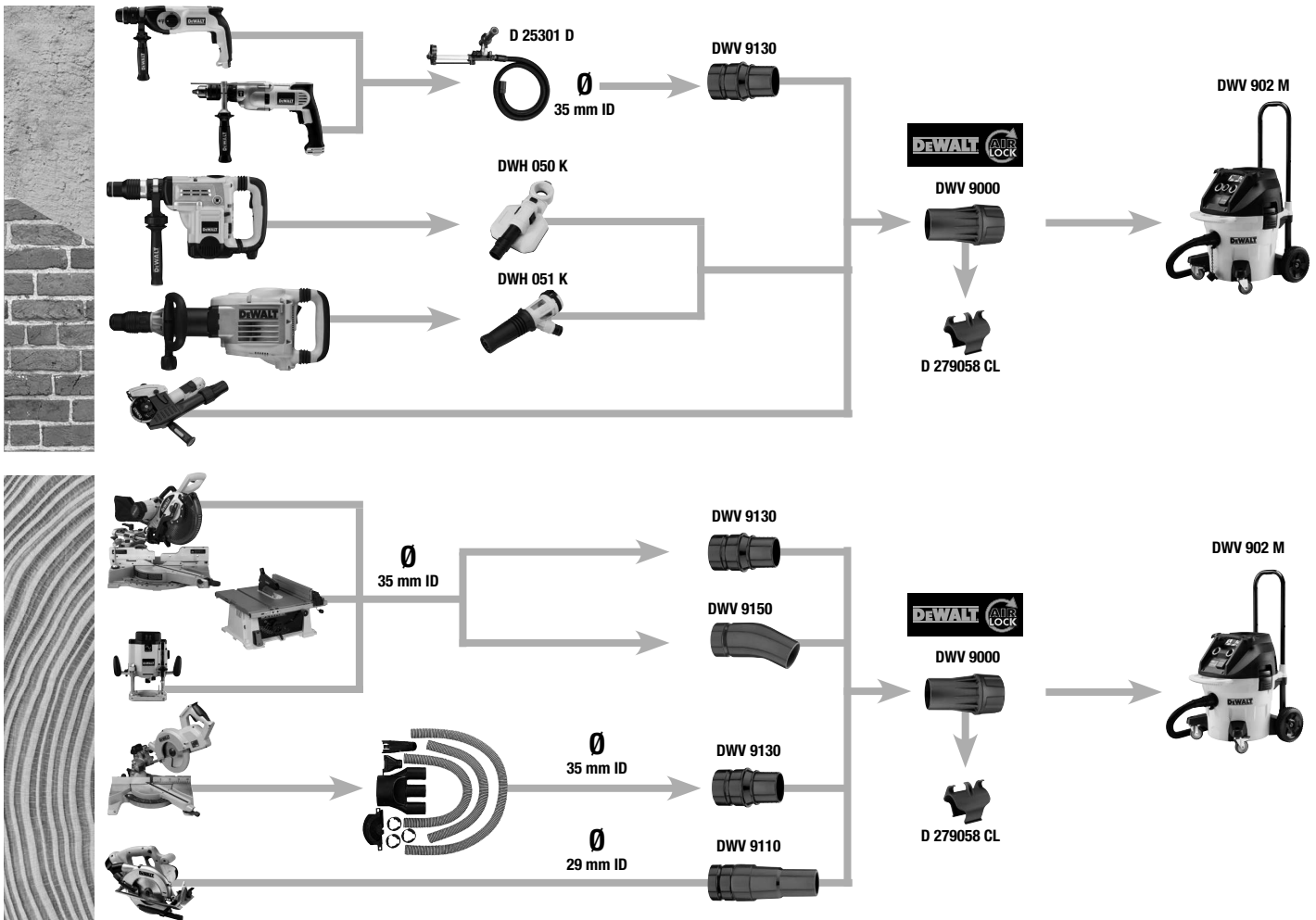

**PERFORM  
PROTECT™**



Ein Elektrowerkzeug muß nicht nur leistungsstark und robust sein – es muß vor allem sicher sein!

Im Interesse Ihrer eigenen Gesundheit hat DeWALT aus diesem Grund im Rahmen seiner „PERFORM & PROTECT“-Aktivitäten in den letzten 5 Jahren eine Vielzahl an Elektrowerkzeugen entwickelt, die Ihnen ein Maximum an **Kontrolle** bei gleichzeitig einem Minimum an **Vibrationen** und **Staubentwicklung** gewährleisten.

**STAUB**

Das Einatmen von in der Luft befindlichen Staubpartikeln kann zu chronischen Erkrankungen der Atemwege und der Lunge und damit zu einer dauerhaften Beeinträchtigung Ihrer Gesundheit führen.

Unser „PERFORM & PROTECT“-Logo an Absaugsystemen und Zubehöerteilen für Elektrowerkzeuge weist auf die Möglichkeit einer effizienten Staubabsaugung hin, was Ihnen ein nahezu staubarmes und damit gesundes Arbeitsumfeld gewährleistet.

### Paneelsägen

#### 216 mm Paneelsäge

DW 770

- Perfekte Schnittergebnisse durch sehr hohe Drehzahl • Quer-, Neigungs-, Gehrungs- und Doppelgehrungsschnitte schnell, präzise und einfach einstellbar • Standard-Gehrungen bei 0° / 15° / 22,5° / 30° und 45° sowie problemlose Schnellverstellung bis 48° • Präzise Doppelgehrungsschnitte bis 45° / 45° (links) • Besonders für breite Paneele geeignet (mit 20 mm-Beilage bis 300 mm Schnittbreite) • Plangefräste Grundplatte aus hochwertigem Alu-Druckguss • Exakte Schnittergebnisse durch präzisen Werkstückanschlag (linksseitig verschiebbar, rechtsseitig mit Skalierung)



Technische Daten:	DW 770
Aufnahmeleistung	1.500 Watt
Leerlaufdrehzahl	5.800 min <sup>-1</sup>
Gehrungseinstellung	50° (links u. rechts)
Neigungseinstellung	48° (links)
Schnittbereich bei	
90° / 90°	270 x 60 mm
90° / 45°	270 x 48 mm
45° / 90°	190 x 60 mm
45° / 45°	190 x 48 mm
Sägeblatt (DT 4310)	216 x 30 mm, 24 Zahn-HM
Gewicht	14,0 kg
UVP zzgl. MwSt.	€ 349,-
Hdl.-EK	€ 298,30

### 216 mm Paneelsägen

DW 777 / DW 771

- Neue Generation drehmomentstarker Paneelsägen mit höherer Motorleistung • Perfekte Schnittergebnisse durch sehr hohe Drehzahl • Quer-, Neigungs-, Gehrungs- und Doppelgehrungsschnitte schnell, präzise und einfach einstellbar • Standard-Gehrungen bei 0° / 15° / 22,5° / 30° und 45° sowie problemlose Schnellverstellung bis 48° • Präzise Doppelgehrungsschnitte bis 45° / 45° (links) • Besonders für breite Paneele geeignet (mit 20 mm-Beilage bis 300 mm Schnittbreite) • Plangefräste Grundplatte aus hochwertigem Alu-Druckguss • Exakte Schnittergebnisse durch präzisen Werkstückanschlag (linksseitig verschiebbar, rechtsseitig mit Skalierung) • Inkl. Werkstückklemme DE 7776 • DW 771: Zusätzlich mit elektronischer Drehzahlregulierung für materialgerechte Arbeiten

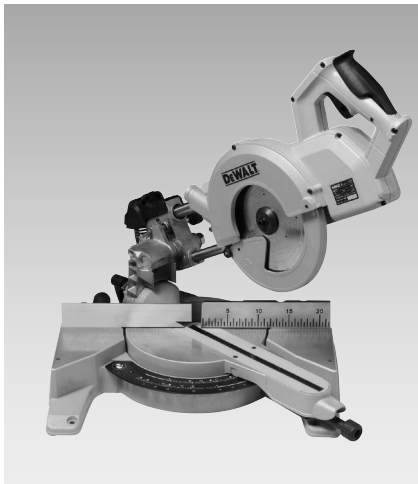

Technische Daten:	DW 777	DW 771
Aufnahmeleistung	1.800 Watt	1.600 Watt
Leerlaufdrehzahl	6.300 min <sup>-1</sup>	2.600 – 5.200 min <sup>-1</sup>
Gehrungseinstellung	50° (links u. rechts)	
Neigungseinstellung	48° (links)	
Schnittbereich bei		
90° / 90°	270 x 60 mm	
90° / 45°	270 x 48 mm	
45° / 90°	190 x 60 mm	
45° / 45°	190 x 48 mm	
Sägeblatt (DT 4310)	216 x 30 mm, 30 Zahn-HM	
Gewicht	14,0 kg	
UVP zzgl. MwSt.	€ 499,-	€ 549,-
Hdl.-EK	€ 426,50	€ 469,20

### 216 mm Paneelsäge

DW 712

- Hochleistungsmotor mit überzeugenden Kraftreserven • Gehrungs- und Neigungswinkel stufenlos einstellbar • Leicht einstellbare und präzise Schnitttiefeinstellung • Staubgeschützter und kugelgelagerter Doppelauszug für maximale Schnittkapazität • Neigungseinstellung mit Fixrasten bei 22,5° und 33,85° • Fixrasten für Gehrungswinkel bei 0° / 10° / 15° / 22,5° / 31,62° / 45° und 50° (links) bzw. 60° (rechts) • Metall-Sägeblattschutzhaube • Patentierte Schnellverstellung mit Fixrasten für Neigungsschnitte und Standard-Gehrungswinkel • Grundplatte und Säge Tisch aus Alu-Druckguss • Abriebfeste Edelstahl-Winkelskala • Schnitttiefebegrenzung für Nutarbeiten



Technische Daten:	DW 712
Aufnahmeleistung	1.600 Watt
Leerlaufdrehzahl	3.500 – 4.600 min <sup>-1</sup>
Gehrungseinstellung	50° (links), 60° (rechts)
Neigungseinstellung	48° (links), -2° (rechts)
Schnittbereich bei	
90° / 90°	300 x 70 mm
90° / 45°	300 x 50 mm
45° / 90°	212 x 70 mm
45° / 45°	212 x 50 mm
Sägeblatt (DT 4310)	216 x 30 mm, 24 Zahn-HM
Gewicht	19,5 kg
UVP zzgl. MwSt.	€ 779,-
Hdl.-EK	€ 665,80

### XPS-Schnittlinien-Anzeige

Mit einem einzigartigen Ausstattungsmerkmal glänzen die neuen Paneelsägen DWS 778, DW 717 XPS, DWS 780 sowie die Tisch-, Kapp- und Gehrungssäge D 27113 von DEWALT®. Ihr innovatives Schnittlinien-Positionierungssystem garantiert ein Maximum an Genauigkeit bei gleichzeitig einfachster Handhabung. So wird das Arbeiten mit diesen Sägen noch präziser, komfortabler und schneller. Das neue Positionierungssystem ist eine zwischen Sägeblattschutz und Schutzhaube montierte Einheit. Ihre hellen LEDs projizieren von oben den Schlagschatten des Sägeblattes als Schnittlinie. An der lässt sich das Werkstück mit Anriss schnell und exakt ausrichten. Zusatzeffekt ist die stets gute Ausleuchtung des Schnittbereichs (das erhöht die Produktivität), der ohne Einschränkungen sichtbar ist. Der Clou dieses durchdachten Systems: Es muss – anders als ein Laser – nicht justiert werden, auch nicht nach einem Sägeblattwechsel oder nach dem Transport auf die Baustelle.



**XPS**  
LED-SCHNITTLINIEN-ANZEIGE

## 250 mm Paneelsäge

### DWS 778

- XPS-Schnittlinienanzeige – millimetergenau durch LED-unterstützte Schnittlinienanzeige sowie exakte Sicht auf den Anriss
- Perfekte Schnittergebnisse durch sehr hohe Schnittgeschwindigkeit
- Quer-, Neigungs-, Gehrungs- und Doppelgehrungsschnitte schnell, präzise und einfach einstellbar
- Standard-Gehrungen bei 0° / 15° / 22,5° / 30° und 45° sowie problemlose Schnellverstellung bis 48°
- Präzise Doppelgehrungsschnitte bis 45° / 45° (links)
- Besonders für breite Paneele geeignet (bis 305 x 85 mm)
- Sehr hohe Schnitttiefe von 85 mm (bei 90°)
- Plangefräste Grundplatte aus hochwertigem Alu-Druckguss
- Exakte Schnittergebnisse durch präzisen Werkstückanschlag (linksseitig verschiebbar)
- Optimal für die Montage durch geringes Gewicht und kompakte Abmessungen (B x H x T: 450 x 470 x 600 mm)



Technische Daten	DWS 778
Aufnahmeleistung	1.850 Watt
Leerlaufdrehzahl	4.300 min <sup>-1</sup>
Gehrungseinstellung	50° (links u. rechts)
Neigungseinstellung	48° (links)
Schnittbereich bei	
90° / 90°	305 x 85 mm
90° / 45°	305 x 58 mm
45° / 90°	215 x 85 mm
45° / 45°	215 x 58 mm
Sägeblatt (DT 4226)	250 x 30 mm, 42 Zahn-HM
Gewicht	17,2 kg
UVP zzgl. MwSt.	€ 619,-
Hdl.-EK	€ 529,-

## 250 mm Paneelsäge

### DW 717 XPS

- Paneelsäge mit LED-Schnittlinien-Anzeige
- Hochleistungsmotor mit überzeugenden Kraftreserven
- Großer, staubgeschützter Doppelauszug ermöglicht auch die Bearbeitung großflächiger Werkstücke
- Schnitttiefenbegrenzung zur Herstellung von Zapfen, Kerfen und Nuten
- Neigungs- und Gehrungswinkel stufenlos oder über Fixrasten bei Standardwinkel schnell und präzise einstellbar
- Millimetergenaue Schnitte durch LED-unterstützte Schnittlinienanzeige (XPS)
- Optimal geeignet für die Montage durch kompakte Abmessungen und geringes Gewicht



Technische Daten:	DW 717 XPS
Aufnahmeleistung	1.675 Watt
Leerlaufdrehzahl	4.000 min <sup>-1</sup>
Gehrungseinstellung	60° (links), 50° (rechts)
Neigungseinstellung	48° (links u. rechts)
Schnittbereich bei	
90° / 90°	320 x 76 mm
90° / 45°	320 x 50 mm
45° / 90°	226 x 76 mm
45° / 45°	226 x 50 mm
Sägeblatt (DT 4352)	250 x 30 mm, 60 Zahn-HM
Gewicht	23,0 kg
UVP zzgl. MwSt.	€ 879,-
Hdl.-EK	€ 751,30

## 305 mm Paneelsäge

### DWS 780

- XPS-Schnittlinienanzeige – millimetergenau durch LED-unterstützte Schnittlinienanzeige sowie exakte Sicht auf den Anriss
- Großer, staubgeschützter Doppelauszug ermöglicht die Bearbeitung großer Werkstücke
- Hochwertige Lagerung der Führungsrollen für präzise Schnitte bis 345 mm Länge
- Materialgerechte Arbeiten durch elektronische Drehzahlregulierung
- Präzise und schnelle Gehrungswinkeleinstellung über Fixrasten
- Schnitttiefenbegrenzung zur exakten Herstellung von Zapfen, Kerfen und Nuten
- Verbesserte Staubabsaugung bietet freie Sicht auf das Werkstück
- Inkl. Staubfangsack, Montagewerkzeug



Technische Daten:	DWS 780
Aufnahmeleistung	1.675 Watt
Leerlaufdrehzahl	1.900 – 3.800 min <sup>-1</sup>
Gehrungseinstellung	50° (links), 60° (rechts)
Neigungseinstellung	49° (links u. rechts)
Schnittbereich bei	
90° / 90°	303 x 110 mm
90° / 45°	330 x 58 mm
45° / 90°	211 x 112 mm
45° / 45°	244 x 58 mm
Sägeblatt (DT 4260)	305 x 30 mm, 60 Zahn-HM
Gewicht	24,8 kg
UVP zzgl. MwSt.	€ 999,-
Hdl.-EK	€ 853,90



## Panel- und Tischkreissägen

### 305 mm Panel- und Tischkreissäge

#### D 27111

- Praktische und leistungsstarke Kombisäge
- Mit robustem, leisem und wartungsfreiem Induktionsmotor
- Hochwertige Basis aus plangefrästem Alu-Druckguss für präzises Kapp- und Gehrungssägen
- Schnelle und präzise Winkeleinstellung bei allen Neigungs- und Gehrungswinkeln, stufenlos und bei Standard-Gehrungswinkeln zusätzlich über Fixrasten
- Exakte und leichte Führung des Sägeaggregates über staubgeschützten Doppelauszug
- Verstellbarer Anschlag zur Bearbeitung kleiner Werkstücke
- Plangefräster und höhenverstellbarer Tischkreissägetisch aus Aluminium und exakt fixierbaren Parallelschlag
- Ideal für die Montage durch sehr kompakte Abmessungen und geringes Gewicht



Technische Daten:	D 27111
Aufnahmeleistung	1.500 Watt
Leerlaufdrehzahl	3.000 min <sup>-1</sup>
Gehrungseinstellung	60° (rechts), 50° (links)
Neigungseinstellung	48° (links)
Max. Schnittbereich bei	
90° / 90°	220 x 90 mm
90° / 45°	220 x 62 mm
45° / 90°	155 x 90 mm
45° / 45°	155 x 62 mm
Max. Schnitttiefe bei	
90° als Tischsäge	51 mm
Sägeblatt (DT 4210)	305 x 30 mm, 32 Zahn-HM
Gewicht	26,5 kg
UVP zzgl. MwSt.	€ 899,-
Hdl.-EK	€ 768,40

### 305 mm Panel- und Tischkreissäge

D 27112

- Praktische und leistungsstarke Kombisäge
- Mit leistungsstarkem Universalmotor
- Hochwertige Basis aus plangefrästem Alu-Druckguss für präzises Kapp- und Gehrungssägen
- Schnelle und präzise Winklereinstellung, bei allen Neigungs- und Gehrungswinkeln stufenlos und bei Standard-Gehrungswinkeln zusätzlich über Fixrasten
- Exakte und leichte Führung des Sägeaggregates über staubgeschützten Doppelauszug
- Verstellbarer Anschlag zur Bearbeitung kleiner Werkstücke
- Plangefräster und höhenverstellbarer Tischkreissägetisch aus Aluminium und exakt fixierbaren Parallelanschlag
- Ideal für die Montage durch sehr kompakte Abmessungen und geringes Gewicht



Technische Daten:	<b>D 27112</b>
Aufnahmeleistung	1.600 Watt
Leerlaufdrehzahl	3.300 min <sup>-1</sup>
Gehrungseinstellung	60° (rechts), 50° (links)
Neigungseinstellung	48° (links)
Max. Schnittbereich bei	
90° / 90°	285 x 90 mm
90° / 45°	285 x 50 mm
45° / 90°	200 x 90 mm
45° / 45°	200 x 50 mm
Max. Schnitttiefe bei	
90° als Tischsäge	51 mm
Sägeblatt (DT 4210)	305 x 30 mm, 32 Zahn-HM
Gewicht	23,0 kg
UVP zzgl. MwSt.	€ 899,-
Hdl.-EK	€ 768,40

### Tisch-, Kapp- und Gehrungssägen

#### 305 mm Tisch-, Kapp- und Gehrungssäge

D 27113

- Maximierte Sicherheit und Schnittlinien-Sichtbarkeit durch innovatives Schutzhauben-Design
- XPS Schnittlinien-Anzeige für hervorragende Sichtbarkeit der Schnittlinie
- Voll justierbare Edelstahl-Rastungen für akkurates Arbeiten
- Leistungsstarker 1.600 Watt Motor ermöglicht eine Vielzahl verschiedener Anwendungen
- Leichtgewicht und problemlos transportierbar
- Plangefräster Säge- und Drehtisch garantieren perfekte Schnittergebnisse
- Extra hoher, verstellbarer Werkstückanschlag für optimale Werkstückpositionierung
- Einzigartiges Design für exzellente Sichtbarkeit des Schnittbereichs bei allen Einstellungen
- Inkl. Parallelanschlag und Schiebstock, Montagewerkzeug



Technische Daten:	<b>D 27113</b>
Aufnahmeleistung	1.600 Watt
Leerlaufdrehzahl	3.300 min <sup>-1</sup>
Gehrungseinstellung	50° (links u. rechts)
Neigungseinstellung	48° (links)
Max. Schnittbereich bei	
90° / 90°	160 x 85 mm
90° / 45°	160 x 55 mm
45° / 90°	110 x 85 mm
45° / 45°	110 x 55 mm
Max. Schnitttiefe bei	
90° als Tischsäge	51 mm
Sägeblatt (DT 4351)	305 x 30 mm, 60 Zahn-HM
Gewicht	19,5 kg
UVP zzgl. MwSt.	€ 719,-
Hdl.-EK	€ 614,50

### Zubehör DW 770 / DW 771 / DW 777 / DW 711

• Passend auch für DW 701 / DW 707

Best.-Nr.	Zubehör	UVP zzgl. MwSt.	Hdl.-EK
DE 3491	1 2 Führungsstangen mit 500 mm Länge	€ 23,-	€ 18,40
DE 3494	2 2 Führungsstangen mit 1.000 mm Länge	€ 32,-	€ 25,60
DE 3495	3 Werkstückauflage mit Anschlag	€ 50,-	€ 40,-
DE 7776	- Werkstückklemme	€ 21,-	€ 16,80



### Zubehör DW 770 / DW 771 / DW 777

• Passend auch für DW 701 / DW 707



Best.-Nr.	Zubehör	UVP zzgl. MwSt.	Hdl.-EK
DE 7777	- Absaug-Set mit 100 mm Ø	€ 24,-	€ 19,20
DE 7778	- Absaug-Set mit 35 mm Ø	€ 22,50	€ 18,-

### Zubehör DW 711

Best.-Nr.	Zubehör	UVP zzgl. MwSt.	Hdl.-EK
DE 7779	Absaug-Set mit 35 mm Ø	€ 32,-	€ 25,60

### Zubehör DW 712 / DW 713 / DW 716 / DW 717 / DWS 780

• Passend auch für DW 718

Best.-Nr.	Zubehör	UVP zzgl. MwSt.	Hdl.-EK
DE 7053	1 Staubbagsack	€ 13,-	€ 10,40
DE 7080	2 Werkstückauflage	€ 22,-	€ 17,60



### Universal-Untergestell

DE 1000

- Passend für alle Paneelsägen, Kapp- und Gehrungssägen und Tisch-, Kapp- und Gehrungssägen von DEWALT® sowie baugleiche Maschinen anderer Hersteller
- Leicht und zusammenklappbar und somit ideal für die Montage
- Sicherer Einsatz durch Befestigung der Maschine auf austauschbarer Holzoberfläche
- Maße: 640 x 450 x 700 mm (L x T x H)

Best.-Nr.	Zubehör	UVP zzgl. MwSt.	Hdl.-EK
DE 1000	3 Universal-Untergestell	€ 95,-	€ 76,-

## Universal-Untergestell

### DE 7035

• Verwindungssteife und robuste Alukonstruktion mit extrem hoher Tragfähigkeit bis 600 kg • Kompatibel mit allen Paneel- sowie Kapp- und Gehrungssägen von DEWALT® und anderen Markenherstellern in Verbindung mit Maschinen-Montageset (nicht im Lieferumfang) • Ideal für den Montageeinsatz durch einfach einklappbare Standbeine, kompakte Transportmaße und sehr geringes Gewicht von 7,0 kg • Arbeitstischhöhe 830 mm, Arbeitstischlänge 1.020 mm

Best.-Nr.	Zubehör	UVP zzgl. MwSt.	Hdl.-EK
DE 7035	Universal-Untergestell	€ 99,-	€ 82,50



## Universal-Untergestell

### DE 7033

• Verwindungssteife und robuste Alukonstruktion mit extrem hoher Tragfähigkeit bis 210 kg • Kompatibel mit allen Paneel- sowie Kapp- und Gehrungssägen von DEWALT® und anderen Markenherstellern • Ideal für den Montageeinsatz durch einfach einklappbare Standbeine, kompakte Transportmaße und sehr geringes Gewicht von 14,0 kg • Arbeitstischhöhe 820 mm, Arbeitstischlänge 1.120 mm (mit Werkstückauflage 2.630 mm) • Inkl. Werkstückauflage und Maschinen-Montage-Set

Best.-Nr.	Zubehör	UVP zzgl. MwSt.	Hdl.-EK
DE 7033	Universal-Untergestell	€ 149,-	€ 124,20

## Universal-Untergestell

### DE 7023

• Passend für alle Paneel- sowie Kapp- und Gehrungssägen von DEWALT® und anderen Marken-Herstellern • Bis zu 225 kg Belastbarkeit • Ideal für den Montageeinsatz durch robuste Alu-Konstruktion mit geringem Gewicht von 16 kg und kompakten Transportmaßen von nur 1.810 x 210 x 265 mm (L x B x H) durch praktischen Klappmechanismus • Bis zu nahezu 4 m ausziehbare Werkstückauflage • Inkl. Werkstückauflage und Maschinen-Montage-Set



Best.-Nr.	Zubehör	UVP zzgl. MwSt.	Hdl.-EK
DE 7023	Universal-Untergestell	€ 279,-	€ 223,20



## Zubehör Universal-Untergestell DE 7023 / DE 7033 / DE 7035

Best.-Nr.	Zubehör	UVP zzgl. MwSt.	Hdl.-EK
DE 7024	1 Werkstückauflage (1St.)	€ 39,-	€ 31,20
DE 7029	2 Werkstückauflage (1St., groß)	€ 45,-	€ 36,-
DE 7025	3 Maschinen-Montageset	€ 49,50	€ 39,60
DE 7030	4 Maschinen-Montageset (groß)	€ 55,-	€ 44,-
DE 7027	5 Rollenauflage*	€ 55,-	€ 44,-
DE 7028	6 Stativ*	€ 49,-	€ 39,20
DE 7031	7 Zusatzstandbeine*	€ 86,-	€ 68,80

\* Nicht kombinierbar mit DE 7035



DE 7023 mit Maschinen-Montageset

## Tischkreissägen

### 77 mm Tischkreissäge

#### DW 745

• Ideale Säge für die Montage durch sehr leichte, aber dennoch verwindungssteife und robuste Bauweise • Seitlicher Schutzbügel für sicheren und stoßfesten Transport und hohe Lebensdauer • Exakte Schnittergebnisse selbst beim Ablängen großer Werkstücke durch leicht bedienbaren sowie beidseitig zahnstangengeführten Parallelanschlag mit 610 mm Schnittbreite • 1.700 Watt-Motor liefert ausreichende Leistung für alle Anwendungen • Verwindungssteifer und plangefräster Säge Tisch ermöglicht genaue und präzise Schnitte • Überlastschutz gewährleistet hohe Lebensdauer • Problemlose und präzise Einstellung der Gehrungswinkel • Inkl. Gehrungsanschlag, Parallelanschlag und Schiebstock

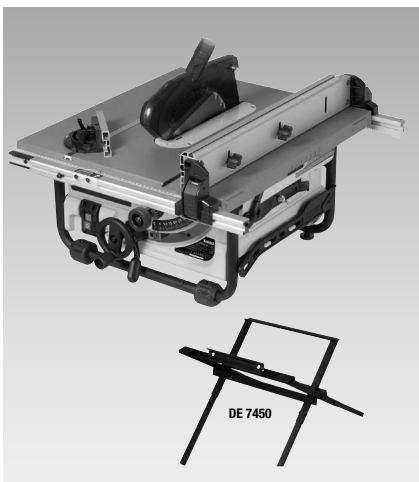

DE 7450

Technische Daten:	DW 745
Aufnahmeleistung	1.700 Watt
Leerlaufdrehzahl	3.800 min <sup>-1</sup>
Neigungseinstellung	-3° bis 48°
Max. Schnittkapazität	610 / 315 mm (rechts / links)
Max. Schnitttiefe bei	
90° / 45°	77 / 57 mm
Tischgröße	630 x 570 mm
Sägeblatt (DT 1158)	250 x 30 mm, 24 Zahn-HM
Gewicht	22,0 kg
UVP zzgl. MwSt.	€ 699,-
Hdl.-EK	€ 597,40

Best.-Nr.	Zubehör	UVP zzgl. MwSt.	Hdl.-EK
DE 7450	Untergestell	€ 99,-	€ 79,20



### Fahrbares Untergestell für DW 745 / DW 744 XP

DE 7400

• Einfach und schnell einklappbare Standbeine • Robuste Alu-Konstruktion mit kompakten Abmessungen und geringem Gewicht • Ausziehbarer und gummierter Transportgriff • Spezielle Konstruktion des Untergestells ermöglicht den Transport mit montierter Säge • Inkl. Werkstückauflage



Zubehör  
DE 7400 Untergestell, fahrbar

UVP  
zzgl. MwSt.  
€ 219,-

Hdl.-EK  
€ 175,20

## NEU – DEWALT BAU-KREISSÄGEBLÄTTER FÜR STATIONÄRSÄGEN – 3er PACKS



DT 1124

2 x DT 1154:  
216 x 30 x 2,6 mm /  
24 WZ -5°

1 x DT 1155:  
216 x 30 x 2,6 mm /  
40 WZ -5°

DT 1124

€ 83,90

PG IV Hdl.-EK



DT 1125

2 x DT 1158:  
250 x 30 x 3,0 mm /  
24 WZ 10°

1 x DT 1159:  
250 x 30 x 3,0 mm /  
48 WZ 10°

DT 1125

€ 104,90

PG IV Hdl.-EK



DT 1126

1 x DT 1160:  
305 x 30 x 3,0 mm /  
24 WZ -5°

1 x DT 1161:  
305 x 30 x 3,0 mm /  
48 WZ 10°

1 x DT 1162:  
305 x 30 x 3,0 mm /  
60 WZ -5°

DT 1126

€ 146,90

PG IV Hdl.-EK



### Die Verwandlungskünstler

Wenn es die ideale Montagesäge gibt, dann ist es diese: Eine Tischkreissäge, ohne jedes Werkzeug sekundenschnell in eine Kapp- und Gehrungssäge verwandelbar, dabei leicht und kompakt, also einfach zu transportieren. Und mit Rollen- und Schiebetische läßt sich das Einsatzgebiet dieser vielseitigen Sägen sogar noch weiter ausdehnen.

### 250 mm Tisch-, Kapp- und Gehrungssäge

DW 743 N

• Werkzeugloser Umbau von Tisch- zur Kappsäge gewährleistet Flexibilität für eine Vielzahl von Anwendungen • Sichere und leichte Bedienung bei allen Anwendungen und eingestellten Winkelpositionen • Hochwertiger Induktionsmotor mit sehr gutem Drehmoment ermöglicht wartungsfreien Einsatz • Dreifacher Absauganschluss für effektive Staubabsaugung sowie vielseitig verwendbar durch breites Zubehörprogramm • Doppelgehrungsschnitte leicht und sicher ausführbar • Einfacher Transport durch geringes Gewicht, kompakte Abmessungen, integrierte Griffmulden und abnehmbare Standbeine • Inkl. Parallelschlag, vier abnehmbare Beine und Schiebestock



Technische Daten:	DW 743 N
Aufnahmeleistung	2.000 Watt
Leerlaufdrehzahl	2.850 min <sup>-1</sup>
Gehrungseinstellung	45° (links u. rechts)
Neigungseinstellung	45° (links)
Max. Schnittbereich bei	
90° / 90°	140 x 68 mm
90° / 45°	70 x 95 mm
45° / 90°	95 x 70 mm
45° / 45°	50 x 95 mm
Max. Schnitttiefe bei	
90° als Tischsäge	70 mm
45° als Tischsäge	32 mm
Sägeblatt (DT 4321)	250 x 30 mm, 30 Zahn-HM
Gewicht	37,0 kg
UVP zzgl. MwSt.	€ 1.029,-
Hdl.-EK	€ 879,50



• Kreissägeblätter finden Sie ab Seite 43



## Zubehör DW 743 N

Best.-Nr.	Teil Beschreibung	UVP zzgl. MwSt.	Hdl.-EK
DE 3472	1 Zusatzisch für rechte Seite	€ 119,-	€ 95,20
DE 3473	- Längsanschlag	€ 50,-	€ 40,-
DE 3474	2 höhenverstellbares Stativ	€ 58,-	€ 46,40
DE 3491	3 2 Führungsstangen 500 mm Länge	€ 23,-	€ 18,40
DE 3494	4 2 Führungsstangen 1000 mm Länge	€ 32,-	€ 25,60
DE 3495	5 Werkstückauflage mit Anschlag	€ 50,-	€ 40,-
DE 3496	- Gehrungsanschlag (Tischkreissägebetrieb)	€ 50,-	€ 40,-
DE 3500	- Absaug-Set mit 35 mm Ø	€ 43,-	€ 34,40

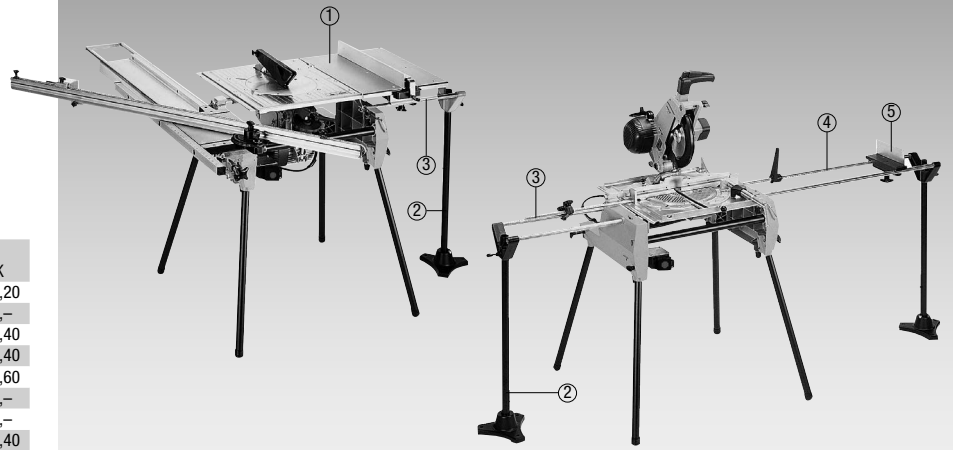

## 305 mm Tisch-, Kapp- und Gehrungssäge

### D 27107 / D 27107 XPS

- Werkzeugloser Umbau von Tisch- zur Kappsäge gewährleistet Flexibilität für eine Vielzahl von Anwendungen • Sichere und leichte Bedienung bei allen Anwendungen und eingestellten Winkelpositionen
- Neuentwickelter, robuster Universalmotor mit thermischen Überlastschutz • Präziser und leicht bedienbarer Einstellmechanismus für alle Gehrungs- und Neigungswinkel • Doppelgehrungsschnitte leicht und sicher ausführbar • Problemlose Bearbeitung auch von 10 x 10er Kanthölzern • Mit zweitem Betriebsschalter in Kapp-Position • Robuste Rahmenkonstruktion ermöglicht schnelle und exakte Befestigung diverser Zubehörteile • Optimal geeignet für die Montage durch integrierte Transportrollen und einklappbare Standbeine • Inkl. Parallelschlag, Schiebstock, vier einklappbare Standbeine und Transportrollen

### D 27107 XPS

- Zusätzlich mit LED-Schnittlinien-Anzeige

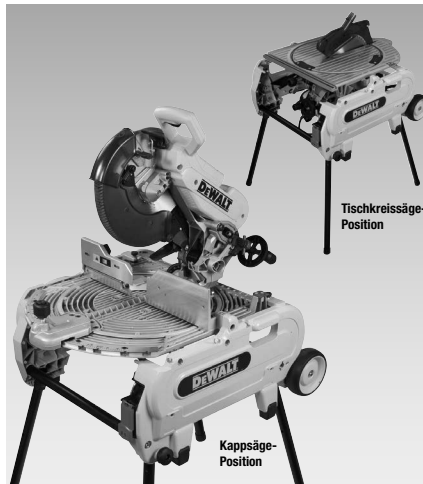

Technische Daten:	D 27107	D 27107 XPS
Aufnahmeleistung	2.000 Watt	
Leerlaufdrehzahl	4.000 min <sup>-1</sup>	
Gehrungseinstellung	48° (links u. rechts)	
Neigungseinstellung	48° (links)	
Max. Schnittbereich bei		
90° / 90°	205 x 63 mm	
90° / 45°	160 x 63 mm	
45° / 90°	205 x 50 mm	
45° / 45°	160 x 50 mm	
Max. Schnitttiefe bei		
90° als Tischsäge	81 mm	
45° als Tischsäge	56 mm	
Sägeblatt (DT 4340)	305 x 30 mm, 48 ahn-HM	
Gewicht	40,0 kg	
VP zzgl. MwSt.	€ 1.299,-	€ 1.419,-
Hdl.-EK	€ 1.110,30	€ 1.212,80



## Zubehör D 27107 / D 27107 XPS

Best.-Nr.	Teil Beschreibung	UVP zzgl. MwSt.	Hdl.-EK
DE 3473	- Längsanschlag	€ 50,-	€ 40,-
DE 3474	1 höhenverstellbares Stativ	€ 58,-	€ 46,40
DE 3491	2 2 Führungsstangen 500 mm Länge	€ 23,-	€ 18,40
DE 3494	3 2 Führungsstangen 1000 mm Länge	€ 32,-	€ 25,60
DE 3495	4 Werkstückauflage mit Anschlag	€ 50,-	€ 40,-
D 271054	- Absaug-Set	€ 42,-	€ 33,60
D 271055	5 Schiebetisch inkl. Anschlaglineal	€ 549,-	€ 439,20
D 271058	6 Zusatzisch für rechte Seite	€ 149,-	€ 119,20

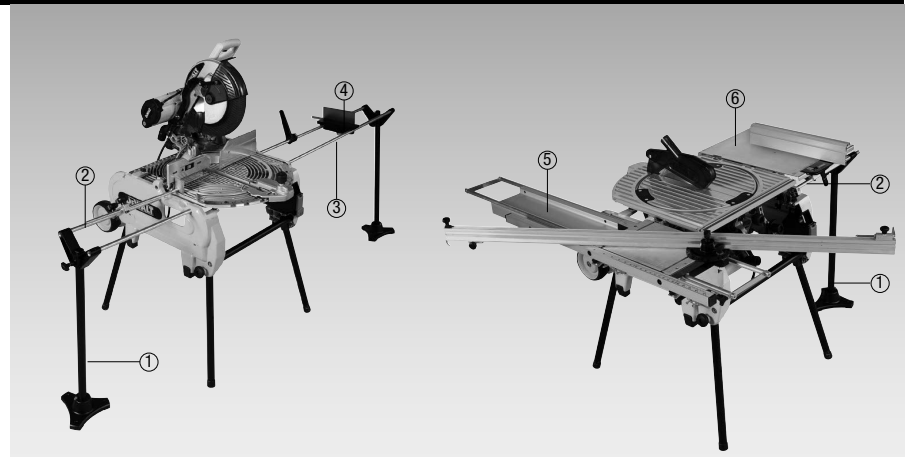

## Radialarmsägen

### 300 mm Radialarmsäge

#### DW 721 KN

- Leiser, wartungsfreier und leistungsstarker Induktionsmotor • Solider, gusseiserner Radialarmausleger für maximale Genauigkeit und Lebensdauer • Fixierter, hoher Werkstückanschlag (60 mm) für optimale Führung des Werkstücks und perfekte Schnittergebnisse • Einfacher Sägeblattwechsel durch Sägeblatt-Nut im Säge Tisch und Spindelarretierung
- Robuster Absaugtrichter mit 100 mm-Anschluss • Sicherer Einsatz durch automatischen Rücklauf des Sägekopfes in die „Parkposition“
- In transportsicherer Holzbox bereits vormontiert, eingestellt und sofort einsatzbereit • Erfüllt die neuesten EU-Sicherheitsrichtlinien (EN1870-17) • Nicht für die Bearbeitung von NE-Metallen geeignet • Inkl. Untergestell



Technische Daten:	DW 721 KN
Spannung	230 Volt
Aufnahmeleistung	2.000 Watt
Leerlaufdrehzahl	3.000 min <sup>-1</sup>
Max. Gehrungseinstellung	48° (rechts / links)
Max. Neigungseinstellung	60° (rechts)
Max. Querschnittbreite bei	
90°	507 mm
90° / 45°	342 / 172 mm (rechts / links)
45° / 45°	247 / 272 mm (rechts / links)
Max. Schnitttiefe bei	
90° / 45°	90 / 60 mm
Sägeblatt (DT 4204)	300 x 30 mm, 32 Zahn-HM
Tischgröße	176 x 122 x 77 mm
Gewicht	115,0 kg
VP zzgl. MwSt.	€ 2.149,-
Hdl.-EK	€ 1.836,80



### 350 mm Radialarmsäge

DW 729 KN

- Leiser, wartungsfreier und leistungsstarker Induktionsmotor
- Solider, gusseiserner Radialarmausleger für maximale Genauigkeit und Lebensdauer
- Fixierter, hoher Werkstückanschlag (60 mm) für optimale Führung des Werkstücks und perfekte Schnittergebnisse
- Robuster Absaugtrichter mit 100 mm-Anschluss
- Sicherer Einsatz durch automatischen Rücklauf des Sägekopfes in die „Parkposition“
- In transportsicherer Holzbox bereits vormontiert, eingestellt und sofort einsatzbereit
- Erfüllt die neuesten EU-Sicherheitsrichtlinien (EN1870-17)
- Nicht für die Bearbeitung von NE-Metallen geeignet
- Inkl. Untergestell



### Bandsägen

#### 155 mm Bandsägen

DW 738 / DW 739

- Bandsägen mit hochwertigem, verwindungsstiftem Alu-Druckgussrahmen, geeignet für Holz, NE-Metall, Schaumstoff, Verbundmaterialien, Plastik und andere Materialien
- Abschließbarer Sicherheitsschalter und Nullspannungs-auslöser
- Große, ausgewuchtete Bandräder aus Alu-Druckguss mit Gummibandagen für ruhiges, leises Arbeiten
- Großer Alu-Sägetisch mit hochwertiger Beschichtung und wechselbaren Einsätzen
- Winkeleinstellung von 0° bis 45°
- Präziser, zweiseitig geführter Parallelanschlag
- Anschluss für Staubabsaugung

**DW 738**

- Mit zwei einstellbaren Bandgeschwindigkeiten

**DW 739**

- Mit stufenlos einstellbarer Bandgeschwindigkeit

- Inkl. Sägeband und Parallelanschlag

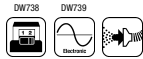

#### 200 mm Bandsäge

DW 876

- Robuster und verwindungsstifer Stahlrohrrahmen garantiert höchste Genauigkeit auch bei maximaler Schnitttiefe
- Hochwertiges Sägeband mit langer Lebensdauer
- Großer Alu-Sägetisch garantiert sichere Werkstückauflage
- Sägebandspannung mit präziser Einstellskala für verschiedene Bänder und Anwendungen
- Sehr große Durchlassbreite und -höhe ermöglicht auch die Bearbeitung größerer Werkstücke
- Sicherheitsschalter verhindert ein Einschalten der Säge bei geöffnetem Maschinengehäuse
- Anschluss für wirkungsvolle Staubabsaugung mit 100 mm Ø
- Zwei einstellbare Bandgeschwindigkeiten für materialgerechtes Arbeiten
- Dauerbelastbarer und wartungsfreier Induktionsmotor
- Inkl. Sägeband, Untergestell, Parallelanschlag und Gehrungsanschlag



### Abricht- und Dickenhobel

#### 260 mm Hobel

D 27300

- Hochwertige Alu-Druckguss-Konstruktion
- Sicherer Einsatz durch Nullspannungsschalter, Motorschutz und Messerwellenabdeckung
- Großer und feingefräster Alu-Abrichttisch
- Plangefräster Alu-Dickenhobeltisch und gummierte Einzugwalzen für problemlosen Einsatz
- Exakte Einstellung der Spanabnahme im Abricht- und Dickenbetrieb durch verbesserte Bedienelemente
- Stabiler Alu-Anschlag für genaue Winkel im Hobelbetrieb
- 100 mm-Staubabsaugung
- Inkl. 1 Paar HSS-Hobelmesser, Hobelmesser-Einstelllehre, Schiebstock, 4 Standbeine, Absaugadapter und verstellbarem Anschlag



Technische Daten:		DW 729 KN
Spannung		400 Volt
Aufnahmeleistung		4.000 Watt
Leerlaufdrehzahl		3.000 min <sup>-1</sup>
Max. Gehrungseinstellung		48° (rechts / links)
Max. Neigungseinstellung		60° (rechts)
Max. Querschnittbreite bei 90°		525 mm
90° / 45°		365 / 150 mm (rechts / links)
45° / 45°		250 / 270 mm (rechts / links)
Max. Schnitttiefe bei 90° / 45°		110 / 75 mm
Sägeblatt (DT 4305)		350 x 30 mm, 36 Zahn-HM
Tischgröße		181 x 134 x 152 mm
Gewicht		149,0 kg
UVP zzgl. MwSt.		€ 3.949,-
Hdl.-EK		€ 3.375,20

Technische Daten:		DW 738	DW 739
Spannung		230 Volt	
Aufnahmeleistung		749 Watt	
Schnittgeschwindigkeit		330 / 800 m/min.	330 – 800 m/min.
Max. Schnitthöhe		155 mm	
Max. Schnittbreite		310 mm	
Tischgröße		380 x 380 mm	
Gewicht		23,0 kg	
UVP zzgl. MwSt.		€ 699,-	€ 699,-
Hdl.-EK		€ 597,40	€ 597,40

Best.-Nr.	Zubehör DW 738 / DW 739	UVP zzgl. MwSt.	Hdl.-EK
DE 7380	Gehrungsanschlag	€ 27,50	€ 22,-

Technische Daten:		DW 876
Spannung		230 Volt
Aufnahmeleistung		1.000 Watt
Schnittgeschwindigkeit		380 / 880 m/min.
Max. Schnitthöhe		200 mm
Max. Schnittbreite		310 mm
Tischgröße		500 x 500 mm
Gewicht		54,0 kg
UVP zzgl. MwSt.		€ 869,-
Hdl.-EK		€ 742,70

Best.-Nr.	Zubehör DW 876	UVP zzgl. MwSt.	Hdl.-EK
DE 8760	Absaugadapter	€ 11,50	€ 9,20

Technische Daten:		D 27300
Spannung		230 Volt
Aufnahmeleistung		2.100 Watt
Leerlaufdrehzahl		6.200 min <sup>-1</sup>
Max. Hobelbreite		260 mm
Max. Spanabnahme		4 mm
Abrichttischgröße		1.000 x 260 mm
Dickentischgröße		500 x 250 mm
Max. Dickenhobelmaß		160 mm
Vorschubgeschwindigkeit		5 m/min.
Gewicht		53,0 kg
UVP zzgl. MwSt.		€ 1.299,-
Hdl.-EK		€ 1.110,30

Best.-Nr.	Zubehör D 27300	UVP zzgl. MwSt.	Hdl.-EK
DE 7333	1 Paar HSS-Hobelmesser	€ 56,-	€ 47,90

**TSTAK – DAS CLEVERE BOXEN-SYSTEM**

**TSTAK – FLEXIBEL, ROBUST UND PRAKTISCH!**

**DIE NEUEN TSTAK BOXEN VON DEWALT – DAS PERFEKTE TRANSPORT- UND AUFBEWAHRUNGS-SYSTEM FÜR DAS HANDWERK**

Die neuen Boxen-Systeme bestehen aus sechs verschiedenen Varianten, die über robuste Clips in beliebiger Kombination miteinander verbunden werden können. Damit wird es sämtlichen individuellen Anforderungen gerecht und bietet gleichzeitig ein Maximum an Haltbarkeit, Lebensdauer und Funktionalität.

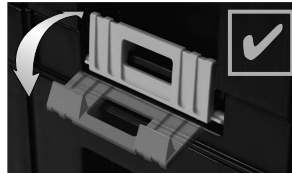

- BELASTUNGSTEST**
- FALLTEST**
- SCHARNIERTEST**
- SCHLIESSENTEST**
- HANDGRIFFTEST**



**PRAKTISCHE DETAILS**

	Gummierter Handgriff mit robustem Kunststoffkern		Individuell anpassbare Schaumstoffeinlage für sicheren Maschinentransport
	Rostfreie Metallschließen für höchste Beanspruchung		Etikettenhalter für beliebige Beschriftung jeder Box
	Schnell und leicht bedienbares Boxen-Verbindungs-System		Leichtgängige Schubladen durch kugelgelagerte Gleitschienen
	Sichere Aufbewahrung durch Vorhängeschloss (außer Box III und IV)		Schubladen mit praktischem Organizer und herausnehmbaren Inset-Boxen (Lieferung ohne Inhalt)

**DEWALT TOUGHSYSTEM – DAS INTELLIGENTE BOXEN-SYSTEM**

**LASSEN SIE ES FÜR SIE ARBEITEN!**



**TOUGHSYSTEM** ist ein mobiles und modulares Aufbewahrungssystem, mit dem Sie Ihre tägliche Werkzeugzusammenstellung schnell und einfach ändern können. Sie können die Boxen beliebig zusammenstellen und erhalten die für Sie ideale Kombination für Ihren Arbeitstag.

**ANPASSUNGSFÄHIG**

Wählen Sie zwischen vier verschiedenen Aufbewahrungsmöglichkeiten – einer Werkzeugbox mit Organizer für Kleinteile und Werkzeuge, einer großen Werkzeugbox für den allgemeinen Einsatz oder einer geräumigen und tiefen Box für große Elektrowerkzeuge – wählen Sie die ideale Kombination für Ihren Arbeitstag.

**ZEITERSPARNIS**

Ein einzigartiges System und angemeldetes Patent, das es ermöglicht, jede Box einzeln entnehmen zu können – ohne die weiteren umbauen zu müssen.

**MOBILITÄT**

Der Trolley verfügt über eine zentrale Verriegelung, mit der alle Werkzeugboxen gleichzeitig gesichert werden können. Der Trolley kann auch verwendet werden, um weitere Ausrüstung und Materialien zu transportieren. Die 216 mm großen Räder garantieren eine große Wendigkeit auch auf schwierigem Untergrund. Die Boxen sind tragbar – sie sind leicht miteinander zu verbinden und können gestapelt transportiert werden.

**BELASTBAR UND WIDERSTANDSFÄHIG**

Die 4 mm starken Boxen sind zusätzlich armiert und mit robusten Metallschließen versehen – und bieten Ihnen damit die ultimative Belastbarkeit und Schlagfestigkeit. Der für eine hohe Beanspruchung entwickelte Trolley hat eine klappbare Bodenplatte mit einer Tragfähigkeit von bis zu 150 kg.

**SCHUTZ UND SICHERHEIT**

Die Boxen sind staub- und spritzwassergeschützt (IP65)\* und schützen somit Ihr wertvolles Werkzeug vor jedem Wetter. Zusätzlich können die Schließen bei Bedarf mit einem Vorhängeschloss gesichert werden.



Der für eine hohe Beanspruchung entwickelte Trolley ist ein nützliches und separat verwendbares Arbeitsgerät. Er ist mit bis zu 150kg belastbar und mit der ein- und ausklappbaren Metallplatte platzsparend zu verstauen.



Dank der höhenverstellbaren Seitenbacken können Sie die Boxen im oberen Bereich des Trolleys montieren – so bleibt ausreichend Platz, um sperrige Gegenstände und Materialien transportieren zu können.



Sie können die Boxen leicht miteinander verbinden und bei Bedarf als Stapel tragen.

### Werkzeugtaschen

#### Werkzeugtrage

##### 1-79-208

• Polypropylenboden zum Schutz gegen Feuchtigkeit und Schmutz  
• Rostfreier Tragebügel mit Gummipolsterung • Gepolsterter Tragegurt für bequemes Tragen von schweren Lasten • Verschließbares Sägefach mit Halteband • Wasserwagenhalter an der Außenseite • Spezielles Fach für Powertools und Akkus • Zusatzfächer zur Unterbringung von unterschiedlichen Gegenständen 500 x 300 x 360 mm

Technische Daten: **1-79-208**

Abmessungen  
(Länge x Breite x Höhe) 500 x 330 x 310 mm  
UVP zzgl. MwSt. € 59,90  
Hdl.-EK Staffelpreis

Bestell-Nr.	Hdl.-EK			
	1 Stück	3 Stück	6 Stück	12 Stück
1-79-208	€ 47,90	€ 44,90	€ 41,90	€ 38,90
1-79-209	€ 47,90	€ 44,90	€ 41,90	€ 38,90
1-79-211	€ 47,90	€ 44,90	€ 41,90	€ 38,90

### T STAK Boxen

#### TSTAK™ Box I

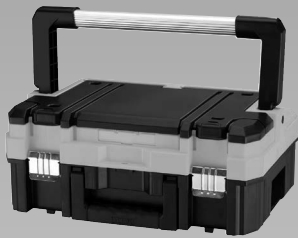

#### TSTAK™ Box II



#### TSTAK™ Box III



#### TSTAK™ Box IV



#### TSTAK™ Cart



#### TSTAK™ Box I

**DWST1-70704**  
Werkzeugbox mit Metallgriff und individuell anpaßbarer Schaumstoffeinlage, 14 l Volumen  
Maße: (B x T x H)  
440 x 332 x 184 mm

#### TSTAK™ Box II

**DWST1-70703**  
Werkzeugbox mit 2 Handgriffen und individuell anpaßbarer Schaumstoffeinlage, 13,5 l Volumen  
Maße: (B x T x H)  
440 x 332 x 163 mm

#### TSTAK™ Box III

**DWST1-70705**  
Werkzeugbox mit kugelgelagerter Schublade und 6 individuell setzbaren Insetboxen, 9,5 l Volumen  
Maße: (B x T x H)  
440 x 314 x 176 mm

#### TSTAK™ Box IV

**DWST1-70706**  
Doppelschubladen-Werkzeugbox mit herausnehmbare Innenteilern; 8 l Volumen  
Maße: (B x T x H)  
440 x 314 x 176 mm

#### TSTAK™ Cart

**DWST1-71229**  
Rollbrett für T STAK-Boxen; Belastbarkeit 100 kg  
Maße: (B x T x H)  
486 x 436 x 181 mm

#### TSTAK™ Box V

**DWST1-71194**  
Organizer mit transparentem Deckel, 2 großen und 5 kleinen herausnehmbaren Insetboxen; schließt bündig und verhindert Umherrutschen der Insetboxen. 6,3 l Volumen  
Maße: (B x T x H)  
440 x 332 x 145 mm

#### TSTAK™ Box VI

**DWST1-71195**  
Großvolumige Werkzeugbox mit herausnehmbarer Trage. 23 l Volumen  
Maße: (B x T x H)  
440 x 332 x 301 mm

#### TSTAK™ Box Combo

**DWST1-70702**  
Kombination aus den Boxen II und IV. 21,5 l Volumen; Maße: (B x T x H)  
440 x 332 x 327 mm

#### TSTAK™ Schaumstoffeinlage

**DWST1-72364**  
Individuell anpaßbare Würfelschaumstoffeinlage.

#### TSTAK™ Trolley

**DWST1-71196**  
Klappbarer Trolley für T STAK-Boxen, mit Aluminium-Teleskopgriff und Sicherheitsgurten; Belastbarkeit 150 kg  
Maße: (B x T x H)  
470 x 546 x 1.040 mm

	UVP zzgl. MwSt.	Hdl.-EK
DWST1-70704	€ 45,-	Staffelpreis
DWST1-70703	€ 39,-	Staffelpreis
DWST1-70705	€ 49,-	Staffelpreis
DWST1-70706	€ 59,-	Staffelpreis
DWST1-71194	€ 45,50	Staffelpreis
DWST1-71195	€ 49,50	Staffelpreis
DWST1-70702	€ 89,-	Staffelpreis
DWST1-71229	€ 49,50	Staffelpreis
DWST1-71196	€ 149,90	Staffelpreis
DWST1-72364	€ 14,90	Staffelpreis

Bestell-Nr.	Hdl.-EK			
	1 Stück	3 Stück	6 Stück	12 Stück
DWST1-70704	€ 36,-	€ 33,80	€ 31,50	€ 29,30
DWST1-70703	€ 31,20	€ 29,30	€ 27,30	€ 25,40
DWST1-70705	€ 39,20	€ 36,80	€ 34,30	€ 31,90
DWST1-70706	€ 47,20	€ 44,30	€ 41,30	€ 38,40
DWST1-71194	€ 36,40	€ 34,10	€ 31,90	€ 29,60
DWST1-71195	€ 39,60	€ 37,10	€ 34,70	€ 32,20
DWST1-70702	€ 71,20	€ 66,80	€ 62,30	€ 57,90
DWST1-71229	€ 39,60	€ 37,10	€ 34,70	€ 32,20
DWST1-71196	€ 119,90	€ 112,40	€ 104,90	€ 97,40
DWST1-72364	€ 11,90	€ 11,20	€ 10,40	€ 9,70

### Werkzeugtaschen

##### 1-79-209

• Schlagfester Kunststoffboden (Polypropylen)  
• Schutz gegen Feuchtigkeit und Schmutz • Starker 600D & 1200D Stoff  
• Gepolsterter Tragegurt für bequemes Tragen von schweren Lasten  
• Große Anzahl an Innen- und Außenfächern • Entnehmbarer Raumteiler für optimale Innenraum Organisation • Zweiteiliger Kunststoffhandgriff für maximalen Tragekomfort • 500 x 330 x 310 mm

##### 1-79-211

• Sehr große Aufnahmekapazität • Schlagfester Kunststoffboden (Polypropylen), zum Schutz gegen Feuchtigkeit und Schmutz • Starker 600D & 1200D Stoff • Gepolsterter Tragegurt für bequemes Tragen von schweren Lasten • Gepolsterter Rückenteil für bequemes Tragen  
• Entnehmbarer Raumteiler für optimale Innenraum Organisation  
• Zweiteiliger Kunststoffhandgriff für maximalen Tragekomfort  
• 500 x 330 x 310 mm

Technische Daten: **1-79-209**

Abmessungen  
(Länge x Breite x Höhe) 500 x 330 x 310 mm  
UVP zzgl. MwSt. € 59,90  
Hdl.-EK Staffelpreis

Technische Daten: **1-79-211**

Abmessungen  
(Länge x Breite x Höhe) 500 x 330 x 310 mm  
UVP zzgl. MwSt. € 59,90  
Hdl.-EK Staffelpreis

#### TSTAK™ Box V



#### TSTAK™ Box VI



#### TSTAK™ Box Combo



NEU

#### TSTAK™ Schaumstoffeinlage



NEU

#### TSTAK™ Trolley



**Tough-Boxen**



**DS150**

**1-70-321:**  
Werkzeugbox mit Organizer für Kleinteile  
B x T x H:  
550 x 336 x 158 mm



**DS250**

**DWST1-70728:**  
Werkzeugbox mit zwei Schubladen  
B x T x H:  
550 x 336 x 275 mm



**DS300**

**1-70-322:**  
Große Werkzeugbox für den allgemeinen Einsatz  
B x T x H:  
550 x 336 x 308 mm



**DS400**

**1-70-323:**  
Geräumige und tiefe Werkzeugbox für große Elektrowerkzeuge  
B x T x H:  
550 x 366 x 408 mm



**DSCARRIER**

**1-70-324:**  
Robuster Trolley mit Schnellaufnahmesystem von bis zu fünf Tough-Boxen. Bodenplatte bis 120 kg belastbar. Inkl. drei Paar Seitenbacken zur Befestigung von drei Tough-Boxen.  
B x T x H:  
681 x 235 x 955 mm



**DSBRACKETS**

**1-70-362:**  
Seitenbacken (jeweils ein Paar) zum Transport von weiteren Tough-Boxen (z.B. 5 Boxen vom Typ DS 150)



**DWST7-97150:**  
Würfel-Schaumstoffeinlage



**DSCARRIER**

**1-70-349:**  
Auch als praktisches Gesamtpaket erhältlich  
• Bestehend aus  
1x DS 150, 1x DS 300,  
1x DS 400, 1x DS CARRIER

**DS150**

**DS300**

**DS400**

		UVP	Hdl.-EK			
		zzgl. MwSt.	1 Stück	3 Stück	6 Stück	12 Stück
<b>1-70-321</b>	Tough-Box DS 150	€ 59,90	€ 47,90	€ 44,90	€ 41,90	€ 38,90
<b>DWST1-70728</b>	Tough-Box DS 250	€ 89,90	€ 71,90	€ 67,40	€ 62,90	€ 58,40
<b>1-70-322</b>	Tough-Box DS 300	€ 69,90	€ 55,90	€ 52,40	€ 48,90	€ 45,40
<b>1-70-323</b>	Tough-Box DS 400	€ 74,90	€ 59,90	€ 56,20	€ 52,40	€ 48,70
<b>DWST7-97150</b>	Würfel-Schaumstoffeinlage für Werkzeugbox DS 150 und DS 300 (individuell anpassbar)	€ 9,90	€ 7,90	€ 7,90	€ 7,90	€ 7,90
<b>1-70-324</b>	Trolley DS Carrier	€ 169,90	€ 135,90	€ 127,40	€ 118,90	€ 110,40
<b>1-70-362</b>	1 Paar Seitenbacken DS Brackets	€ 19,90	€ 15,90	€ 15,90	€ 15,90	€ 15,90
<b>1-70-349</b>	Gesamtpaket, bestehend aus 3 Tough-Boxen und Trolley	€ 329,90	€ 263,90	€ 247,20	€ 230,90	€ 214,40









Modell	Vibration (m/s <sup>2</sup> )	K (m/s <sup>2</sup> )	Anwendung	Schalldruckpegel LPA dB(A)	Schallleistungspegel LWA dB(A)	K dB(A)
D21160	≤2,5	1,5	Bohren in Metall	89,0	97,0	3,2
D21441	3,5	1,5	Bohren in Metall	89,0	94,0	3,0
D21510	≤2,5	1,5	Bohren in Metall	91,0	95,0	3,0
D21520	≤2,5	1,5	Bohren in Metall	91,0	95,0	3,0
D21580	4,5	2	Diamantbohren	90,0	101,0	2,9
D21582	4,5	2	Diamantbohren	88,0	99,0	2,9
D21583	5,5	1,5	Diamantbohren	86,5	97,5	2,9
D21805	4,5	1,5	Bohren in Metall			
	16,0	2,0	Schlagbohren in Mauerwerk	95,0	106,0	3,0
D23700	≤2,5	1,5	Sägen von Holz	99,0	110,0	3,0
	13,6	1,5	Hammerbohren in Beton			
D25033	12,5	1,5	Meißeln mit Seitengriff	87,0	98,0	3,0
	≤2,5	1,5	Bohren in Metall			
D25052	7,9	1,5	Hammerbohren in Beton			
	3,9	1,5	Bohren in Metall	87,0	98,0	3,0
D25133	15,4	1,5	Hammerbohren in Beton			
	14,9	1,5	Meißeln mit Seitengriff	89,0	100,0	3,0
	≤2,5	1,5	Bohren in Metall			
D25134	15,7	1,5	Hammerbohren in Beton			
	14,3	1,5	Meißeln mit Seitengriff	90,0	101,0	3,0
	≤2,5	1,5	Bohren in Metall			
D25144	14,9	1,5	Hammerbohren in Beton			
	13,8	1,5	Meißeln mit Seitengriff	91,0	102,0	3,0
	≤2,5	1,5	Bohren in Metall			
D25263	9,8	1,5	Hammerbohren in Beton			
	8,1	1,5	Meißeln mit Seitengriff	91,0	102,0	3,0
	≤2,5	1,5	Bohren in Metall			
D25323	10,5	1,5	Hammerbohren in Beton			
	10,5	1,5	Meißeln mit Seitengriff	85,4	99,4	3,3
	≤2,5	1,5	Bohren in Metall			
D25324	10,5	1,5	Hammerbohren in Beton			
	10,5	1,5	Meißeln mit Seitengriff	85,4	99,4	3,3
	≤2,5	1,5	Bohren in Metall			
D25330	17,0	1,9	Meißeln mit Seitengriff	85,5	102,0	1,9
D25501	18,3	1,5	Hammerbohren in Beton	94,0	104,0	3,0
	13,2	1,5	Meißeln mit Seitengriff			
D25601	9,2	1,5	Hammerbohren in Beton			
	6,8	1,5	Meißeln mit Seitengriff	92,0	103,0	3,0
D25602	8,7	1,5	Hammerbohren in Beton			
	6,8	1,5	Meißeln mit Seitengriff	93,0	104,0	3,0
D25603	8,7	1,5	Hammerbohren in Beton			
	7,4	1,5	Meißeln mit Seitengriff	93,0	104,0	3,0
D25721	8,9	1,5	Hammerbohren in Beton			
	8,1	1,5	Meißeln mit Seitengriff	96,0	107,0	3,0
D25722	7,5	1,5	Hammerbohren in Beton			
	6,9	1,5	Meißeln mit Seitengriff	95,0	106,0	3,0
D25723	7,5	1,5	Hammerbohren in Beton			
	6,9	1,5	Meißeln mit Seitengriff	95,0	106,0	3,0
D25762	8,0	1,5	Hammerbohren in Beton			
	7,2	1,5	Meißeln mit Seitengriff	96,0	107,0	4,0
D25763	8,0	1,5	Hammerbohren in Beton			
	7,2	1,5	Meißeln mit Seitengriff	96,0	107,0	4,0
D25820	13,2	1,6	Meißeln mit Bügelgriff	94,0	104,0	3,0
D25831	8,3	1,5	Meißeln mit Bügelgriff	95,0	106,0	3,6
D25871	10,9	1,5	Meißeln mit Bügelgriff	93,0	104,0	4,0
D25899	11,5	1,5	Meißeln mit Bügelgriff	86,0	100,0	3,0
D25941	9,0	1,5	Meißeln mit Bügelgriff	91,0	102,0	3,0
D25960	6,8	1,5	Meißeln mit Bügelgriff	91,0	104,0	3,0
D25961	6,8	1,5	Meißeln mit Bügelgriff	91,0	104,0	3,0
D25980	8,5	1,5	Meißeln mit Bügelgriff	93,0	108,0	3,8
D26203	6,8	2,7	Bearbeiten von Holz (MDF)	77,0	88,0	2,8
D26410	4,6	1,5	Schleifen von Metall	83,0	92,0	4,0
D26411	0,9	1,5	--	68,0	79,0	3,0
D26414	0,9	1,5	--	68,0	79,0	3,0
D26420	6,0	1,5	Schleifen von Metall	73,5	84,5	3,0
D26421	6,0	1,5	Schleifen von Metall	73,5	84,5	3,0
D26422	5,0	1,5	Schleifen von Metall	77,0	88,0	3,0
D26423	5,0	1,5	Schleifen von Metall	77,0	88,0	3,0
D26441	6,5	1,5	Schleifen von Metall	84,0	91,0	3,0
D26453	< 2,5	1,5	Schleifen von Metall	81,0	92,0	4,0
D26480	3,3	1,5	Schleifen von Metall	84,0	91,0	4,9

Modell	Vibration (m/s <sup>2</sup> )	K (m/s <sup>2</sup> )	Anwendung	Schalldruckpegel LPA dB(A)	Schallleistungspegel LWA dB(A)	K dB(A)
D26500	4,2	1,5	Hobeln Weichholz mit max. Spantiefe	90,0	99,0	3,2
D26501	4,4	1,5	Hobeln Weichholz mit max. Spantiefe	86,0	95,0	3,2
D28065	8,5	1,5	Oberflächenschleifen	90,0	101,0	3,0
D28116	7,0	1,5	Oberflächenschleifen	88,0	99,0	3,0
D28117	3,0	1,5	Sandschleifen			
D28117	5,5	1,5	Oberflächenschleifen	89,0	100,0	3,0
D28117	3,5	1,5	Sandschleifen			
D28133	7,0	1,5	Oberflächenschleifen	93,0	101,0	2,9
D28133	≤2,5	1,5	Sandschleifen			
D28135	8,0	1,5	Oberflächenschleifen	91,0	102,0	3,0
D28135	≤2,5	1,5	Sandschleifen			
D28136	9,0	1,5	Oberflächenschleifen	96,0	103,0	3,2
D28136	3,0	1,5	Sandschleifen			
D28137	9,0	1,5	Oberflächenschleifen	91,0	102,0	3,0
D28137	4,5	1,6	Sandschleifen			
D28141	7,0	1,5	Oberflächenschleifen	91,0	102,0	3,0
D28498	7,6	1,5	Oberflächenschleifen			
D28498	4,0	1,5	Sandschleifen	92,0	103,0	3,0
DC305	13,5	1,6	Sägen von Holz	86,0	97,0	3,0
DC415	4,5	1,7	Oberflächenschleifen			
DC415	≤2,5	1,5	Sandschleifen	79,0	90,0	3,0
DC800	10,5	1,6	–	97,0	106,0	1,9
DCD740	3,5	1,5	Bohren in Metall	76,0	92,0	3,0
DCD790	2,8	1,5	Bohren in Metall	76,0	87,0	3,3
DCD795	3,3	1,5	Bohren in Metall	90,0	101,0	3,3
DCD795	23,0	1,5	Schlagbohren in Mauerwerk			
DCF620	≤2,5	1,5	–	77,0	88,0	3,0
DCF880	15,5	2,2	–	90,0	101,0	3,0
DCF886	13,5	3,8	–	91,0	102,0	3,0
DCF895	22,0	3,2	–	97,0	108,0	3,0
DCF899	13,0	5,9	–	101,0	112,0	2,9
DCG412	6,0	1,5	Oberflächenschleifen	87,0	98,0	5,0
DCH273	6,6	1,5	Hammerbohren in Beton			
DCH273	5,4	1,5	Meißeln mit Seitengriff	86,0	97,0	3,0
DCH273	≤2,5	1,5	Bohren in Metall			
DCH274	6,6	1,5	Hammerbohren in Beton			
DCH274	5,4	1,5	Meißeln mit Seitengriff	86,0	97,0	3,0
DCH274	≤2,5	1,5	Bohren in Metall			
DCS331	9,8	2,4	Sägen von Holz	89,0	100,0	3,0
DCS331	5,6	1,5	Sägen von Metall			
DCS355	16,1	1,5	–	90,5	101,5	3,3
DCS371	≤2,5	1,5	–	79,6	90,6	3,0
DCS373	3,1	1,5	Sägen von Holz	80,0	91,0	3,0
DCS387	23,0	3,6	Sägen von Holz	87,0	98,0	3,0
DCS391	3,1	1,5	Sägen von Holz	84,0	95,0	3,0
DCS391	4,5	1,5	Bohren in Metall	84,0	91,0	3,7
DW246	≤2,5	1,5	Bohren in Metall	86,0	92,0	3,0
DW263	≤2,5	1,5	Schraubmodus	87,0	94,0	3,5
DW264	≤2,5	1,5	Schraubmodus	80,0	89,0	2,9
DW268	≤2,5	1,5	Schraubmodus	85,0	92,0	3,8
DW269	≤2,5	1,5	Schraubmodus	84,0	91,0	4,0
DW274	≤2,5	1,5	Schraubmodus	87,0	92,0	5,8
DW275	≤2,5	1,5	Schraubmodus	85,0	92,0	3,5
DW292	8,0	1,5	Schlagschrauben	99,0	107,0	4,6
DW294	8,0	1,5	Schlagschrauben	99,0	107,0	4,6
DW310	23,5	2,5	Sägen von Holz	90,0	101,0	3,0
DW331	6,0	2	Sägen von Holz	86,0	97,0	2,8
DW331	5,0	1,5	Sägen von Metall			
DW333	7,5	1,5	Sägen von Holz	87,0	98,0	2,8
DW333	7,0	1,8	Sägen von Metall			
DW341	5,5	1,6	Sägen von Holz	89,0	98,0	6,6
DW341	5,3	1,5	Sägen von Metall			
DW343	7,5	1,5	Sägen von Holz	87,0	96,0	6,0
DW343	8,0	1,6	Sägen von Metall			
DW432	< 2,5	1,5	Schleifen von Metall	87,0	95,0	3,2
DW433	< 2,5	1,5	Schleifen von Metall	87,0	95,0	3,2
DW443	4,5	1,5	Schleifen von Metall	85,0	96,0	5,2
DW615	8,0	1,7	Bearbeiten von Holz (MDF)	83,0	92,0	3,2
DW621	3,3	1,5	Bearbeiten von Holz (MDF)	86,0	95,0	3,0
DW622	3,3	1,5	Bearbeiten von Holz (MDF)	82,0	93,0	3,0
DW625E	3,0	1,5	Bearbeiten von Holz (MDF)	92,0	100,0	3,4

Modell	Vibration (m/s <sup>2</sup> )	K (m/s <sup>2</sup> )	Anwendung	Schalldruckpegel LPA dB(A)	Schallleistungspegel LWA dB(A)	K dB(A)
DW626	4,5	1,5	Bearbeiten von Holz (MDF)	91,0	100,0	3,6
DW680	3,2	1,5	Hobeln Weichholz mit max. Spantiefe	88,0	97,0	3,4
DW682	< 2,5	1,5	Bearbeiten von Holz (MDF)	82,0	100,0	3,1
DW831	13,0	1,8	Oberflächenschleifen	94,0	65,0	3,0
	2,5	1,5	Sandschleifen			
DW840	12,0	1,7	Oberflächenschleifen	94,0	65,0	3,0
	≤2,5	1,5	Sandschleifen			
DWC410	4,1	1,5	–	102,0	113,0	3,0
DWD014	8,5	1,5	Bohren in Metall	82,0	92,0	2,9
DWD024	2,5	1,5	Bohren in Metall	94,0	105,0	3,2
	25,3	3,1	Schlagbohren in Mauerwerk			
DWD112	13,0	1,5	Bohren in Metall	83,0	94,0	3,0
DWD115	13,0	1,5	Bohren in Metall	83,0	94,0	3,0
DWD221	≤2,5	1,5	Bohren in Metall	75,0	86,0	3,0
DWD522	5,5	4,3	Bohren in Metall	95,0	106,0	3,0
	18,0	6,3	Schlagbohren in Mauerwerk			
DWD524	5,5	4,3	Bohren in Metall	95,0	106,0	3,0
	18,0	6,3	Schlagbohren in Mauerwerk			
DWD530	7,0	4,8	Bohren in Metall	93,0	104,0	3,0
	16,0	4,6	Schlagbohren in Mauerwerk			
DWE305	19,0	4,4	Sägen von Holz	89,0	100,0	3,0
DWE315	16,1	1,5	–	86,0	97,0	3,0
DWE357	26,0	6,3	Sägen von Holz	90,0	101,0	3,0
DWE396	5,4	1,5	Sägen von Porenbeton	95,0	104,0	5,6
DWE397	5,4	1,5	Sägen von Hochlochziegeln	95,0	104,0	5,6
DWE398	5,4	1,5	Sägen von Hochlochziegeln	95,0	104,0	5,6
DWE399	5,4	1,5	Sägen von Porenbeton	95,0	104,0	5,6
DWE4050	9,4	1,5	Oberflächenschleifen	90,5	101,5	3,0
	7,5	1,5	Sandschleifen			
DWE4051	9,4	1,5	Oberflächenschleifen	90,5	101,5	3,0
	7,5	1,5	Sandschleifen			
DWE4579	7,0	1,5	Oberflächenschleifen	96,0	107,0	3,0
DWE4597	8,5	1,5	Oberflächenschleifen	96,0	107,0	3,0
	2,5	1,5	Sandschleifen			
DWE4599	4,5	1,5	Oberflächenschleifen	96,0	107,0	3,0
DWE46101	5,0	1,5	–	85,0	96,0	3,0
DWE550	≤2,5	1,5	Schneiden von Holz	88,0	99,0	3,0
DWE560	≤2,5	1,5	Schneiden von Holz	88,0	99,0	3,0
DWE575	≤2,5	1,5	Schneiden von Holz	89,0	100,0	3,0
DWE576	≤2,5	1,5	Schneiden von Holz	89,0	100,0	3,0
DWP849X	2,3	1,5	sanding	84,0	95,0	3,0
DWS520	≤2,5	1,5	Schneiden von Holz	92,0	103,0	3,0
DWV900L	–	–	–	79,0	93,0	3,0
DWV901L	–	–	–	80,0	94,0	3,0
DWV902M	–	–	–	75,0	88,0	3,0
D21570	16,0	4,6	Schlagbohren in Beton	93,0	104,0	3,0
	13,0	6,8	Bohren in Beton			
D21585	≤2,5	--	Diamantbohren	84,3	95,3	3,0
	20,5	3	Rotationsbohren	95,0	106,0	3,0
D21721	3,1	1,5	Bohren in Metall			
	≤2,5	1,5	Schrauben	90,0	103,0	3,0
D24000	≤2,5	1,5	Steinsägen			
	10,5		Hammerbohren in Beton	85,4	99,4	3,3
D25325	10,5		Meißeln mit Seitengriff			
	≤2,5		Bohren in Metall	86,0	97,0	3,0
D25413	8,2	1,5	Hammerbohren in Beton			
	7,1	1,5	Meißeln mit Seitengriff	86,0	97,0	3,0
	≤2,5	1,5	Bohren in Metall			
	8,2	1,5	Hammerbohren in Beton	86,0	97,0	3,0
D25414	7,1	1,5	Meißeln mit Seitengriff			
	≤2,5	1,5	Bohren in Metall	86,0	97,0	3,0
D25430	8,2	1,5	Hammerbohren in Beton			
	7,1	1,5	Meißeln mit Seitengriff	86,0	97,0	3,0
	≤2,5	1,5	Bohren in Metall			
D25902	7,5	1,5	Meißeln mit Bügelgriff	89,0	100,0	3,0
D26204	7,0	2,7	Bearbeiten von Holz (MDF)	77,0	88,0	3,0
D27107	2,1	1,5	–	95,0	106,0	3,0
D27107XPS	2,1	1,5	–	95,0	106,0	3,0
D27111	1,3	1,5	–	95,0	107,0	3,0
D27112	1,3	1,5	–	97,0	109,0	3,0
D27113	1,3	1,5	–	97,0	109,0	3,0

Modell	Vibration (m/s <sup>2</sup> )	K (m/s <sup>2</sup> )	Anwendung	Schalldruckpegel LPA dB(A)	Schallleistungspegel LWA dB(A)	K dB(A)
D27300	–	–	–	96,0	109,0	3,0
D28715	6,2	1,5	–	100,0	112,0	3,0
DC300	≤2,5	1,5	Schneiden von Holz	97,0	106,0	3,0
DC901	13,7	5,5	Schlagbohren in Mauerwerk	96,0	107,0	3,0
	≤2,5	1,5	Bohren in Metall			
DCD990	2,7	1,5	Bohren in Metall	71,0	82,0	3,0
	≤2,5	1,5	Schrauben			
DCD995	10,5	1,5	Schlagbohren in Mauerwerk	92,0	103,0	3,0
	2,7	1,5	Bohren in Metall			
	≤2,5	1,5	Schrauben			
DCH363	7,1	1,5	Hammerbohren in Beton	86,0	97,0	3,0
	5,5	1,5	Meißeln mit Seitengriff			
	≤2,5	1,5	Bohren in Metall			
DCH364	7,1	1,5	Hammerbohren in Beton	86,0	97,0	3,0
	5,5	1,5	Meißeln mit Seitengriff			
	≤2,5	1,5	Bohren in Metall			
DCH365	7,1	1,5	Hammerbohren in Beton	86,0	97,0	3,0
	5,5	1,5	Meißeln mit Seitengriff			
	≤2,5	1,5	Bohren in Metall			
DCV582	0,6	1,5	–	76,0	87,0	3,0
DW311	23,5	2,2	Sägen von Holz	89,0	100,0	3,0
DW624	4,5	2,6	Bearbeiten von Holz (MDF)	96,0	103,0	2,9
DW712	2,1	1,5	–	91,0	104,0	3,0
DW717	2,0	1,5	–	92,0	105,0	3,0
DW721	≤2,5	1,5	–	84,2	91,4	3,0
DW729	≤2,5	1,5	–	85,5	93,5	3,0
DW738	–	–	–	92,0	105,0	3,0
DW739	–	–	–	92,0	105,0	3,0
DW743	–	–	–	83,0	96,0	3,0
DW745	–	–	–	96,0	109,0	3,0
DW753	–	–	–	87,0	100,0	3,0
DW754	–	–	–	85,0	98,0	3,0
DW755	–	–	–	88,0	101,0	3,0
DW770	2,1	1,5	–	92,0	103,0	3,0
DW771	2,1	1,5	–	91,0	102,0	3,0
DW777	2,1	1,5	–	93,0	104,0	3,0
DW872	≤2,5	1,5	–	95,0	108,0	3,0
DW876	–	–	–	82,0	95,0	3,0
DWE4151	11,0	1,5	Oberflächenschleifen	91,5	102,5	3,0
	6,8	1,5	Sandschleifen			
DWE4206	8,3	1,5	Oberflächenschleifen	92,0	103,0	3,0
	≤2,5	1,5	Sandschleifen			
DWE4207	8,3	1,5	Oberflächenschleifen	92,0	103,0	3,0
	≤2,5	1,5	Sandschleifen			
DWE4215	8,3	1,5	Oberflächenschleifen	92,0	103,0	3,0
	≤2,5	1,5	Sandschleifen			
DWE4217	8,3	1,5	Oberflächenschleifen	92,0	103,0	3,0
	≤2,5	1,5	Sandschleifen			
DWS778	2,4	1,5	--	94,2	107,2	3,0
DWS780	≤2,5	1,5	--	93,0	100,0	3,0



## Absolut professioneller Kundendienst

Jedes DEWALT Werkzeug wird bereits während der Fertigung strengsten Qualitätsprüfungen unterzogen, um die hohen DEWALT Standards mit Sicherheit einzuhalten.

Darüber hinaus bietet DEWALT Ihnen und Ihren Kunden die umfangreichsten Garantie- und Serviceleistungen, die es für Elektrowerkzeuge gibt.

<sup>1)</sup> Die DEWALT 30-1-1 Garantie gilt ausschließlich für Elektrowerkzeuge und maschinenbezogenes Zubehör!

**DEWALT**

**30** TAGE GELD-ZURÜCK-GARANTIE <sup>1)</sup>

**1** JAHR WARTUNGS-INSPEKTION <sup>1)</sup>

**1** JAHR GARANTIE <sup>1)</sup>

**STARK UND ZUVERLÄSSIG.**

**30**

### TAGE GELD-ZURÜCK-GARANTIE

Gültig für alle Elektrowerkzeuge des aktuellen Sortimentes (nicht älter als 12 Monate). Bitte beachten Sie die folgende Vorgehensweise:

- **Rücknahme durch Fachhändler** zusammen mit:
  - maschinellem Kaufbeleg
  - Mehrwertartikel
  - Maschine in Originalverpackung (Karton, Koffer, etc.) mit serienmäßigem Lieferumfang
- **Erstattung des Kaufpreises an Ihren Kunden** durch Fachhändler
- **Rücknahme durch DEWALT** Retourenabwicklung ausschließlich über DEWALT Innendienst Idstein  
Tel. : 0 61 26 / 21 29 62  
– Kaufbelege sind der Retoure beizufügen
- **Rückvergütung erfolgt ausschließlich durch kostenfreie Lieferung einer Neumaschine**

**1**

### JAHR WARTUNGS-INSPEKTION

Einmalig bei Profi-Elektrowerkzeugen: Die kostenlose Inspektion im ersten Jahr, die die Lebensdauer der Maschine entscheidend verlängert (hiervon ausgenommen sind die Akku-Nagler DCN 690 in allen Ausstattungsvarianten und DCN 691 M2). Lediglich die Verschleißteile werden Ihrem Kunden berechnet.

- **Einsendung an GeSe:**  
**GeSe GmbH**  
**Ortsteil Pritnitz,**  
**Gewerbegebiet 1**  
**06682 Teuchern**  
oder über Abholservice, jeweils zusammen mit maschinellem Kaufbeleg
- **Inspektionsumfang**
  - Schmiermittel
  - Dichtungen
  - Diagnose
  - Schadenfrüherkennung
  - Sicherheitsprüfung
- **Rücksendung** nach erfolgter Inspektion kostenlos
- **12 Monate Garantie** auf die ganze Maschine in Verbindung mit dem Inspektionsnachweis

**1**

### JAHR GARANTIE

Defekte, die auf fehlerhaftes Material oder Fertigungsfehler zurückzuführen sind, werden kostenlos von DEWALT behoben. Die Abwicklung ist für Sie denkbar einfach:

- **Einsendung an GeSe:**  
**GeSe GmbH**  
**Ortsteil Pritnitz,**  
**Gewerbegebiet 1**  
**06682 Teuchern**  
oder über Abholservice, jeweils zusammen mit maschinellem Kaufbeleg
- **Rücksendung** nach erfolgter Inspektion kostenlos

**SERVICE-HOTLINES:**

Erreichbar von 7.30 – 19.30 Uhr  
Samstags von 8.00 – 13.00 Uhr  
Telefon: 034445 - 22 444  
Telefax: 034445 - 22 666  
e-mail: kundendienst@gese-gmbh.de  
Internet (GeSe): www.gese-gmbh.de  
Internet (DeWALT): www.2helpu.com

# DEWALT®



## ZUBEHÖR 2015

UNSERE LEISTUNGSSTÄRKE  
- IHR VORTEIL!

www.DEWALT.de

STARK UND ZUVERLÄSSIG.™

In über 90 Jahren hat sich DEWALT einen Ruf als Hersteller von industriellen Elektrowerkzeugen und Zubehör verdient, der höchsten Ansprüchen gerecht wird. Robustheit, Leistungsstärke, Zuverlässigkeit – das sind die Markenzeichen von DEWALT. 1922 erfand der Firmengründer Raymond DEWALT das Grundkonzept der Radialarm-Kreissäge, das seit Jahrzehntenerfolgreich den Standard für Qualität und Funktionalität am Markt setzt. Dies ist der Ursprung des hervorragenden Rufes der Marke DEWALT beim Handwerk. Mit einem durchdachten, umfangreichen Sortiment an Universal- und Systemzubehör erhält der Anwender auf seine Probleme zugeschnittene Lösungen, die die tägliche Arbeit erleichtern und beste Arbeitsergebnisse ermöglichen.

Das Zubehör-Sortiment von DEWALT wurde auf Basis von intensiven Untersuchungen der Kundenbedürfnisse geplant und hergestellt. Das Resultat sind Werkzeuge, die extremsten Bedingungen standhalten. An erster Stelle stehen hier die innovativen Produkte der EXTREME Reihe. Hierbei handelt es sich um Sortimente von Bohrern, Stichsägeblättern, Diamantwerkzeugen, sowie Kreissägeblättern.

Weitere Höhepunkte des DEWALT Zubehör Sortiments sind die neuen EXTREME Bi-Metall Säbelsägeblätter für härteste Anwendungen, sowie das neue, umfangreiche Sortiment an HSS Bi-Metall-Lochsägen in Kombination mit weltweit einzigartigen Schnellspanndornen.

Ebenso wie auch bei den DEWALT Maschinen wird beim DEWALT Zubehör unter der Nutzung modernster Technologien und Prozesse, wie Computergestützter Design

Software (CAD), der Entwicklungsprozess entscheidend verbessert. Dies geschieht in modernsten Testlaboren mit ergänzenden und umfangreichen Feldversuchen und Testprogrammen.

DEWALT®, XLR®, EXTREME®, DEWALT GUARANTEED TOUGH® sind eingetragene Warenzeichen für DEWALT Produkte. Die gelb-schwarze Farbgebung ist ein eingetragenes Warenzeichen für DEWALT Produkte.



SDS-plus und SDS-max sind eingetragene Warenzeichen der Robert Bosch GmbH.

TORX ist ein eingetragenes Warenzeichen von Acument Intellectual Properties, LLC.

Wir stellen sicher, dass Sie bei Ihrer Arbeit in vollem Umfang von der Leistung und Qualität Ihrer DEWALT Elektrowerkzeuge und Zubehöre profitieren können: Ebenso wie DEWALT Maschinen entstehen auch DEWALT Zubehörwerkzeuge auf Basis neuester computergestützter Forschungs- und Produktionsmethoden sowie umfangreicher Labor- und Endverwender-Tests. Mit eigenen Entwicklungs- und Produktionsstätten in Deutschland und den USA ist DEWALT in der Lage, weltweites Know How zu nutzen und damit sicher zu stellen, dass ständig ein höchstmögliches Niveau an Innovation, Leistung und Qualität gewährleistet wird. DEWALT ist ein Mitglied von EPTA.



### Bohrerherstellung bei DEWALT

Seit der Gründung des Produktionsstandortes in der Nähe von Passau vor über 55 Jahren produziert DEWALT mit etwa 200 Beschäftigten jährlich über 50 Millionen Bohrer. Innovationen, Produktqualität „Made in Germany“, umfassende Sortimente und ausgeprägter Service haben DEWALT zu einem führenden Anbieter im Bereich Bohrwerkzeuge gemacht.

### Modernste Fertigung

Ein großer Teil unserer Produktionsanlagen wird von DEWALT-Ingenieuren im eigenen Hause entwickelt. Dies gibt uns die Möglichkeit, dem Anwender mit unseren Produkten regelmäßig patentierte Innovationen und kontinuierliche Produktverbesserungen anzubieten.

### Forschung und Produktentwicklung

Durch ständigen Kontakt unserer Ingenieure zu Endanwendern verfügen wir über die umfassende Wissensbasis, welche es uns ermöglicht zielgerichtet mit Problemlösungen auf die Bedürfnisse unserer Kunden einzugehen. Ein durchgängiges Verständnis der Technologie des Bohrens sowie ein Gespür für kreatives Design ermöglicht es DEWALT, Bohrwerkzeuge von höchster Qualität zu entwickeln. Als eine Voraussetzung hierfür stehen u.a. neueste CAD-Systeme sowie automatisierte Ausrüstungen für Entwicklung und strengste Tests vor während und nach der Herstellung zur Verfügung.

### Qualitätskontrolle

DEWALT ist ein langjähriges Mitglied der PRÜFGEMEINSCHAFT MAUERBOHRER (PGM). Eine international anerkannte Organisation, die die Eignung der Bohrer für den Gebrauch bei Dübelbefestigungen überprüft. Alle Bohrer werden nach den neuesten ISO 9001:2000 Qualitätsstandards, unter den härtesten Qualitätsbedingungen geprüft.





**Produktgruppen-Übersicht**

<b>1</b>	<b>PGR</b>	<b>%</b>
1.1	SDS-plus Hammerbohrer und Meißel	
1.2	SDS-max Hammerbohrer	
1.3	Steinbohrer, Mehrzweckbohrer	
<b>2</b>	<b>PGR</b>	<b>%</b>
II.1	SDS-plus-, SDS-max-Bohrkronen und Adapter	
II.2	SDS-max-, 19mm- und 28mm-Sechskantmeißel	
II.3	Schrauberbits, Schnellwechselsysteme, Sets	
II.4	Diamant - Trennscheiben und -Bohrkronen	
II.5	Schleifzubehör	
II.6	Schärf- und Abziehbühler	
II.7	Trenn- und Schrupscheiben, Bürsten	
II.8	Säbelsägeblätter	
II.9	Lochsägen	
II.10	Hobelmesser	
II.11	Fliesenbohrer, Kernbohrer	
<b>3</b>	<b>PGR</b>	<b>%</b>
III.1	Holzbohrer	
III.2	Metallbohrer	
III.3	Metall - Kreissägeblätter	
III.4	Stichsägeblätter	
III.5	Fräser	
III.6	TRESPA Kreissägeblätter	
<b>4</b>	<b>PGR</b>	<b>%</b>
IV.1	EXTREME DEWALT® Kreissägeblätter	
IV.2	Bau-Kreissägeblätter	
IV.3	Kreissägeblätter für Akku	
IV.4	Kreissägeblätter für Spezialanwendungen	
<b>5</b>	<b>PGR</b>	<b>%</b>
V.2	Bandsägeblätter	
V.3	Bohrfutter und Adapter, Rührkörbe, Fräszubehör	
V.4	Multi Tool Zubehör	
<b>6</b>	<b>PGR</b>	<b>%</b>
VI.1	Nägel und Klammern	

Inhalt	Seite	Inhalt	Seite
<b>Einführung DEWALT® Zubehör</b> .....	<b>2</b>	HCS Stichsägeblätter für Holz .....	55
Inhaltsverzeichnis .....	3	HSS Stichsägeblätter für Metall .....	56
<b>Betonbohrer</b> .....	<b>4</b>	EXTREME® Bi-Metall Stichsägeblätter für Metall .....	56
XLR® SDS-plus Hammerbohrer .....	4	EXTREME® Bi-Metall Stichsägeblätter für Holz & Metall .....	57
EXTREME®4 SDS-plus 4-Schneider .....	5	EXTREME® Spezialstichsägeblätter .....	57
EXTREME®2 SDS-plus Hammerbohrer .....	6	<b>Säbelsägeblätter</b> .....	<b>58</b>
XLR® SDS-max Hammerbohrer .....	9	Schnellübersicht Säbelsägeblätter .....	58
EXTREME® SDS-max Hammerbohrer .....	10	EXTREME® Bi-Metall Säbelsägeblätter .....	59
SDS-max Hammerbohrer 2-Schneiden .....	11	Bi-Metall Säbelsägeblätter für Metall .....	60
Adapter für SDS-Bohrhämmer .....	12	Bi-Metall Säbelsägeblätter für Holz .....	61
SDS-plus Hammerbohrkronen / Adapter und Zubehör .....	12	HCS Säbelsägeblätter für Holz .....	62
SDS-max Hammerbohrkronen / Adapter und Zubehör .....	12	Bi-Metall Säbelsägeblätter für den universellen Einsatz .....	62
SDS-max Hammerbohrkronen einteilig .....	12	Spezial Säbelsägeblätter .....	62
<b>Meißel</b> .....	<b>13</b>	Alligator® Spezialsägeblätter .....	63
XLR® Meißel .....	13	Bandsägeblätter .....	64
SDS-plus Meißel .....	14	Hobelmesser .....	64
SDS-max Meißel .....	14	<b>Fräser</b> .....	<b>65</b>
Sechskant Meißel .....	14	HM Nutfräser .....	65
<b>Stein- und Mehrzweckbohrer</b> .....	<b>15</b>	Diverse Fräser .....	66
EXTREME® Steinbohrer .....	15	Lamellenübel .....	67
Steinbohrer .....	16	<b>Schleifmittel</b> .....	<b>68</b>
EXTREME DIAMANT® Fliesenbohrer .....	17	EXTREME® Schleifgitter .....	68
Mehrzweckbohrer .....	18	Universalschleifpapier 230 x 280 mm .....	69
<b>Metallbohrer</b> .....	<b>19</b>	Wasserfestes Schleifpapier 230 x 280 mm .....	69
EXTREME® Metallbohrer HSS-CO .....	19	Metallbearbeitungs-Schleifgewebe 230 x 280 mm .....	69
EXTREME®2 Metallbohrer HSS-G .....	21	Handschleifklotz – Kork .....	69
Metallbohrer HSS-G .....	23	Schleifpapier 115 x 280 mm .....	70
Metallbohrer HSS-G lang .....	24	Schleifpapier Klettfix 115 x 228 mm .....	70
EXTREME IMPACT® HSS-G Stufenbohrer .....	24	Schleifpapier 93 x 230 mm .....	70
EXTREME IMPACT® 1/4" HSS-G Metallbohrer .....	25	Schleifpapier Klettfix 93 x 190 mm .....	71
<b>Holzbohrer</b> .....	<b>26</b>	Schleifpapier 115 x 140 mm .....	71
CV-Holzspiralbohrer .....	26	Schleifpapier Klettfix 115 x 115 mm .....	71
Schalungsbohrer .....	26	Dreieck-Schleifpapier Klettfix .....	72
Scharnierlochbohrer .....	27	Schleifpapier Rollen .....	72
Schlangenbohrer .....	27	Schleifbänder Hand-Bandschleifer .....	73
Rapidbohrer .....	28	Schleifbänder Stationär .....	74
EXTREME IMPACT® 1/4" Holzfräsbohrer .....	29	Leder-Abziehbänder Stationär .....	74
<b>Lochsägen</b> .....	<b>30</b>	Schleifscheiben Klettfix .....	75
EXTREME® HSS Bi-Metall Lochsägen .....	30	Klettfix Exzenterschleifteller .....	76
HSS Bi-Metall Lochsägen .....	31	EXTREME® Faserschleifscheiben .....	76
Schnellspanndorne & Zubehör für HSS Bi-Metall Lochsägen .....	32	Fächerschleifscheiben .....	77
HM-staubbestückte Lochsägen .....	32	Schleif- und Polierteller .....	78
Schnellspanndorne & Zubehör für HM-staubbestückte Lochsägen .....	32	Polierhauben .....	78
EXTREME IMPACT® Lochsägen für Schlagschrauber .....	33	Polierschwämme .....	78
<b>Bohrmaschinen Zubehör</b> .....	<b>34</b>	Grobreinigungsvliese .....	78
Rührkörbe .....	34	Schleif- und Abziehscheiben .....	78
Bohrfutter (Schnellspann und Zahnkranz) .....	34	Drabtbürsten .....	79
<b>Schrauberbits</b> .....	<b>35</b>	<b>Trenn- und Schrupscheiben</b> .....	<b>80</b>
EXTREME IMPACT® Torsion Schrauberbits und Zubehör .....	35	Erklärung der Produktkennzeichnung .....	80
90° Winkelvorsatz für Bohr- und Schrauberbits .....	36	Metall-Schrupscheiben .....	80
Torsion Schrauberbits .....	37	Metall-Trennscheiben .....	81
Trockenbauschrauber-Zubehör .....	38	Edelstahl-Schrupscheiben .....	82
EXTREME IMPACT® Schlagschrauber Steckschlüssel .....	39	Edelstahl-Trennscheiben .....	82
EXTREME IMPACT® Schlagschrauber-Adapter .....	39	Aluminium-Trennscheiben .....	83
Steckschlüssel / EXTREME IMPACT® Steckschlüssel .....	39	Stein-Trennscheiben .....	84
Bithalter .....	40	Stein-Schrupscheiben .....	84
MAGboxen .....	41	Stein-Topfscheiben .....	85
Schnellwechselsysteme .....	42	Trennschleiferscheiben für Metall .....	85
<b>Kreissägeblätter</b> .....	<b>43</b>	<b>Diamanttrennscheiben</b> .....	<b>86</b>
Begriffserklärung Kapitel Kreissägeblätter .....	43	Schnellübersicht Diamanttrennscheiben .....	86
Schnellübersicht für Stationärkreissägeblätter .....	44	Professional High Performance Diamantscheiben .....	87
EXTREME® Kreissägeblätter für Stationärsägen .....	45	Professional Economy Diamantscheiben .....	88
Metallkreissägeblätter für Stationärsägen .....	46	Diamant-Topfscheiben .....	91
Bau Kreissägeblätter für Stationärsägen .....	47	DIAMOND EDGE® Diamanttrennscheibe für Metall .....	92
Schnellübersicht für Handkreissägeblätter .....	48	<b>Diamantbohrkronen</b> .....	<b>92</b>
Metallkreissägeblätter für Handkreissägen .....	50	Diamant-Trockenbohrkronen .....	92
EXTREME® Kreissägeblätter für Handkreissägen .....	50	Dosensenker .....	92
EXTREME® Kreissägeblätter für Tauchkreissägen .....	51	Diamant Nassbohrkronen (G 1/2" Außengewinde) .....	93
Bau Kreissägeblätter für Handkreissägen .....	51	EXTREME® Diamant-Nassbohrkronen (G 1/2" Außengewinde) .....	93
EXTREME® Kreissägeblätter für Handkreissägen ohne Spaltkeil .....	51	Diamant-Nassbohrkronen (1 1/4" Innengewinde) .....	93
Bau Kreissägeblätter für Akku-Handkreissägen .....	52	Zubehör Diamant-Bohrkronen .....	94
EXTREME® Kreissägeblätter für Akku-Handkreissägen .....	52	<b>Multi-Tool-System</b> .....	<b>95</b>
Metallkreissägeblätter für Akku-Handkreissägen .....	52	<b>Nägel</b> .....	<b>97</b>
EXTREME® TRESPA Kreissägeblätter .....	53	<b>Übersicht Sets</b> .....	<b>98</b>
<b>Stichsägeblätter</b> .....	<b>54</b>	<b>Übersicht Thekenaufsteller</b> .....	<b>105</b>
XPC® Stichsägeblätter .....	54	<b>Produkt-Schnellübersicht</b> .....	<b>106</b>

### XLR® SDS-plus Hammerbohrer



Vierschneider mit echtem Vollhartmetallkopf für eine erhöhte Lebensdauer und Widerstandsfähigkeit.

## Extreme Langlebigkeit und Zuverlässigkeit

**▼ 4-Schneiden Geometrie**

Für saubere, kreisrunde Bohrlöcher und konstant hohe Bohrgeschwindigkeit. Schließt ein Verhaken des Bohrers in armiertem Beton nahezu aus

**▼ Vollhartmetallkopf**

Extrem hohe Lebensdauer bei optimaler Bohrleistung auch in armiertem Beton

**▼ Innovatives Verbundsystem**

Bohrspitze und -körper werden mit Hilfe eines Widerstands-Schweißverfahrens bruchstabil miteinander verbunden

**▼ 4-fach Wendelung**

Bestmöglicher Bohrfortschritt dank optimierter Ableitung des Bohrmehls über vier echte Bohrwendeln

**▼ Kernverstärkung**

Für eine optimale Schlagenergieübertragung und Bruchstabilität

**▼ Optimierter Aufnahmeschaft**

Perfekter Halt und optimale Kraftübertragung der Maschine auf den Bohrer

**SDS-plus** Für den Einsatz in SDS-plus Bohrhämmern (Akku und Kabel)

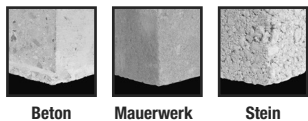

#### ANWENDUNGEN

- XLR® SDS-plus Hammerbohrer garantieren Spitzenleistungen in (armiertem) Beton, Mauerwerk, Natur- und Kunststein.

#### PRODUKTMERKMALE

- Vollhartmetallkopf - Extrem hohe Lebensdauer bei optimaler Bohrleistung auch beim Einsatz in armiertem Beton.
- Vierschneiden-Geometrie – Für saubere, kreisrunde Bohrlöcher und eine konstant hohe Bohrgeschwindigkeit. Schließt ein Verhaken des Bohrers in armiertem Beton nahezu aus.
- Vier-Kanal-Wendel – Bestmöglicher Bohrfortschritt dank optimierter Ableitung des Bohrmehls über vier echte Bohrwendeln
- Kernverstärkte Bohrerstruktur – Für eine optimale Schlagenergieübertragung und Bruchstabilität.



#### Einzelpacks

Artikel-Nummer	Durchmesser mm	Gesamtlänge mm	Arbeitslänge mm	Inhalt	EAN	Euro zzgl. MwSt.	PG
DT8907-QZ	5	110	50	1	5035048077689	8.10	I
DT8908-QZ	5	160	100	1	5035048077696	9.60	I
DT8909-QZ	5	210	150	1	5035048077702	16.30	I
DT8910-QZ	5.5	110	50	1	5035048077719	9.10	I
DT8911-QZ	5.5	160	100	1	5035048077726	10.20	I
DT8912-QZ	6	110	50	1	5035048077733	8.10	I
DT8913-QZ	6	160	100	1	5035048077740	8.80	I
DT8914-QZ	6	210	150	1	5035048077757	15.00	I
DT8915-QZ	6	260	200	1	5035048077764	16.80	I
DT8916-QZ	6.5	160	100	1	5035048077771	11.40	I
DT8917-QZ	6.5	210	150	1	5035048077788	16.50	I
DT8918-QZ	6.5	260	200	1	5035048077795	20.10	I
DT8919-QZ	6.5	310	250	1	5035048077801	24.00	I
DT8920-QZ	7	160	100	1	5035048077818	12.00	I
DT8921-QZ	7	210	150	1	5035048077825	13.90	I
DT8922-QZ	8	110	50	1	5035048077832	10.30	I
DT8923-QZ	8	160	100	1	5035048077849	10.50	I
DT8924-QZ	8	210	150	1	5035048077856	12.60	I
DT8925-QZ	8	260	200	1	5035048077863	15.80	I
DT8926-QZ	8	310	250	1	5035048077870	23.30	I
DT8927-QZ	8	460	400	1	5035048077887	36.20	I
DT8928-QZ	10	160	100	1	5035048077894	12.40	I
DT8929-QZ	10	210	150	1	5035048077900	14.70	I
DT8930-QZ	10	260	200	1	5035048077917	18.70	I
DT8931-QZ	10	310	250	1	5035048077924	21.60	I
DT8932-QZ	10	460	400	1	5035048077931	31.70	I
DT8933-QZ	12	160	100	1	5035048077948	15.00	I
DT8934-QZ	12	200	150	1	5035048077955	17.50	I
DT8935-QZ	12	260	200	1	5035048077962	22.50	I
DT8936-QZ	12	310	260	1	5035048077979	29.30	I
DT8937-QZ	12	460	410	1	5035048077986	39.60	I
DT8938-QZ	14	160	100	1	5035048077993	22.50	I
DT8939-QZ	14	200	150	1	5035048078006	24.70	I
DT8940-QZ	14	260	200	1	5035048078013	27.30	I
DT8941-QZ	14	310	250	1	5035048078020	33.00	I
DT8942-QZ	14	460	400	1	5035048078037	47.70	I

## XLR® SDS-plus Hammerbohrer



### Großpacks

Artikel-Nummer	Durchmesser mm	Gesamtlänge mm	Arbeitslänge mm	Inhalt	EAN	Euro zzgl. MwSt.	PG
DT8950-QZ	5	110	50	10	5035048078105	77.00	I
DT8951-QZ	5	160	100	10	5035048078112	92.00	I
DT8955-QZ	6	110	50	10	5035048078150	77.00	I
DT8956-QZ	6	160	100	10	5035048078167	84.00	I
DT8957-QZ	6	210	150	10	5035048078174	143.00	I
DT8961-QZ	6.5	260	200	10	5035048078211	192.00	I
DT8965-QZ	8	160	100	10	5035048078259	101.00	I
DT8966-QZ	8	210	150	10	5035048078266	120.00	I
DT8967-QZ	10	160	100	10	5035048078273	119.00	I
DT8968-QZ	10	210	150	10	5035048078280	141.00	I
DT8969-QZ	10	260	200	10	5035048078297	179.00	I
DT8971-QZ	12	160	100	10	5035048078310	144.00	I
DT8972-QZ	12	200	150	10	5035048078327	168.00	I
DT8973-QZ	14	200	150	10	5035048078334	220.00	I

### Set

Artikel-Nummer	Beschreibung	EAN	Euro zzgl. MwSt.	PG
DT8976-QZ	7 tlg. Aktions-Set XLR SDS-plus Hammerbohrer 5 x 110, 6 x 110, 8 x 110, 6 x 160, 8 x 160, 10 x 160, 12 x 160 mm	5035048078341	65.00	I
DT8977B-QZ	10-tlg. Set XLR SDS-plus Hammerbohrer in Tough Case 5 x 110 (1x), 6 x 110 (2x), 6 x 160 (2x), 6,5 x 160 (1x), 8 x 160 (2x), 10 x 160 (1x), 7 x 100 - EXTREME SDS-plus- (1x)	5035048078358	149.00	I

Abb. DT8976



Abb. DT8977B



## EXTREME® 4 SDS-plus 4-Schneider



Mit einzigartiger Technologie und innovativen Eigenschaften für höchste Ansprüche.

### EXTREME®

Für den Einsatz in SDS-plus Bohr-  
hämmer (Akku und Kabel)

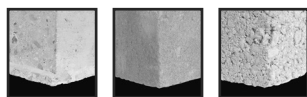

Beton Mauerwerk Stein

#### ANWENDUNGEN

- Für kreisrunde und exakte Dübellöcher von 16 mm – 30 mm

#### PRODUKTMERKMALE

- Bestehend aus zentraler HM-Multicutter-Kopf Meißelplatte, flankiert von zwei Zusatz-schneiden, ermöglichen sehr ruhigen Lauf und konstante Bohrlochgeometrien bei bester Vortriebsleistung
- Zentrierspitze – Für präzisen, punktgenauen Start
- Ausbruchssichere HM-Elemente – Per Hochtemperatur-Kupferlötung tief eingebettete HM-Elemente für maximale Ausbruchssicherheit
- Vier-Kanal-Wendel – Bestmöglicher Bohrfortschritt durch gleichzeitige Ableitung des Bohrmehls über vier große Wendelkanäle
- Speziell bearbeitetes Schaffende – Für maximalen Schlagenergieeinsatz

▼ Multi-Cutter Bohrkopf



HM-Multicutter-Kopf Meißelplatte flankiert von zwei Zusatzschneiden für einen ruhigen Lauf und konstante Bohrlochgeometrie bei bester Vortriebsleistung

▼ 4-fach Wendelung



Bestmöglicher Bohrfortschritt dank optimierter Ableitung des Bohrmehls über vier echte Bohrwendeln

### Einzelpacks

Artikel-Nummer	Durchmesser mm	Gesamtlänge mm	Arbeitslänge mm	Inhalt	EAN	Euro zzgl. MwSt.	PG
DT9680-QZ	16	250	200	1	5035048066133	42.00	I
DT9681-QZ	16	450	400	1	5035048066140	48.50	I
DT9682-QZ	18	250	200	1	5035048066157	44.50	I
DT9683-QZ	18	450	400	1	5035048066164	50.50	I
DT9684-QZ	20	250	200	1	5035048066171	50.50	I
DT9685-QZ	20	450	400	1	5035048066188	59.00	I
DT9686-QZ	22	250	200	1	5035048066195	59.00	I
DT9687-QZ	22	450	400	1	5035048066201	83.50	I
DT9688-QZ	24	250	200	1	5035048066218	83.00	I
DT9689-QZ	24	450	400	1	5035048066225	90.50	I
DT9690-QZ	25	250	200	1	5035048066232	90.50	I
DT9691-QZ	25	450	400	1	5035048066249	98.00	I
DT9692-QZ	26	450	400	1	5035048066256	99.00	I
DT9693-QZ	28	250	200	1	5035048066263	98.00	I
DT9694-QZ	28	450	400	1	5035048066270	103.00	I
DT9695-QZ	30	250	200	1	5035048066287	103.00	I
DT9696-QZ	30	450	400	1	5035048066294	113.50	I

### EXTREME® 2 SDS-plus Hammerbohrer



Mit echten Zusatznutzen in Bohrfortschritt und Lebensdauer.

## EXTREME® Stark und Zuverlässig

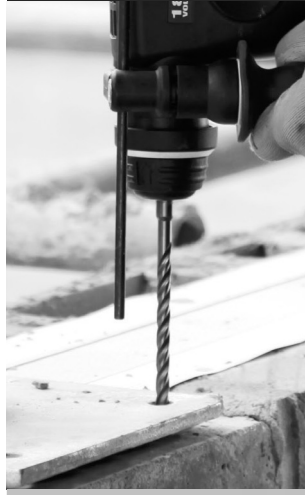

#### ▼ Innovatives Verbundsystem

Bohrspitze und -körper werden mit Hilfe einer Hochtemperatur-Kupferlötung bruchsticher miteinander verbunden



#### ▼ 4-fach Wendelung

Bestmöglicher Bohrfortschritt dank optimierter Ableitung des Bohrmehls über vier echte Bohrwendeln

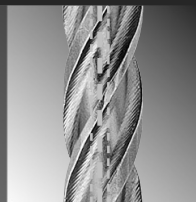

#### ▼ Kernverstärkung

Für eine optimale Schlagenergieübertragung und Bruchstabilität



#### ▼ Optimierter Aufnahmeschaft

Perfekter Halt und optimale Kraftübertragung der Maschine auf den Bohrer

**SDS-plus** Für den Einsatz in SDS-plus Bohrhämmern (Akku und Kabel)

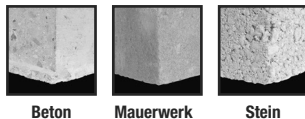

Beton Mauerwerk Stein

#### ANWENDUNGEN

- Für Dauereinsatz in härtestem Beton, Mauerwerk, Natur- und Kunststein

#### PRODUKTMERKMALE

- Bohrkopfdesign für erhöhte Haltbarkeit, Bohrgeschwindigkeit und Lebensdauer durch aggressive Kopfkonstruktion mit flachen, verschleißmindernd ausgeführten Schneidkanten
- 4-Kanal-Wendel - für kreisrunde Bohrlöcher bei bestmöglichem Bohrfortschritt durch gleichzeitige Ableitung des Bohrmehls über vier Wendelkanäle und optimaler Schlagenergieübertragung
- Das 160° Bohrkopf-Schneiden-Design ermöglicht ein noch besseres punktgenaues Anbohren bei gleichzeitig erhöhter Widerstandsfähigkeit und Lebensdauer
- Kernverstärkung und gehärteter Stahlkörper sorgen für maximale Belastbarkeit und stark erhöhter Bruchfestigkeit



48

#### Einzelpacks

Artikel-Nummer	Durchmesser mm	Gesamtlänge mm	Arbeitslänge mm	Inhalt	EAN	Euro zzgl. MwSt.	PG
DT9625-OZ	3	135	75	1	5035048014011	9.90	I
DT9500-OZ	3.5	110	50	1	5035048054758	6.70	I
DT9502-OZ	4	110	50	1	5035048054772	4.20	I
DT9503-OZ	4	160	100	1	5035048054789	5.60	I
DT9504-OZ	5	110	50	1	5035048054796	3.70	I
DT9505-OZ	5	160	100	1	5035048054802	4.50	I
DT9506-OZ	5	210	150	1	5035048054819	5.40	I
DT9507-OZ	5	310	250	1	5035048054826	9.70	I
DT9620-OZ	5	460	400	1	5035048061855	19.90	I
DT9508-OZ	5.5	110	50	1	5035048054833	4.00	I
DT9509-OZ	5.5	160	100	1	5035048054840	4.50	I
DT9510-OZ	5.5	210	150	1	5035048054857	6.70	I
DT9511-OZ	5.5	260	200	1	5035048054864	7.60	I
DT9512-OZ	5.5	310	250	1	5035048054871	9.70	I
DT9513-OZ	5.5	460	400	1	5035048054888	19.90	I
DT9514-OZ	6	110	50	1	5035048054895	3.80	I
DT9515-OZ	6	160	100	1	5035048054901	4.20	I
DT9516-OZ	6	210	150	1	5035048054918	6.00	I
DT9517-OZ	6	260	200	1	5035048054925	6.30	I
DT9621-OZ	6	310	250	1	5035048061862	9.90	I
DT9518-OZ	6	460	400	1	5035048054932	19.90	I
DT9519-OZ	6.5	110	50	1	5035048054949	4.70	I
DT9520-OZ	6.5	160	100	1	5035048054956	5.30	I
DT9521-OZ	6.5	210	150	1	5035048054963	7.40	I
DT9522-OZ	6.5	260	200	1	5035048054970	8.40	I
DT9523-OZ	6.5	310	250	1	5035048054987	9.00	I
DT9524-OZ	7	110	50	1	5035048054994	4.90	I
DT9525-OZ	7	160	100	1	5035048055007	5.60	I
DT9526-OZ	7	210	150	1	5035048055014	6.00	I
DT9527-OZ	7	260	200	1	5035048055021	7.80	I
DT9528-OZ	8	110	50	1	5035048055038	5.20	I
DT9529-OZ	8	160	100	1	5035048055045	5.30	I
DT9530-OZ	8	210	150	1	5035048055052	6.50	I
DT9531-OZ	8	260	200	1	5035048055069	7.20	I
DT9532-OZ	8	310	250	1	5035048055076	9.90	I
DT9533-OZ	8	410	350	1	5035048055083	13.20	I
DT9534-OZ	8	460	400	1	5035048055090	13.70	I
DT9535-OZ	8	600	540	1	5035048055106	24.90	I
DT9536-OZ	9	160	100	1	5035048055113	6.00	I
DT9537-OZ	9	210	150	1	5035048055120	7.60	I
DT9539-OZ	10	110	50	1	5035048055144	6.00	I
DT9540-OZ	10	160	100	1	5035048055151	6.30	I

## EXTREME<sup>®</sup>2 SDS-plus Hammerbohrer



### Einzelpacks

Artikel-Nummer	Durchmesser mm	Gesamtlänge mm	Arbeitslänge mm	Inhalt	EAN	Euro zzgl. MwSt.	PG
DT9541-QZ	10	210	150	1	5035048055168	7.60	I
DT9542-QZ	10	260	200	1	5035048055175	9.00	I
DT9543-QZ	10	310	250	1	5035048055182	10.30	I
DT9544-QZ	10	350	300	1	5035048055199	13.30	I
DT9545-QZ	10	460	400	1	5035048055205	15.40	I
DT9546-QZ	10	600	550	1	5035048055212	25.80	I
DT9547-QZ	10	1000	950	1	5035048055229	55.90	I
DT9548-QZ	11	160	100	1	5035048055236	7.40	I
DT9549-QZ	11	210	150	1	5035048055243	9.00	I
DT9552-QZ	12	160	100	1	5035048055274	7.00	I
DT9553-QZ	12	200	150	1	5035048055281	8.50	I
DT9554-QZ	12	260	200	1	5035048055298	10.70	I
DT9555-QZ	12	300	250	1	5035048055304	11.10	I
DT9556-QZ	12	350	300	1	5035048055311	15.60	I
DT9557-QZ	12	450	400	1	5035048055328	17.70	I
DT9558-QZ	12	600	550	1	5035048055335	32.20	I
DT9559-QZ	12	1000	950	1	5035048055342	62.80	I
DT9560-QZ	13	160	100	1	5035048055359	9.00	I
DT9561-QZ	13	200	150	1	5035048055366	10.30	I
DT9562-QZ	13	260	200	1	5035048055373	12.50	I
DT9566-QZ	14	160	100	1	5035048055410	9.90	I
DT9567-QZ	14	200	150	1	5035048055427	11.10	I
DT9568-QZ	14	260	200	1	5035048055434	12.50	I
DT9569-QZ	14	300	250	1	5035048055441	12.80	I
DT9570-QZ	14	450	400	1	5035048055458	20.30	I
DT9571-QZ	14	600	550	1	5035048055465	29.70	I
DT9572-QZ	14	1000	950	1	5035048055472	73.90	I
DT9573-QZ	15	160	100	1	5035048055489	11.60	I
DT9574-QZ	15	200	150	1	5035048055496	13.50	I
DT9575-QZ	15	260	200	1	5035048055502	15.40	I
DT9576-QZ	15	300	250	1	5035048055519	13.30	I
DT9578-QZ	15	160	100	1	5035048055533	13.30	I
DT9579-QZ	16	200	150	1	5035048055540	14.20	I
DT9580-QZ	16	260	200	1	5035048055557	15.90	I
DT9581-QZ	16	300	250	1	5035048055564	16.00	I
DT9582-QZ	16	450	400	1	5035048055571	28.40	I
DT9583-QZ	16	600	550	1	5035048055588	30.60	I
DT9584-QZ	16	800	750	1	5035048055595	45.00	I
DT9585-QZ	16	1000	950	1	5035048055601	70.60	I
DT9587-QZ	18	200	150	1	5035048055625	24.00	I
DT9588-QZ	18	250	200	1	5035048055632	25.60	I
DT9589-QZ	18	300	250	1	5035048055649	29.60	I
DT9590-QZ	18	450	400	1	5035048055656	31.00	I
DT9591-QZ	18	600	550	1	5035048055663	46.50	I
DT9592-QZ	18	800	750	1	5035048055670	52.00	I
DT9593-QZ	18	1000	950	1	5035048055687	88.00	I
DT9597-QZ	20	200	150	1	5035048055724	29.20	I
DT9598-QZ	20	300	250	1	5035048055731	33.50	I
DT9599-QZ	20	450	400	1	5035048055748	36.60	I
DT9600-QZ	20	600	550	1	5035048055755	47.00	I
DT9601-QZ	20	1000	950	1	5035048055762	100.50	I
DT9602-QZ	22	250	200	1	5035048055779	42.20	I
DT9603-QZ	22	300	250	1	5035048055786	51.20	I
DT9604-QZ	22	450	400	1	5035048055793	55.60	I
DT9605-QZ	22	600	550	1	5035048055809	74.00	I
DT9606-QZ	22	800	750	1	5035048055816	77.20	I
DT9607-QZ	22	1000	950	1	5035048055823	112.00	I
DT9609-QZ	24	250	200	1	5035048055847	47.30	I
DT9610-QZ	24	450	400	1	5035048055854	60.80	I
DT9611-QZ	25	250	200	1	5035048055861	51.30	I
DT9612-QZ	25	300	250	1	5035048055878	66.60	I
DT9613-QZ	25	450	400	1	5035048055885	66.30	I
DT9614-QZ	25	1000	950	1	5035048055892	121.60	I
DT9615-QZ	26	250	200	1	5035048055908	55.60	I
DT9616-QZ	26	450	400	1	5035048055915	67.70	I
DT9617-QZ	26	800	750	1	5035048055922	93.40	I
DT9618-QZ	30	250	200	1	5035048055939	81.80	I
DT9619-QZ	30	450	400	1	5035048055946	106.90	I

### EXTREME® 2 SDS-plus Hammerbohrer



## EXTREME®



Für den Einsatz in  
SDS-plus Bohrhämmern  
(Akku und Kabel)

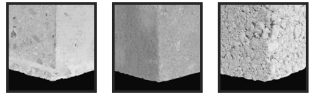

Beton Mauerwerk Stein

#### ANWENDUNGEN

- Für Dauereinsatz in härtestem Beton, Mauerwerk, Natur- und Kunststein

#### PRODUKTMERKMALE

- Bohrkopfdesign für erhöhte Haltbarkeit, Bohrgeschwindigkeit und Lebensdauer durch aggressive Kopfkonstruktion mit flachen, verschleißmindernd ausgeführten Schneidkanten
- 4-Kanal-Wendel - für kreisrunde Bohrlöcher bei bestmöglichem Bohrfortschritt durch gleichzeitige Ableitung des Bohrmehls über vier Wendelkanäle und optimale Schlagenergieübertragung
- Das 160° Bohrkopf-Schneiden-Design ermöglicht ein noch besseres punktgenaues Anbohren bei gleichzeitig erhöhter Widerstandsfähigkeit und Lebensdauer
- Kernverstärkung und gehärteter Stahlkörper sorgen für maximale Belastbarkeit und stark erhöhter Bruchfestigkeit

#### Großpacks

Artikel-Nummer	Durchmesser mm	Gesamtlänge mm	Arbeitslänge mm	Inhalt	EAN	Euro zzgl. MwSt.	PG
DT9800-QZ	5	110	50	10	5035048055953	34.70	I
DT9803-QZ	5	160	100	10	5035048055984	42.00	I
DT9806-QZ	5.5	110	50	10	5035048056011	37.20	I
DT9812-QZ	6	110	50	10	5035048056073	35.10	I
DT9814-QZ	6	110	50	100	5035048056097	335.00	I
DT9815-QZ	6	160	100	10	5035048056103	39.60	I
DT9816-QZ	6	160	100	50	5035048056110	195.00	I
DT9817-QZ	6	160	100	100	5035048056127	385.20	I
DT9818-QZ	6	210	150	10	5035048056134	56.40	I
DT9846-QZ	6.5	210	150	10	5035048013953	69.00	I
DT9827-QZ	8	160	100	10	5035048056226	49.00	I
DT9828-QZ	8	160	100	50	5035048056233	240.20	I
DT9830-QZ	8	210	150	10	5035048056257	61.00	I
DT9831-QZ	8	260	200	10	5035048056264	68.00	I
DT9834-QZ	10	160	100	10	5035048056295	58.60	I
DT9835-QZ	10	160	100	50	5035048056301	287.10	I
DT9837-QZ	10	210	150	10	5035048056325	71.10	I
DT9838-QZ	10	260	200	10	5035048056332	85.00	I
DT9839-QZ	12	160	100	10	5035048056349	65.50	I
DT9840-QZ	12	160	100	50	5035048056356	319.70	I
DT9841-QZ	12	200	150	10	5035048056363	79.70	I
DT9842-QZ	12	260	200	10	5035048056370	100.00	I
DT9843-QZ	14	160	100	10	5035048056387	94.50	I
DT9844-QZ	14	200	150	10	5035048056394	105.50	I

#### Sets

Artikel-Nummer	Beschreibung	EAN	Euro zzgl. MwSt.	PG
DT9701-QZ	7-tlg. Set in Metallkassette 5, 6, 8 x 110, 6, 8, 10, 12 x 160 mm	5035048056417	40.40	Akt.netto
DT9700-QZ	4-tlg. Set in Kunststoffkassette 5,6,8,10 mm	5035048056400	21.10	I
DT9702-QZ	4-tlg. Set in Kunststoffkassette 5,5,7,8,10 mm	5035048056424	21.10	I
DT7935B-QZ	10-tlg. Set SDS-plus EXTREME®2 Hammerbohrer 5, 2x6 x110, 2x6, 7,8, 9, 10, 12 x 160 mm	5035048072257	45.00	Akt.netto
SDSPLUSSET-DE	13-tlg. Set mit EXTREME DEWALT®2 Hammerbohrer 5, 6 x 110, 6, 8, 10 x 160, 10, 12, 14, 16, 20 x 460 mm, 250 mm Spitzmeißel, 20, 40 x 250 mm Flachmeißel	5035048108635	193.20	Akt.netto
DT60300-QZ	8-tlg. SDS-plus Bohrer Set 2x 6 mm, 2x 7 mm, 2x 8 mm, 2x 10 mm	5035048099513	19.90	Akt.netto
DT60301-QZ*	5-tlg. SDS-plus Bohrer Set 5, 6 x 110, 6, 8, 10 x 160 mm	5035048095454	11.90	Akt.netto
DT60302-QZ*	6-tlg. SDS-plus Bohrer Set 2 x 6, 8, 10 x 160 mm	5035048095461	13.90	Akt.netto

\*Verfügbar ab April 2015



48



Abb. DT9701



Abb. DT9700



Abb. DT60300

NEU



XLR® SDS-max Hammerbohrer



Extreme Langlebigkeit und Zuverlässigkeit



▼ 4-Schneiden Geometrie

Für saubere, kreisrunde Bohrlöcher und konstant hohe Bohrgeschwindigkeit. Schließt ein Verhaken des Bohrers in armiertem Beton nahezu aus

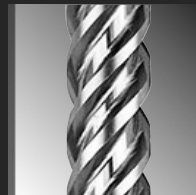

▼ 4-fach Wendelung

Bestmöglicher Bohrfortschritt und verlängerte Standzeit des Bohrkopfes dank optimierter Ableitung des Bohrmehls über vier echte Bohrwendeln

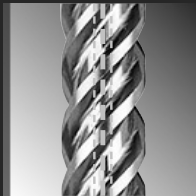

▼ Kernverstärkung

Für eine optimale Schlagenergieübertragung und Bruchstabilität für ein Maximum an Langlebigkeit und Zuverlässigkeit



▼ Vollhartmetallkopf

Extrem hohe Lebensdauer bei optimaler Bohrleistung auch in armiertem Beton



Für den Einsatz in SDS-max Bohrhämmern

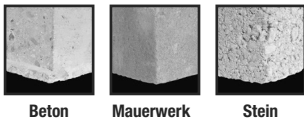

Beton Mauerwerk Stein

ANWENDUNGEN

- Für den Einsatz in SDS-max Bohrhämmern (sowie HILTI Typ Y); zum Bohren von (armiertem) Beton, Mauerwerk, Natur- und Kunststein

PRODUKTMERKMALE

- Extrem hohe Lebensdauer bei optimaler Bohrleistung auch beim Einsatz in armiertem Beton
- Größere HM-Meißelplatte und optimiertes Schneidenkopfdesign sorgen für eine längere Lebensdauer und schnelleren Bohrfortschritt
- Verbreiterte Flanken der HM-Meißelplatte sorgen für eine optimale Kraftübertragung der Maschine für ein Maximum an Bohrvorschub und Vibrationsreduzierung
- Langezogene 4-fach Wendelung für einen optimierten Bohrmehltransport und schnelleren Bohrfortschritt
- 140° Spitzenwinkel für genaues Anbohren und wenig Ausbrüche an der Bohrlochkante



Einzelpacks

Artikel-Nummer	Durchmesser mm	Gesamtlänge mm	Arbeitslänge mm	Anzahl der Schneiden	Inhalt	EAN	Euro zzgl. MwSt.	PG
DT60809-QZ	16	340	190	4	1	5035048096734	84.00	I
DT60810-QZ	16	540	390	4	1	5035048096741	99.90	I
DT60811-QZ	18	340	190	4	1	5035048096758	85.00	I
DT60812-QZ	18	540	390	4	1	5035048096765	102.00	I
DT60813-QZ	19	340	190	4	1	5035048096772	85.70	I
DT60814-QZ	19	540	390	4	1	5035048096789	103.00	I
DT60815-QZ	19	670	520	4	1	5035048096796	98.70	I
DT60816-QZ	20	340	210	4	1	5035048096802	89.20	I
DT60817-QZ	20	540	410	4	1	5035048096819	107.10	I
DT60818-QZ	20	920	790	4	1	5035048096826	127.90	I
DT60819-QZ	22	340	210	4	1	5035048096833	94.80	I
DT60820-QZ	22	540	410	4	1	5035048096840	111.30	I
DT60821-QZ	22	920	790	4	1	5035048096857	131.50	I
DT60822-QZ	24	340	210	4	1	5035048096864	95.90	I
DT60823-QZ	24	540	410	4	1	5035048096871	112.70	I
DT60824-QZ	25	340	210	4	1	5035048096888	99.10	I
DT60825-QZ	25	540	410	4	1	5035048096895	115.70	I
DT60826-QZ	25	920	790	4	1	5035048096901	158.40	I
DT60827-QZ	26	340	210	4	1	5035048096918	101.30	I
DT60828-QZ	26	540	410	4	1	5035048096925	106.40	I
DT60829-QZ	28	380	250	4	1	5035048096932	115.60	I
DT60830-QZ	28	570	440	4	1	5035048096949	127.20	I
DT60831-QZ	28	670	540	4	1	5035048096956	139.40	I
DT60832-QZ	30	380	250	4	1	5035048096963	117.20	I
DT60833-QZ	30	570	440	4	1	5035048096970	130.30	I
DT60834-QZ	32	380	250	4	1	5035048096987	119.60	I
DT60835-QZ	32	570	440	4	1	5035048096994	141.60	I
DT60836-QZ	32	920	790	4	1	5035048097007	192.50	I
DT60837-QZ	35	380	250	4	1	5035048097014	127.50	I
DT60838-QZ	35	570	440	4	1	5035048097021	159.90	I
DT60839-QZ	35	670	540	4	1	5035048097038	171.20	I
DT60840-QZ	36	570	430	4	1	5035048097045	158.90	I
DT60841-QZ	38	380	240	4	1	5035048097052	156.30	I
DT60842-QZ	38	570	440	4	1	5035048097069	193.20	I
DT60843-QZ	38	670	530	4	1	5035048097076	205.50	I
DT60844-QZ	40	380	240	4	1	5035048097083	189.90	I
DT60845-QZ	40	570	440	4	1	5035048097090	224.90	I
DT60846-QZ	40	920	730	4	1	5035048097106	285.90	I
DT60847-QZ	42	570	430	4	1	5035048097113	229.10	I

### EXTREME® SDS-max Hammerbohrer



Mit innovativer Technologie und einzigartigen Eigenschaften für höchste Ansprüche.

### EXTREME®

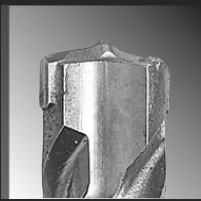

#### Multi-Cutter Bohrkopf

HM-Multicutter-Kopf Meißelplatte flankiert von zwei Zusatzschneiden für einen sehr ruhigen Lauf und konstante Bohrlochgeometrie bei bester Vortriebsleistung

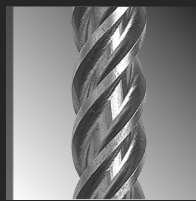

#### 4-fach Wendelung

Bestmöglicher Bohrfortschritt dank optimierter Ableitung des Bohrmehls über vier echte Bohrwendeln

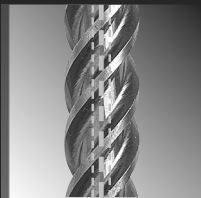

#### Kernverstärkung

Für eine optimale Schlagenergieübertragung und Bruchstabilität



#### Optimierter Aufnahmeschaft

Perfekter Halt und optimale Kraftübertragung der Maschine auf den Bohrer

SDS® Für den Einsatz in SDS-max Bohrhämmern

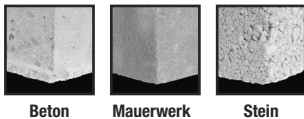

Beton Mauerwerk Stein

#### ANWENDUNGEN

- Für den Einsatz in SDS-max Bohrhämmern (sowie HILTI Typ Y); zum Bohren von Beton, Mauerwerk, Natur- und Kunststein

#### PRODUKTMERKMALE

- Multi-cutter-Kopf – Zentrale HM-Meißelplatte, flankiert von zwei Zusatzschneiden, ermöglichen sehr ruhigen Lauf und konstante Bohrlochgeometrien bei bester Vortriebsleistung
- Zentrierspitze – Für präzisen, punktgenauen Start
- Ausbruchssichere HM-Elemente – Per Hochtemperatur-Kupferlötung tief eingebettete HM-Elemente für maximale Ausbruchssicherheit
- Vier-Kanal-Wendel – Bestmöglicher Bohrfortschritt durch gleichzeitige Ableitung des Bohrmehls über vier große Wendelkanäle
- Speziell bearbeitetes Schaftende – Für maximalen Schlagenergie durchsatz



48

#### Einzelpacks

Artikel-Nummer	Durchmesser mm	Gesamtlänge mm	Arbeitslänge mm	Anzahl der Schneiden	Inhalt	EAN	Euro zzgl. MwSt.	PG
DT9400-QZ	12	340	200	2	1	5035048059678	64.30	
DT9401-QZ	12	540	400	2	1	5035048059685	69.60	
DT9402-QZ	12	670	550	2	1	5035048059692	75.50	
DT9405-QZ	14	340	200	2	1	5035048059722	71.10	
DT9406-QZ	14	540	400	2	1	5035048059739	84.80	
DT9407-QZ	15	340	200	2	1	5035048059746	71.20	
DT9408-QZ	15	540	400	2	1	5035048059753	85.10	
DT9409-QZ	16	340	200	4	1	5035048059760	73.10	
DT9410-QZ	16	540	400	4	1	5035048059777	86.90	
DT9411-QZ	18	340	200	4	1	5035048059784	73.60	
DT9412-QZ	18	540	400	4	1	5035048059791	89.80	
DT9414-QZ	19	540	400	4	1	5035048059814	79.60	
DT9415-QZ	19	670	550	4	1	5035048059821	85.80	
DT9416-QZ	20	340	200	4	1	5035048059838	77.60	
DT9417-QZ	20	540	400	4	1	5035048059845	93.10	
DT9418-QZ	20	920	800	4	1	5035048059852	111.20	
DT9419-QZ	22	340	200	4	1	5035048059869	82.40	
DT9420-QZ	22	540	400	4	1	5035048059876	96.80	
DT9421-QZ	22	920	800	4	1	5035048059883	114.30	
DT9422-QZ	24	340	200	4	1	5035048059890	83.40	
DT9423-QZ	24	540	400	4	1	5035048059906	98.00	
DT9424-QZ	25	340	200	4	1	5035048059913	86.20	
DT9425-QZ	25	540	400	4	1	5035048059920	98.90	
DT9426-QZ	25	920	800	4	1	5035048059937	137.70	
DT9427-QZ	26	340	200	4	1	5035048059944	88.10	
DT9428-QZ	26	540	400	4	1	5035048059951	92.50	
DT9429-QZ	28	380	250	4	1	5035048059968	100.50	
DT9430-QZ	28	570	450	4	1	5035048059975	110.60	
DT9431-QZ	28	670	550	4	1	5035048059982	121.20	
DT9432-QZ	30	380	250	4	1	5035048059999	101.90	
DT9433-QZ	30	570	450	4	1	5035048060011	113.30	
DT9434-QZ	32	380	250	4	1	5035048060018	104.00	
DT9435-QZ	32	570	450	4	1	5035048060025	123.10	
DT9436-QZ	32	920	800	4	1	5035048060032	163.30	
DT9437-QZ	35	380	250	4	1	5035048060049	109.30	
DT9438-QZ	35	570	450	4	1	5035048060056	136.70	
DT9439-QZ	35	670	550	4	1	5035048060063	148.90	
DT9440-QZ	36	570	450	4	1	5035048060070	138.20	
DT9441-QZ	38	380	250	4	1	5035048060087	135.90	
DT9442-QZ	38	570	450	4	1	5035048060094	168.00	
DT9443-QZ	38	670	550	4	1	5035048060100	172.60	
DT9444-QZ	40	380	250	4	1	5035048060117	165.10	
DT9445-QZ	40	570	450	4	1	5035048060124	196.20	
DT9446-QZ	40	920	800	4	1	5035048060131	248.60	
DT9447-QZ	42	570	450	4	1	5035048060148	199.20	
DT9448-QZ	45	570	450	4	1	5035048060155	215.50	
DT9449-QZ	50	570	450	4	1	5035048060162	249.50	
DT9450-QZ	52	570	450	4	1	5035048060179	252.80	

#### Set

Artikel-Nummer	Beschreibung	EAN	Euro zzgl. MwSt.	PG
SDSMAXSET3-QZ	4-tlg. Set in Transportbox - Ø 18 mm, 540 x 400 mm, Ø 20 mm, 540 x 400 mm, Ø 22 mm, 540 x 400 mm, Ø 25 mm, 540 x 400 mm	5035048061398	378.60	Akt.netto



Abb. SDSMAXSET3



SDS-max Hammerbohrer



SDS<sup>®</sup> max<sup>®</sup> Für den Einsatz in SDS-max Bohrhämmern

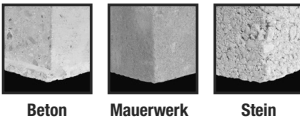

Beton Mauerwerk Stein

ANWENDUNGEN

- Für den Einsatz in SDS-max Bohrhämmern (sowie HILTI Typ Y); zum Bohren von Beton, Mauerwerk, Natur- und Kunststein

PRODUKTMERKMALE

- 2-Schneiden-Design für schnellen Bohrfortschritt in nicht armiertem Beton
- 2-fach Wendel für schnellen Bohrmehl-abtransport. Dies ermöglicht einen schnellen Bohrfortschritt und eine optimale Übertragung der Schlagenergie



48

▼ **Innovatives Verbundsystem**

2-Schneiden-HM-Bohrspitze und Bohrkörper werden mit Hilfe einer Hochtemperatur-Kupferlötung bruchsicher miteinander verbunden

▼ **Große 2-fach Wendung**

Bestmöglicher Bohrfortschritt dank schneller Ableitung des Bohrmehls über große 2-fach Wendung

Einzelpacks

Artikel-Nummer	Durchmesser mm	Gesamtlänge mm	Arbeitslänge mm	Anzahl der Schneiden	Inhalt	EAN	Euro zzgl. MwSt.	PG
DT60200-XJ	16	340	200	2	1	5035048050712	60.50	I
DT60201-XJ	16	540	400	2	1	5035048050729	72.00	I
DT60202-XJ	18	340	200	2	1	5035048050736	61.20	I
DT60203-XJ	18	540	400	2	1	5035048050743	74.90	I
DT60204-XJ	20	340	200	2	1	5035048050750	64.10	I
DT60205-XJ	20	540	400	2	1	5035048050767	77.50	I
DT60206-XJ	22	340	200	2	1	5035048050774	68.10	I
DT60207-XJ	22	540	400	2	1	5035048050781	79.90	I
DT60208-XJ	24	340	200	2	1	5035048050798	69.50	I
DT60209-XJ	24	540	400	2	1	5035048050804	80.90	I
DT60210-XJ	25	340	200	2	1	5035048050811	71.60	I
DT60211-XJ	25	540	400	2	1	5035048050828	81.90	I
DT60212-XJ	26	340	200	2	1	5035048050835	73.90	I
DT60213-XJ	26	540	400	2	1	5035048050842	83.50	I
DT60214-XJ	28	380	250	2	1	5035048050859	82.90	I
DT60215-XJ	28	570	450	2	1	5035048050866	91.90	I
DT60216-XJ	28	670	550	2	1	5035048050873	100.90	I
DT60217-XJ	30	380	250	2	1	5035048050880	84.90	I
DT60218-XJ	30	570	450	2	1	5035048050897	93.90	I
DT60219-XJ	32	380	250	2	1	5035048099964	86.20	I
DT60220-XJ	32	570	450	2	1	5035048099971	104.90	I

DIE DEWALT HAMMERBOHRERRANGE – FÜR JEDEN EINSATZ



**XLR**

- Für härteste Anwendungen auch in armiertem Beton
- Beton & Stahlbeton, Mauerwerk, Natur- & Kunststein
- 4-Schneiden Geometrie/ Vollhartmetallkopf
- 4-fach Wendung
- Niedrigste Vibrationen



**EXTREME**

- Für harte Anwendungen – auch in leicht armiertem Beton
- Beton, Mauerwerk, Natur- & Kunststein
- Spezielle Bohrkopfgeometrie
- 4-fach Wendung
- Niedrige Vibrationen

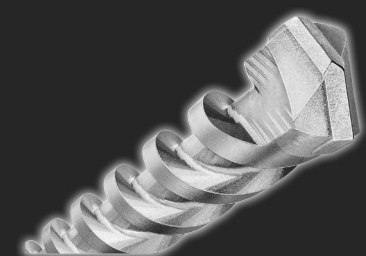

- Für anspruchsvolle Anwendungen
- Beton, Mauerwerk, Natur- & Kunststein & sonstige Baustoffe
- 2-Schneiden Geometrie
- 2-fach Wendung
- Starker Preis



## Adapter für SDS-Bohrhämmer



### Für den Einsatz in Bohrhammern

\* Nur mit ausgeschaltetem Schlagwerk einsetzbar

\* Passende Bohrfutter auf Seite 34

Artikel-Nummer	Beschreibung	Inhalt	EAN	Euro zzgl. MwSt.	PG
DT6830-QZ	SDS-Max auf SDS-Plus	1	5011402378135	47.80	II
DT7030-QZ	SDS-Plus 1/2" x 20 UNF (mit Schraube)*	1	5011402371419	14.10	II

## SDS-plus Hammerbohrkronen / Adapter und Zubehör



### Für den Einsatz in SDS-plus Bohrhammern (Akku und Kabel)

#### PRODUKTMERKMALE

- 2-teilige Hartmetallbohrkronen in hammerfester Qualität mit einem speziellen dünnwandigen Design für ermüdungsarmes und effizientes Bohren
- Präzise, hochwertige Schneiden ermöglichen schnelle, effiziente Schnitte (nur für drehenden Einsatz)
- Aufnahmegewinde M16

#### Bohrkronen

Artikel-Nummer	Durchmesser mm	Gesamtlänge mm	Inhalt	EAN	Euro zzgl. MwSt.	PG
DT6740-QZ	30	72	1	5035048013595	47.00	II
DT6741-QZ	35	72	1	5035048013601	50.00	II
DT6742-QZ	40	72	1	5035048013618	50.00	II
DT6743-QZ	45	72	1	5035048013625	51.00	II
DT6744-QZ	50	72	1	5035048013632	52.00	II
DT6745-QZ	68	72	1	5035048013649	58.00	II
DT6746-QZ	72	72	1	5035048013656	63.00	II
DT6747-QZ	80	72	1	5035048013663	65.00	II
DT6748-QZ	90	72	1	5035048013670	90.00	II

#### Adapter und Zubehör

Artikel-Nummer	Beschreibung	Gesamtlänge mm	Inhalt	EAN	Euro zzgl. MwSt.	PG
DT6750-QZ	SDS-Plus Adapter	110	1	5035048013687	19.00	II
DT6751-QZ	SDS-Plus Adapter	300	1	5035048013694	39.00	II
DT6753-QZ	Zentrierbohrer 9mm	120	1	5035048013717	4.00	II

## SDS-max Hammerbohrkronen / Adapter und Zubehör

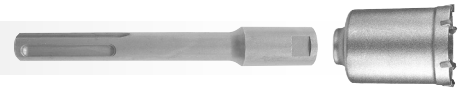

### Für den Einsatz in SDS-max Bohrhammern

#### PRODUKTMERKMALE

- 2-teilige Vielzahn-Hammerbohrkrone
- Große HM-Zähne garantieren eine lange Standzeit
- Eine variable Verzahnung sorgt für ruhige Laufeigenschaften
- Das rillenlose Außendesign ermöglicht ein effizientes und schnelles Bohren
- Oberfläche metallisch blank, Trockenkonservierung

#### Bohrkronen

SDS-max Hammerbohrkronen werden durch den Zentrierbohrer mit dem Adapter verbunden!

Artikel-Nummer	Durchmesser mm	Gesamtlänge mm	Inhalt	EAN	Euro zzgl. MwSt.	PG
DT6760-QZ	40	107	1	5035048013724	98.00	II
DT6761-QZ	50	107	1	5035048013731	110.00	II
DT6762-QZ	68	107	1	5035048013748	123.00	II
DT6763-QZ	80	107	1	5035048013755	148.00	II
DT6764-QZ	90	107	1	5035048013762	160.00	II
DT6765-QZ	100	107	1	5035048013779	184.00	II
DT6766-QZ	125	107	1	5035048013786	246.00	II

#### Adapter und Zubehör

Artikel-Nummer	Beschreibung	Gesamtlänge mm	Inhalt	EAN	Euro zzgl. MwSt.	PG
DT6770-QZ	SDS-Max Adapter	180	1	5035048013793	58.00	II
DT6771-QZ	SDS-Max Adapter	400	1	5035048013809	93.00	II
DT6772-QZ	Zentrierbohrer 12mm	155	1	5035048013816	21.00	II
DT6773-QZ	Verlängerung	280	1	5035048013823	62.00	II

## SDS-max Hammerbohrkronen einteilig inkl. Zentrierbohrer

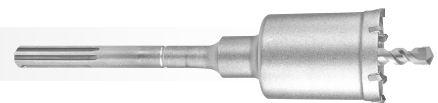

### Für den Einsatz in SDS-max Bohrhammern

- Für Bohrungen in Mauerwerk, Beton, Kalksandstein etc.

Artikel-Nummer	Beschreibung	Durchmesser mm	Gesamtlänge mm	Inhalt	EAN	Euro zzgl. MwSt.	PG
DT6783-QZ		68	300	1	5035048013847	221.00	II
DT6784-QZ		80	300	1	5035048013854	242.00	II
DT6785-QZ	Ersatz Zentrierbohrer	12	128	1	5035048013908	21.00	II

XLR® Meißel



Für eine erhöhte Lebensdauer und Widerstandsfähigkeit.

## Extreme Langlebigkeit und Zuverlässigkeit

**▼ 2-Komponenten-Design**

Bestehend aus geschmiedeter S7-Qualitätsstahlspitze und flexiblem Schaft für extrem hohe Lebensdauer

**▼ Verbreiterte Flanken**

Verhindern effektiv ein Verkeilen des Meißels im Material

**▼ Innovatives Verbundsystem**

Meißelspitze und -körper werden mit Hilfe eines innovativen Reib-Schweißverfahrens bruchsicher miteinander verbunden

**▼ Scharfbleibende Kopfgeometrie**

Die spezielle „Stay Sharp“ Meißelspitze sorgt für eine lang anhaltende Schärfe des Meißels und somit erhöhte Lebensdauer

**▼ Qualitätsstahl**

Verarbeitung von Qualitätsstählen gewährleistet eine höhere Bruchfestigkeit, Lebensdauer und somit Zuverlässigkeit

**▼ Optimierter Aufnahmeschaft**

Perfekter Halt und optimale Kraftübertragung der Maschine auf den Meißel

Für den Einsatz in SDS-plus Bohrhämmern

Für den Einsatz in SDS-max Bohrhämmern

Für den Einsatz in Abbruchhämmern mit Sechskant-Aufnahme

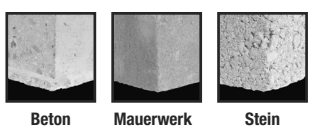

- ANWENDUNGEN**
- Geeignet für den Einsatz in SDS-plus sowie -max Kombi- und Meißelhämmern für leichte und schwere Meißelarbeiten in Putz, Mauerwerk, Fliesen, Beton, Asphalt etc.
  - Geeignet für den Einsatz in Abbruchhämmern mit Sechskant-Aufnahme für schwere Meißelarbeiten in Mauerwerk, Beton, Asphalt etc.

- PRODUKTMERKMALE**
- Hoch entwickelte Schmiede-Technologie gewährleistet, dass die Gefügestruktur des Werkstoffes in Längsrichtung nicht unterbrochen wird; Zusammen mit einer materialgerechten Vakuum-Wärmebehandlung und spezieller Oberflächenvergütung werden höchste Werkzeugqualitäten und dauerhaft beste Gebrauchseigenschaften erzielt.
  - Die Verwendung zweier unterschiedlicher Stähle in einem Meißel kombiniert flexible und schlagenergie übertragende Eigenschaften des Schaftes mit einem Optimum an Widerstandsfähigkeit und Langlebigkeit in der Spitze des Meißels

**SDS-plus Meißel / Einzelpacks**

Artikel-Nummer	Beschreibung	Breite mm	Gesamtlänge mm	Inhalt	EAN	Euro zzgl. MwSt.	PG
DT6978-QZ	Spitzmeißel	-	300	1	5035048083581	30.00	I
DT6979-QZ	Flachmeißel	20	300	1	5035048083598	32.00	I
DT6984-QZ	Flachmeißel	40	300	1	5035048083604	35.00	I

**SDS-max Meißel / Einzelpacks**

Artikel-Nummer	Beschreibung	Breite mm	Gesamtlänge mm	Inhalt	EAN	Euro zzgl. MwSt.	PG
DT6888-QZ	Spitzmeißel	-	300	1	5035048082393	26.00	II
DT6889-QZ	Spitzmeißel	-	400	1	5035048082409	28.00	II
DT6811-QZ	Flachmeißel	25	300	1	5035048082423	27.00	II
DT6812-QZ	Flachmeißel	25	400	1	5035048082430	29.00	II
DT6818-QZ	Flachmeißel	50	400	1	5035048082447	35.00	II
DT6980-QZ	Spatmeißel	75	400	1	5035048085363	60.00	II

**Sechskant Meißel / Einzelpacks**

Artikel-Nummer	Beschreibung	Breite mm	Gesamtlänge mm	Inhalt	EAN	Euro zzgl. MwSt.	PG
DT6953-QZ	19 mm-Sechskant Spitzmeißel	-	400	1	5035048082461	35.00	II
DT6958-QZ	19 mm-Sechskant Flachmeißel	25	400	1	5035048082485	37.00	II

## SDS-plus Meißel

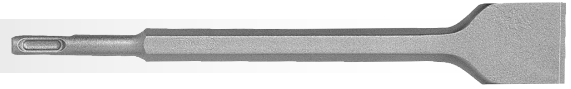

Für den Einsatz in  
SDS-plus Bohrhämmern

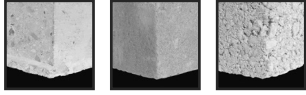

Beton Mauerwerk Stein

### ANWENDUNGEN

- Geeignet für den Einsatz in SDS-plus Bohrhämmern mit Drehstop für leichte Meißelarbeiten in Putz, Mauerwerk, Fliesen etc.



Abb. SDSPLUSSET-DE

### Einzelpacks

Artikel-Nummer	Beschreibung	Breite mm	Gesamtlänge mm	Inhalt	EAN	Euro zzgl. MwSt.	PG
DT6801-QZ	Spitzmeißel	-	250	1	5011402371426	15.00	I
DT6802-QZ	Flachmeißel	20	250	1	5011402371433	15.00	I
DT6803-QZ	Flachmeißel	40	250	1	5011402371440	21.50	I
DT6804-QZ	Flügelmeißel	22	250	1	5011402371457	29.50	I
DT6805-QZ	Hohlkehlemeißel	22	240	1	5011402371464	21.50	I
DT6806-QZ	Fliesenmeißel	40	250	1	5011402371471	26.30	I
DT6810-QZ	HM-Fugenmeißel	32	200	1	5035048014301	115.00	I

### Set

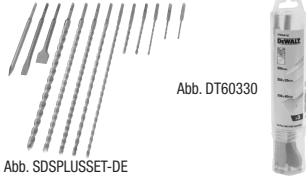
Artikel-Nummer	Beschreibung	EAN	Euro zzgl. MwSt.	PG
SDSPLUSSET-DE	13-tlg. Set mit EXTREME DEWALT®2 Hammerbohrer 5, 6 x 110, 6, 8, 10 x 160, 10, 12, 14, 16, 20 x 460 mm, 250 mm Spitzmeißel, 20, 40 x 250 mm Flachmeißel	5035048108635	193.20	Akt.netto
DT60330-QZ	3-tlg. SDS-plus Meißel Set 1x 250 mm Spitzmeißel, 1x 250x20mm Flachmeißel, 1x 250x40mm Flachmeißel	5035048099957	24.90	Akt.netto

## SDS-max Meißel



Für den Einsatz in  
SDS-max Bohrhämmern

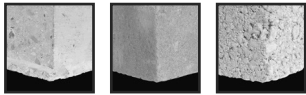

Beton Mauerwerk Stein

### ANWENDUNGEN

- Geeignet für den Einsatz in SDS-max Meißelhämmern für schwere Meißelarbeiten in Mauerwerk, Beton, Asphalt etc.

### PRODUKTMERKMALE

- Hoch entwickelte Schmiede-Technologie gewährleistet, dass die Gefügestruktur des Werkstoffes in Längsrichtung nicht unterbrochen wird; Zusammen mit einer materialgerechten Induktions-Wärmebehandlung und spezieller Oberflächenvergrütung werden höchste Werkzeugqualitäten und dauerhaft beste Gebrauchseigenschaften erzielt



Abb. SDSMAXSET2

### Einzelpacks

Artikel-Nummer	Beschreibung	Breite mm	Gesamtlänge mm	Inhalt	EAN	Euro zzgl. MwSt.	PG
DT6820-QZ	Spitzmeißel	-	300	1	5011402378067	13.40	II
DT6821-QZ	Spitzmeißel	-	400	1	5011402378104	14.50	II
DT8087-QZ	Spitzmeißel	-	600	1	5035048061411	21.50	II
DT6822-QZ	Flachmeißel	25	300	1	5011402378074	15.60	II
DT6823-QZ	Flachmeißel	25	400	1	5011402378111	16.60	II
DT6824-QZ	Flachmeißel	50	360	1	5011402378128	27.40	II
DT6825-QZ	Flachmeißel	80	300	1	5011402378081	34.40	II
DT8088-QZ	Flachmeißel	25	600	1	5035048061428	24.70	II
DT6826-QZ	Hohlkehlemeißel	26	300	1	5011402378098	29.00	II
DT6832-QZ	Hohlkeh-/Kanalmeißel	32	300	1	5035048034217	55.50	II
DT6834-QZ	Fliesenmeißel	80	300	1	5035048034231	45.60	II
DT6837-QZ	Fugenmeißel	38	280	1	5035048034248	96.10	II
DT6838-QZ	Stockermeißel	35	200	1	5035048034255	96.10	II
DT8090-QZ	Schaufelmeißel	110	400	1	5035048034514	60.00	II
DT8091-QZ	Asphaltmeißel	90	400	1	5035048034521	65.00	II
DT8093-QZ	Erdnagleintreiber	15.8	260	1	5035048034545	65.00	II

### Sets

Artikel-Nummer	Beschreibung	EAN	Euro zzgl. MwSt.	PG
DT9000-QZ*	2-tlg. SDS-max Meißel Set Spitzmeißel 400 mm Flachmeißel 25 x 400 mm	5035048095935	19.90	Akt.netto
SDSMAXSET-QZ	4-tlg. Set in Transportbox Spitzmeißel 280, 400 mm Flachmeißel 25 x 280 mm, 25 x 400 mm	5035048061374	60.00	Akt.netto
SDSMAXSET2-QZ	5-tlg. Set in Transportbox Spitzmeißel 280, 400 mm Flachmeißel 25 x 280 mm, 25 x 400 mm, 50 x 360 mm	5035048061381	79.00	Akt.netto

\*Verfügbar ab Juli 2015

## Sechskant-Meißel



Für den Einsatz in Abbruchhämmern mit Sechskant-Aufnahme

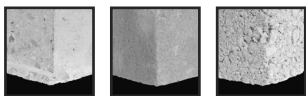

Beton Mauerwerk Stein

### ANWENDUNGEN

- Geeignet für den Einsatz in Abbruchhämmern mit Sechskant-Aufnahme für schwere Meißelarbeiten in Mauerwerk, Beton, Asphalt etc.

### Einzelpacks

Artikel-Nummer	Beschreibung	Breite mm	Gesamtlänge mm	Inhalt	EAN	Euro zzgl. MwSt.	PG
DT6940-QZ	19 mm-Sechskant Spitzmeißel	-	400	1	5035048025031	15.00	II
DT6941-QZ	19 mm-Sechskant Spitzmeißel	-	600	1	5035048025048	20.40	II
DT6942-QZ	19 mm-Sechskant Flachmeißel	25	400	1	5035048025055	15.00	II
DT6943-QZ	19 mm-Sechskant Flachmeißel	25	600	1	5035048025062	19.90	II
DT6944-QZ	19 mm-Sechskant Schaufelmeißel	60	300	1	5035048025079	33.80	II
DT6945-QZ	19 mm-Sechskant Flachmeißel	60	450	1	5035048025086	38.70	II
DT6946-QZ	19 mm-Sechskant Spatenmeißel	140	350	1	5035048025093	74.60	II
DT6947-QZ	19 mm-Sechskant Schaufelmeißel	115	400	1	5035048058893	70.00	II
DT6948-QZ	19 mm-Sechskant Asphaltmeißel	90	400	1	5035048058909	70.00	II
DT6927-QZ	28 mm-Sechskant Spitzmeißel	-	400	1	5035048070505	38.00	II
DT6928-QZ	28 mm-Sechskant Schaufelmeißel	140	584	1	5035048070512	83.00	II
DT6929-QZ	28 mm-Sechskant Flachmeißel	32	521	1	5035048070529	38.00	II
DT6932-QZ	28 mm-Sechskant Spatmeißel	75	521	1	5035048070536	73.00	II
DT6933-QZ	28 mm-Sechskant Erdnagleintreiber	25	415	1	5035048070543	97.00	II
DT6935-QZ	28 mm-Sechskant-Schaft für DT6936	-	419	1	5035048070567	63.00	II
DT6936-QZ	Stampferplatte 152 x 152 mm	-	-	1	5035048070574	129.00	II
DT6808-QZ	30 mm-Sechskant Spitzmeißel	-	410	1	5035048083246	53.00	II
DT6809-QZ	30 mm-Sechskant Flachmeißel	36	420	1	5035048083253	55.00	II

## EXTREME DEWALT® Steinbohrer



Innovative Form der HM-Platte ermöglicht exaktes Bohren und somit längere Lebensdauer.

### EXTREME®



#### ▼ Einzigartige HM-Qualität

Mit spannungsarmer Hoch-Temperatur-Kupferlötung für eine maximale Standzeit und Ausbruchssicherheit



#### ▼ 3 gefräste Spannflächen

Die Spannflächen garantieren einen festen Sitz im Bohrfutter und verhindern ein Durchdrehen des Bohrers beim Bohren

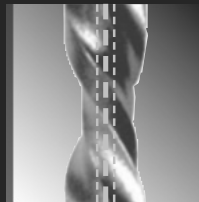

#### ▼ Gehärteter Stahlkörper

Für eine optimale Kraftübertragung und Bruchstabilität

Für den Einsatz in Bohr- und Schlagbohrmaschinen (Akku und Kabel)

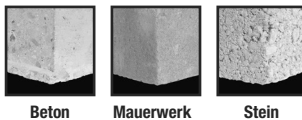

#### ANWENDUNGEN

- Haupteinsatzgebiet: Montage- und Befestigungstechnik.
- Entwickelt für den Einsatz in Schlagbohrmaschinen sowie Bohrhämmern mit Spannfutter und max. 2,0 Joule Schlagenergie zum Bohren von Beton, Mauerwerk, Natur- und Kunststein, Ziegel, Fliesen etc.

#### PRODUKTMERKMALE

- Hammerfester Hochleistungsbohrer
- Einzigartige Hartmetall-Qualität mit spannungsarmer Hochtemperatur-Kupferlötung - Optimiert für maximale Standzeit und Ausbruchssicherheit
- Gehärteter Stahlkörper mit Kernverstärkung und großvolumiger, gefräster Spirale - Für höchste Bruchfestigkeit bei gleichzeitig sehr hohem Bohrfortschritt
- Schaft mit drei gefrästen Spannflächen - Für durchrutschsicheren Halt



Abb. DT6956



Abb. DT7928B

#### Einzelpacks

Artikel-Nummer	Durchmesser mm	Gesamtlänge mm	Arbeitslänge mm	Inhalt	EAN	Euro zzgl. MwSt.	PG
DT6695-QZ	3	110	70	1	5035048061879	3.50	I
DT6671-QZ	4	75	50	1	5035048060568	3.10	I
DT6672-QZ	5	85	50	1	5035048060575	3.15	I
DT6673-QZ	5	150	100	1	5035048060582	4.20	I
DT6674-QZ	5.5	85	50	1	5035048060599	3.20	I
DT6675-QZ	6	100	60	1	5035048060605	3.00	I
DT6676-QZ	6	150	100	1	5035048060612	4.20	I
DT6677-QZ	6	200	150	1	5035048060629	5.20	I
DT6678-QZ	6.5	100	60	1	5035048060636	3.20	I
DT6679-QZ	6.5	150	100	1	5035048060643	4.95	I
DT6680-QZ	7	100	60	1	5035048060650	3.60	I
DT6681-QZ	7	150	100	1	5035048060667	4.70	I
DT6682-QZ	8	120	80	1	5035048060674	4.70	I
DT6683-QZ	8	200	150	1	5035048060681	5.30	I
DT6684-QZ	9	120	80	1	5035048060698	4.85	I
DT6685-QZ	10	120	80	1	5035048060704	5.30	I
DT6686-QZ	10	200	150	1	5035048060711	6.40	I
DT6687-QZ	12	150	100	1	5035048060728	6.40	I
DT6688-QZ	12	200	150	1	5035048060735	9.25	I
DT6689-QZ	13	150	100	1	5035048060742	7.40	I
DT6690-QZ	14	150	100	1	5035048060759	8.70	I
DT6691-QZ	14	200	150	1	5035048060766	10.40	I
DT6692-QZ	16	150	100	1	5035048060773	11.60	I
DT6693-QZ	16	200	150	1	5035048060780	12.65	I

#### Sets

Artikel-Nummer	Beschreibung	EAN	Euro zzgl. MwSt.	PG
DT6956-QZ	5-tlg. Set in Kunststoffkassette 4,5,6,8,10 mm	5035048060797	17.70	Akt.netto
DT7928B-QZ	19-tlg. Minisafe mit EXTREME DEWALT® Steinbohrer 4, 5, 5.5, 6, 7, 8 mm, 4xPh2, 4xPz2, Ph2x50mm, Pz2x50mm, Schlitz 5.5x50mm, Magnethalter mit Führungshülse in Blister-Verpackung	5035048072219	32.50	Akt.netto

### Steinbohrer



Für den Einsatz in  
Bohr- und Schlagbohrmaschinen  
(Akku und Kabel)

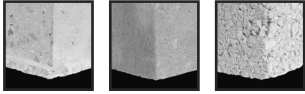

Beton Mauerwerk Stein

#### ANWENDUNGEN

- Haupteinsatzgebiet: Montage- und Befestigungstechnik
- Geeignet für den Einsatz in Mauerwerk, Natur- und Kunststein, Ziegel

#### PRODUKTMERKMALE

- Schlagfester HM-Mauerwerksbohrer 130°, Form Douglas
- Bohrer mit Durchmesser 10-13 mm sind auf 9,5 mm Schaft-Durchmesser reduziert
- Bohrer mit Durchmesser ab 13 mm sind auf 12,7 mm Schaft-Durchmesser reduziert



Abb. DT6952

#### Einzelpacks

Artikel-Nummer	Durchmesser mm	Gesamtlänge mm	Arbeitslänge mm	Inhalt	EAN	Euro zzgl. MwSt.	PG
DT6500-QZ	3	60	28	1	5011402382309	1.15	
DT6504-QZ	4	75	38	1	5011402372379	0.95	
DT6505-QZ	5	85	44	1	5011402372416	1.00	
DT6502-QZ	5.5	85	44	1	5011402372454	1.10	
DT6552-QZ	5.5	150	82	1	5011402372478	1.80	
DT6506-QZ	6	100	54	1	5011402372492	1.30	
DT6556-QZ	6	150	82	1	5011402372515	1.80	
DT6606-QZ	6	200	135	1	5011402372539	2.45	
DT6503-QZ	6.5	100	54	1	5011402372553	1.40	
DT6507-QZ	7	100	54	1	5011402372614	1.45	
DT6557-QZ	7	150	82	1	5011402372638	2.30	
DT6508-QZ	8	120	67	1	5011402372676	1.50	
DT6558-QZ	8	150	82	1	5011402372690	2.35	
DT6608-QZ	8	200	135	1	5011402372713	2.40	
DT6708-QZ	8	400	230	1	5011402372737	4.50	
DT6509-QZ	9	120	67	1	5011402372751	1.95	
DT6510-QZ	10	120	67	1	5011402372836	2.00	
DT6560-QZ	10	150	82	1	5011402372850	2.90	
DT6610-QZ	10	200	135	1	5011402372874	3.15	
DT6710-QZ	10	400	230	1	5011402372898	6.25	
DT6732-QZ	10	600	400	1	5011402382361	7.45	
DT6562-QZ	12	150	82	1	5011402372935	2.65	
DT6612-QZ	12	200	135	1	5011402372959	4.20	
DT6712-QZ	12	400	230	1	5011402372973	6.90	
DT6733-QZ	12	600	400	1	5011402382378	9.30	
DT6563-QZ	13	150	82	1	5011402372997	3.45	
DT6564-QZ	14	150	82	1	5011402373055	4.45	
DT6714-QZ	14	400	230	1	5011402373093	11.80	
DT6566-QZ	16	150	82	1	5011402373130	5.90	
DT6716-QZ	16	400	230	1	5011402373154	10.20	
DT6735-QZ	16	600	400	1	5011402382392	14.00	
DT6718-QZ	18	400	230	1	5011402373192	13.50	
DT6720-QZ	20	400	230	1	5011402373239	15.40	

#### Set

Artikel-Nummer	Beschreibung	EAN	Euro zzgl. MwSt.	PG
DT6952-QZ	5-tlg. Set in Kunststoffkassette 4, 5, 6, 8, 10 mm	5011402373413	7.70	



EXTREME DIAMANT® Fliesenbohrer



Saubere und kreisrunde Löcher in Fliesen und anderem Steingut (Min. 1.500 U/min zum Bohren verwenden).

**▼ Robuste Diamant-Schneide**

Widerstandsfähig und extrem hart. Ermöglicht leichtes Anbohren bei 45° ins Material und bewältigt nahezu alle Härtegrade von Fliesen

**▼ Bohrkern-Auswurf**

Großvolumige Öffnung ermöglicht den leichten Auswurf des Bohrkerns nach dem Bohren in stärkeren Fliesen

**▼ Wasserführungs-Wendel**

Transportiert effektiv Schmutzwasser ab und unterstützt beim Kühlen mit Wasser

**▼ Rundschaft-Aufnahme**

Für die Aufnahme in Schnell-Spannbohrfutter

Für den Einsatz in Bohrmaschinen (Akku und Kabel)

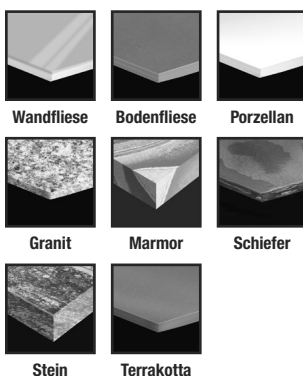

Einzelpacks

Artikel-Nummer	Durchmesser mm	Beschreibung	Inhalt	EAN	Euro zzgl. MwSt.	PG
DT6037-QZ	5	Diamant-Fliesenbohrer	1	5035048066300	16.90	II
DT6038-QZ	6	Diamant-Fliesenbohrer	1	5035048066317	17.90	II
DT6039-QZ	7	Diamant-Fliesenbohrer	1	5035048066324	18.90	II
DT6040-QZ	8	Diamant-Fliesenbohrer	1	5035048066331	19.90	II
DT6041-QZ	10	Diamant-Fliesenbohrer	1	5035048066348	20.90	II
DT6042-QZ	12	Diamant-Fliesenbohrer	1	5035048066355	21.90	II
DT6043-QZ	15	Diamant-Fliesenbohrer	1	5035048066362	23.90	II
DT6044-QZ	20	Diamant-Fliesenbohrer	1	5035048066379	27.90	II
DT6045-QZ	25	Diamant-Fliesenbohrer	1	5035048066386	29.90	II
DT6047-QZ	-	Wasserzufuhrsystem für Diamant-Fliesenbohrer	1	5035048066409	6.90	II

Sets

Artikel-Nummer	Beschreibung	EAN	Euro zzgl. MwSt.	PG
DT6049-QZ	4-tlg. Diamant-Fliesenbohrer-Set mit Wasserzufuhr-System 6, 8, 10, 15 mm	5035048072547	89.00	II
DT6046-QZ	5-tlg. Diamant-Fliesenbohrer-Set mit Wasserzufuhr-System 5, 6, 7, 8, 10 mm	5035048066393	99.00	II

PRODUKTMERKMALE

- Saubere und kreisrunde Löcher in allen Fliesen (bis Abriebklasse 5) und Materialien (bis Härteklasse 8 auf der MOH'schen Skala) wie Steingut und Steinzeug.

ANWENDUNG

- Die Diamantschneide – Widerstandsfähig und extrem Hart – ermöglicht leichtes Anbohren bei 45° ins Material und bewältigt nahezu alle Härtegrade von Fliesen.
- Das offene Bohrkopf-Design unterstützt effektiv beim Kühlen mit Wasser
- Die großvolumige Öffnung ermöglicht den leichten Auswurf des Bohrkerns nach dem Bohren in stärkeren Fliesen

Der Problemlöser für die härtesten Materialien

Das DEWALT Sortiment an Fliesenbohrern mit Diamantschneide: speziell konstruiert zum Bohren in härteste Fliesen, Steinzeug sowie Steingut. WICHTIG: Bei wassergekühltem Bohren benötigen Netzgeräte aus Sicherheitsgründen einen PRCD-Schutzschalter.

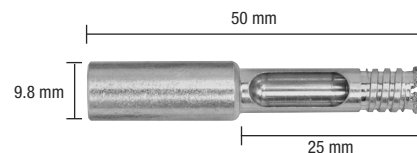

### Mehrzweckbohrer



Ein Bohrer für Alles – ob Holz, Kunststoff, Baustahl, NE-Metalle oder Mauerwerk.



#### ▼ Spezielles Kopfdesign

Für ein schnelleres Bohren in unterschiedlichsten Materialien und erhöhte Lebensdauer



#### ▼ Spezial CrNiMo Stahl

Für eine optimale Kraftübertragung und Bruchstabilität auch bei härtesten Anwendungen

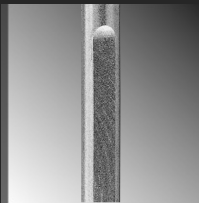

#### ▼ 3 gefräste Spannflächen

Durchrutschsicherer 3-Flächen-Schaft für optimalen Halt im Bohrfutter

Für den Einsatz in Bohr- und Schlagbohrmaschinen (Akku und Kabel)

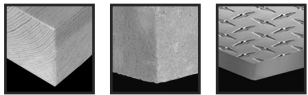

Holz Mauerwerk Stahl

#### ANWENDUNGEN

- Geeignet für Holz, Kunststoff, Baustahl und NE-Metall, sowie Mauerwerk
- Für den Einsatz im Bohr- und Schlagbohrmaschinen Modus

#### PRODUKTMERKMALE

- Hartmetall-Kopf-Design ermöglicht schnelleres Bohren und erhöht die Lebensdauer
- Durchrutschsicherer Dreikant-Schaft sorgt für besseren Halt im Bohrfutter

#### Einzelpacks

Artikel-Nummer	Durchmesser mm	Gesamtlänge mm	Arbeitslänge mm	Inhalt	EAN	Euro zzgl. MwSt.	PG
DT6515-QZ	3	113	83	1	5035048066010	3.50	I
DT6516-QZ	3.5	113	83	1	5035048066027	3.70	I
DT6517-QZ	4	103	73	1	5035048066034	3.70	I
DT6518-QZ	5	113	83	1	5035048066041	3.70	I
DT6527-QZ	5.5	113	83	1	5035048077504	4.00	I
DT6528-QZ	5.5	200	170	1	5035048077511	4.50	I
DT6519-QZ	6	123	93	1	5035048066058	5.00	I
DT6529-QZ	6	200	170	1	5035048077528	5.00	I
DT6520-QZ	6.5	123	93	1	5035048066065	5.10	I
DT6530-QZ	6.5	200	170	1	5035048077535	5.10	I
DT6521-QZ	7	123	93	1	5035048066072	5.20	I
DT6522-QZ	8	134	104	1	5035048066089	5.20	I
DT6531-QZ	8	200	170	1	5035048077542	5.50	I
DT6523-QZ	9	134	104	1	5035048066096	6.00	I
DT6524-QZ	10	134	104	1	5035048066102	6.10	I
DT6533-QZ	10	200	170	1	5035048077559	7.00	I
DT6525-QZ	12	153	123	1	5035048066119	9.40	I
DT6526-QZ	13	160	130	1	5035048066126	9.90	I

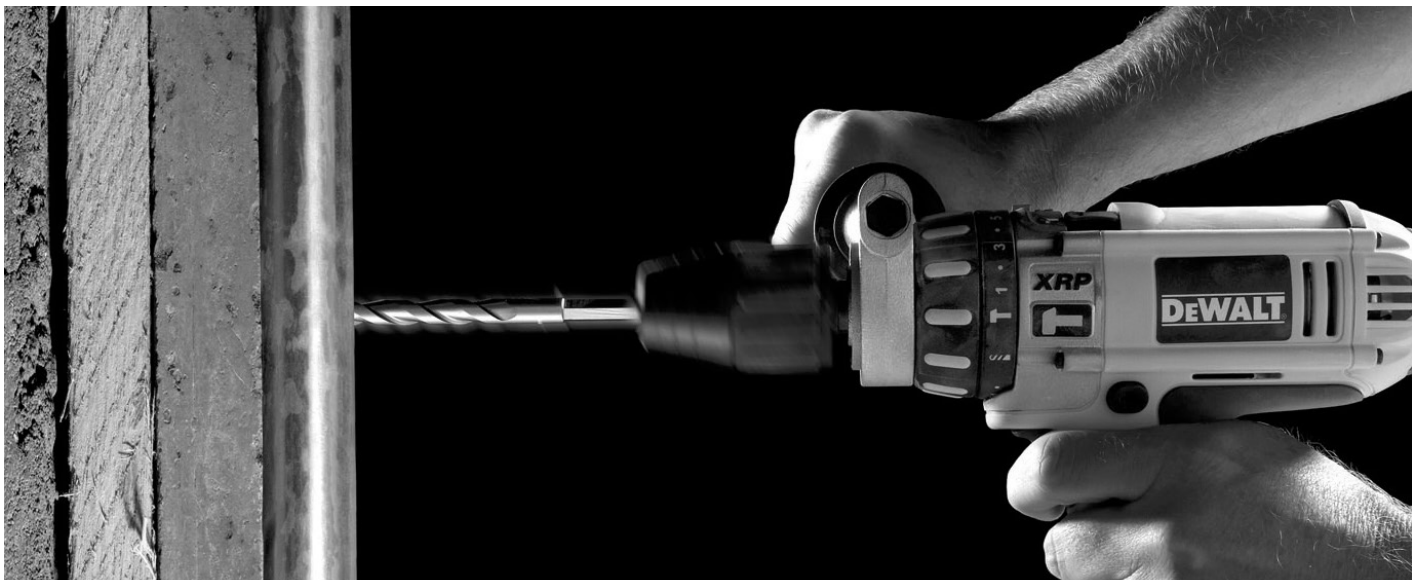



**EXTREME® Metallbohrer HSS-CO**



**Anbohren ohne Ankören – Höchste Temperaturbeständigkeit und Verschleißfestigkeit.**

**EXTREME®**

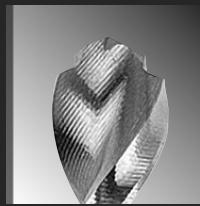

▼ **Einzigartige Zentrierspitze**

Punktgenaues Anbohren ohne Verlaufen, speziell geschliffene Schulterschneiden fräsen exakte, kreisrunde Bohrungen mit sauberen Rändern (ab 4,9mm Ø)



▼ **Größenmarkierung**

Abriebgeschützt, außerhalb des Spannungsbereichs platziert, sorgen für eine dauerhaft gute Lesbarkeit (ab 5mm Ø)



▼ **Kernverstärkung**

In Schafrichtung konstant zunehmender Kerndurchmesser für höchste Bruchstabilität vor allem im Freihandeinsatz (ab 4,9mm Ø)

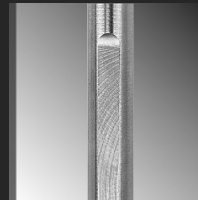

▼ **Anti-Rutsch-Schaft**

3 eingefräste Spannflächen verhindern das Durchdrehen des Bohrers im Futter und sorgen für optimale Kraftübertragung

Für den Einsatz in Bohrmaschinen (Akku und Kabel)

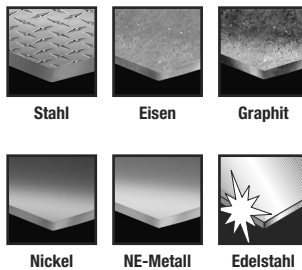

**ANWENDUNGEN**

- Für den Einsatz in hochlegierten Stählen bis 1100 N/mm<sup>2</sup> Zugfestigkeit, Grau- und Temperguss, säure- und hitzebeständigen sowie nichtrostenden Stählen

**PRODUKTMERKMALE**

- 4x schneller und bis zu 50 % höhere Bruchstabilität als Standardbohrer
- Kreisrunde Bohrungen mit sauberen, nahezu gratfreien Lochrändern
- Starten sofort beim Ansetzen - kein Ankören mehr notwendig
- EXTREME-Zentrierspitze ermöglicht punktgenaues Anbohren ohne Verlaufen, speziell geschliffene Schulterschneiden fräsen exakte, kreisrunde Bohrungen mit sauberen Rändern (ab Ø 4,9 mm)
- In Schafrichtung konstant zunehmender Kerndurchmesser für höchste Bruchstabilität im Freihandeinsatz (ab Ø 4,9 mm)
- Anti-Rutsch-Schaft mit 3 eingefrästen Spannflächen verhindert das Durchdrehen des Bohrers im Futter (ab Ø 5,0 mm)
- Abriebgeschützte Größenmarkierungen, außerhalb des Spannungsbereiches platziert, für dauerhafte Lesbarkeit (ab Ø 5,0 mm)
- Hergestellt aus kobaltlegiertem Hochleistungs-Schnellschnittstahl (5% Kobalt) für höchste Temperaturbeständigkeit und Verschleißfestigkeit

**Einzelpacks**

Artikel-Nummer	Durchmesser mm	Gesamtlänge mm	Arbeitslänge mm	Inhalt	EAN	Euro zzgl. MwSt.	PG
DT5630-QZ	1	34	12	2	5035048076958	4.20	III
DT5631-QZ	1.5	40	18	2	5035048076965	4.30	III
DT5403-QZ	2	49	24	2	5011402375912	4.70	III
DT5404-QZ	2.5	57	30	2	5011402375936	5.00	III
DT5405-QZ	3	61	33	2	5011402375950	5.40	III
DT5633-QZ	3.1	65	36	2	5035048076989	5.70	III
DT5634-QZ	3.3	65	36	2	5035048076996	6.10	III
DT5408-QZ	3.5	70	39	2	5011402375974	6.30	III
DT5409-QZ	4	75	43	2	5011402375998	6.60	III
DT5635-QZ	4.1	75	43	1	5035048077009	3.90	III
DT5636-QZ	4.2	75	43	1	5035048077016	4.00	III
DT5412-QZ	4.5	80	47	1	5011402376018	4.20	III
DT5637-QZ	4.9	86	46	1	5035048077023	4.30	III
DT5414-QZ	5	86	52	1	5011402376032	4.40	III
DT5638-QZ	5.1	86	46	1	5035048077030	4.70	III
DT5415-QZ	5.5	93	57	1	5011402376056	5.50	III
DT5416-QZ	6	93	57	1	5011402376070	5.50	III
DT5417-QZ	6.5	101	63	1	5011402376094	6.60	III
DT5640-QZ	6.8	109	66	1	5035048077054	7.00	III
DT5418-QZ	7	109	69	1	5011402376117	7.20	III
DT5641-QZ	7.5	109	66	1	5035048077061	7.70	III
DT5419-QZ	8	117	75	1	5011402376131	8.40	III
DT5644-QZ	8.5	117	72	1	5035048077092	9.30	III
DT5421-QZ	9	125	81	1	5011402376155	11.30	III
DT5422-QZ	10	133	87	1	5011402376179	11.70	III
DT5647-QZ	10.5	133	84	1	5035048077122	13.40	III
DT5424-QZ	11	142	94	1	5011402376193	16.10	III
DT5648-QZ	11.5	142	91	1	5035048077139	18.10	III
DT5426-QZ	12	151	101	1	5011402376216	19.50	III
DT5650-QZ	12.5	151	98	1	5035048077153	21.20	III
DT5427-QZ	13	151	101	1	5011402376230	22.40	III

### EXTREME® Metallbohrer HSS-CO



#### Großpacks

Artikel-Nummer	Durchmesser mm	Gesamtlänge mm	Arbeitslänge mm	Inhalt	EAN	Euro zzgl. MwSt.	PG
DT5442-QZ	2	49	24	10	5011402384518	23.10	III
DT5443-QZ	2.5	57	30	10	5011402384525	24.90	III
DT5444-QZ	3	61	33	10	5011402384532	26.70	III
DT5446-QZ	3.2	65	36	10	5011402384549	27.60	III
DT5447-QZ	3.3	65	36	10	5011402386208	30.20	III
DT5448-QZ	3.5	70	39	10	5011402384563	31.20	III
DT5449-QZ	4	75	43	10	5011402384570	32.90	III
DT5450-QZ	4.1	75	43	10	5011402384587	34.70	III
DT5451-QZ	4.2	75	43	10	5011402384594	37.30	III
DT5452-QZ	4.5	80	47	10	5011402384600	37.30	III
DT5453-QZ	4.8	86	52	10	5011402384617	38.30	III
DT5454-QZ	5	86	52	10	5011402384624	39.10	III
DT5455-QZ	5.1	86	52	10	5011402384631	34.70	III
DT5456-QZ	5.2	86	52	10	5011402384648	46.20	III
DT5457-QZ	5.5	93	57	10	5011402384655	49.80	III
DT5458-QZ	6	93	57	10	5011402384662	49.80	III
DT5459-QZ	6.5	101	63	10	5011402384679	59.60	III
DT5461-QZ	7	109	69	10	5011402384693	64.80	III
DT5462-QZ	7.5	109	69	10	5011402384709	71.10	III
DT5463-QZ	8	117	75	10	5011402384716	75.50	III
DT5464-QZ	8.5	117	75	10	5011402384723	80.80	III
DT5465-QZ	9	125	81	10	5011402384730	102.10	III
DT5466-QZ	9.5	125	81	10	5011402384747	102.10	III
DT5467-QZ	10	133	87	10	5011402384754	105.70	III
DT5468-QZ	10.2	133	87	10	5011402384761	114.60	III
DT5667-QZ	10.5	133	84	5	5035048077238	72.10	III
DT5469-QZ	11	142	94	5	5011402384778	73.30	III
DT5668-QZ	11.5	142	91	5	5035048077245	82.40	III
DT5470-QZ	12	151	101	5	5011402384785	88.40	III
DT5670-QZ	12.5	151	98	5	5035048077269	97.90	III
DT5471-QZ	13	151	101	5	5011402384792	101.70	III

#### Sets



Abb. DT7942

Abb. DT5928

Artikel-Nummer	Beschreibung	EAN	Euro zzgl. MwSt.	PG
DT5940-QZ	6-tlg. Set in Kunststoff-Kassette, 2, 3, 4, 5, 6, 8 mm	5011402376254	18.50	III
DT7942-QZ	13-tlg. Set im Minisafe, 1.5, 2, 2.5, 3, 3.2, 3.5, 4, 4.5, 5, 5.5, 6, 6.5, 7 mm	5035048066003	39.50	III
DT5928-QZ	29-tlg. Indexkassette mit EXTREME DEWALT® HSS-Co DIN 338 Kobalt-Metallbohrern 1,1.5, 2, 2.5, 3, 3.2, 3.3, 3.5, 4, 4.2, 4.5, 4.8, 5, 5.5, 6, 6.5, 7, 7.5, 8, 8.5, 9, 9.5, 10, 10.5, 11, 11.5, 12, 12.5, 13 mm	5035048077412	199.00	Akt.netto

## Indexkassetten

**Innovative und robuste Handwerker-Sets für jeden Anwendungsbereich.**

Artikel: EXTREME® HSS-CO (DT5928-QZ), EXTREME® HSS-G (DT7926-XJ)



**▼ Robuste Bauweise**

Extrem widerstandsfähiger Kunststoff für die härtesten Belastungen im Arbeitsalltag



**▼ Übersichtlicher Metall-Index**

Für eine schnelle Übersicht und einfachen Überblick ohne langes Suchen



**▼ Strapazierfähiger Verschluss**

Extrem robust und trotzdem einfach im Gebrauch



**▼ Optimale Bestückung**

Mit allen Zwischengrößen für Kernlochbohrungen und Blindnieten

EXTREME<sup>®</sup>2 Metallbohrer HSS-G



Anbohren ohne Ankörnen – Höchste Temperaturbeständigkeit und Verschleißfestigkeit.

EXTREME<sup>®</sup>

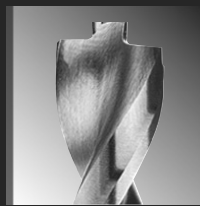

▼ Einzigartige Zentrierspitze

Punktgenaues Anbohren ohne Verlaufen, speziell geschliffene Schulterschneiden fräsen exakte, kreisrunde Bohrungen mit sauberen Rändern (ab 4,8mm Ø)



▼ Größenmarkierung

Abriebgeschützt, außerhalb des Spannbereichs platziert, sorgen für eine dauerhaft gute Lesbarkeit (ab 5mm Ø)



▼ Kernverstärkung

In Schafrichtung konstant zunehmender Kerndurchmesser für höchste Bruchstabilität vor allem im Freihandinsatz (ab 4,8mm Ø)



▼ Anti-Rutsch-Schaft

3 eingefräste Spannflächen verhindern das Durchdrehen des Bohrers im Futter und sorgen für optimale Kraftübertragung

Für den Einsatz in Bohrmaschinen (Akku und Kabel)

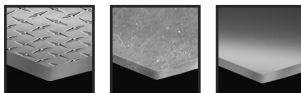

Stahl Eisen Nickel

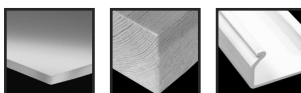

Messing Holz Kunststoff

ANWENDUNGEN

- Für den Einsatz in legierten und unlegierten Stählen bis 900 N/mm<sup>2</sup> Zugfestigkeit
- Zum Bohren von Blech- und dünnwandigen Profilmaterialien (sowie Rohre ohne Vorkörnen), wo exakte und saubere Bohrungen erforderlich sind
- Ebenfalls sehr gut geeignet zum Bohren von Holz und Kunststoffen

PRODUKTMERKMALE

- EXTREME2 - Der Spezialist zum Freihandbohren in dünnwandigen Materialien
- Kreisrunde Bohrungen mit sauberen, nahezu gratfreien Lochrändern
- Starten sofort beim Ansetzen - kein Ankörnen mehr notwendig
- Bis zu 50 % erhöhte Bruchstabilität
- EXTREME2-Zentrierspitze ermöglicht punktgenaues Anbohren ohne Verlaufen, speziell geschliffene Schulterschneiden fräsen exakte, kreisrunde Bohrungen mit sauberen Rändern (ab Ø 4,8 mm)
- In Schafrichtung konstant zunehmender Kerndurchmesser für höchste Bruchstabilität im Freihandinsatz (ab Ø 4,8 mm)
- Anti-Rutsch-Schaft mit 3 eingefrästen Spannflächen verhindert Durchdrehen des Bohrers im Futter (ab Ø 5,0 mm)
- Abriebgeschützte Größenmarkierungen, außerhalb des Spannbereiches platziert - für dauerhaft gute Lesbarkeit (ab Ø 5,0 mm)

Einzelpacks

Artikel-Nummer	Durchmesser mm	Gesamtlänge mm	Arbeitslänge mm	Inhalt	EAN	Euro zzgl. MwSt.	PG
DT5034-QZ	1	34	12	2	5035048034767	2.20	III
DT5035-QZ	1.5	40	18	2	5035048034774	2.20	III
DT5036-QZ	2	49	24	2	5035048034781	2.00	III
DT5037-QZ	2.5	57	30	2	5035048034798	2.00	III
DT5038-QZ	3	61	33	2	5035048034804	2.90	III
DT5039-QZ	3.2	65	36	2	5035048034811	3.10	III
DT5040-QZ	3.3	65	36	2	5035048034828	3.60	III
DT5041-QZ	3.5	70	39	2	5035048034835	3.70	III
DT5042-QZ	4	75	43	2	5035048034842	3.90	III
DT5063-QZ	4.1	75	43	1	5035048052648	3.40	III
DT5043-QZ	4.2	75	43	1	5035048034859	2.10	III
DT5044-QZ	4.5	80	46	1	5035048034866	2.20	III
DT5045-QZ	4.8	86	46	1	5035048034873	2.20	III
DT5046-QZ	5	86	46	1	5035048034880	2.30	III
DT5064-QZ	5.1	86	46	1	5035048052655	2.40	III
DT5065-QZ	5.2	86	46	1	5035048052662	3.10	III
DT5066-QZ	5.4	93	52	1	5035048052679	3.10	III
DT5047-QZ	5.5	93	57	1	5035048034897	3.00	III
DT5048-QZ	6	93	57	1	5035048034903	3.00	III
DT5049-QZ	6.5	101	58	1	5035048034910	3.20	III
DT5067-QZ	6.8	109	66	1	5035048052686	3.60	III
DT5050-QZ	7	109	66	1	5035048034927	3.60	III
DT5051-QZ	7.5	109	66	1	5035048034934	3.80	III
DT5052-QZ	8	117	72	1	5035048034941	4.20	III
DT5053-QZ	8.5	117	72	1	5035048034958	4.70	III
DT5054-QZ	9	125	78	1	5035048034965	5.00	III
DT5055-QZ	9.5	125	78	1	5035048034972	5.30	III
DT5056-QZ	10	133	84	1	5035048034989	6.20	III
DT5057-QZ	10.5	133	84	1	5035048034996	6.60	III
DT5058-QZ	11	142	91	1	5035048052006	8.30	III
DT5059-QZ	11.5	142	91	1	5035048052013	7.50	III
DT5060-QZ	12	151	98	1	5035048052020	10.10	III
DT5061-QZ	12.5	151	98	1	5035048052037	10.60	III
DT5062-QZ	13	151	98	1	5035048052044	11.70	III

### EXTREME<sup>®</sup>2 Metallbohrer HSS-G



#### Großpacks

Artikel-Nummer	Durchmesser mm	Gesamtlänge mm	Arbeitslänge mm	Inhalt	EAN	Euro zzgl. MwSt.	PG
DT5535-OZ	1	34	12	10	5035048052051	9.80	III
DT5536-OZ	1.5	40	18	10	5035048052068	9.80	III
DT5537-OZ	2	49	24	10	5035048052075	9.40	III
DT5538-OZ	2.5	57	30	10	5035048052082	9.40	III
DT5539-OZ	3	61	33	10	5035048052099	9.30	III
DT5540-OZ	3.2	65	36	10	5035048052105	14.80	III
DT5541-OZ	3.3	65	36	10	5035048052112	16.60	III
DT5542-OZ	3.5	70	39	10	5035048052129	17.10	III
DT5543-OZ	4	75	43	10	5035048052136	18.20	III
DT5566-OZ	4.1	75	43	10	5035048052709	18.20	III
DT5544-OZ	4.2	75	43	10	5035048052143	19.60	III
DT5545-OZ	4.5	80	46	10	5035048052150	20.00	III
DT5546-OZ	4.8	86	46	10	5035048052167	20.30	III
DT5547-OZ	5	86	46	10	5035048052174	21.20	III
DT5567-OZ	5.1	86	46	10	5035048052716	21.60	III
DT5568-OZ	5.2	86	46	10	5035048052723	29.00	III
DT5548-OZ	5.5	93	57	10	5035048052181	27.80	III
DT5549-OZ	6	93	57	10	5035048052198	28.30	III
DT5550-OZ	6.5	101	58	10	5035048052204	30.90	III
DT5551-OZ	7	109	66	10	5035048052211	33.80	III
DT5552-OZ	7.5	109	66	10	5035048052228	35.70	III
DT5553-OZ	8	117	72	10	5035048052235	39.90	III
DT5554-OZ	8.5	117	72	10	5035048052242	45.20	III
DT5555-OZ	9	125	78	10	5035048052259	48.30	III
DT5556-OZ	9.5	125	78	10	5035048052266	50.70	III
DT5557-OZ	10	133	84	10	5035048052273	59.40	III
DT5558-OZ	10.5	133	84	10	5035048052280	63.50	III
DT5559-OZ	11	142	91	10	5035048052297	69.80	III
DT5560-OZ	11.5	142	91	10	5035048052303	72.00	III
DT5561-OZ	12	151	98	10	5035048052310	85.80	III
DT5562-OZ	12.5	151	98	10	5035048052327	102.60	III
DT5563-OZ	13	151	98	10	5035048052334	96.70	III

#### Sets

Artikel-Nummer	Beschreibung	EAN	Euro zzgl. MwSt.	PG
DT7920B-OZ	13-tlg. Minisafe mit EXTREME2 HSS-G Metallbohrer 1.5, 2, 2.5, 3, 3.2, 3.5, 4, 4.5, 5, 5.5, 6, 6.5, 7 mm, in Blister-Verpackung	5035048072189	30.60	Akt.netto
DT7921B-OZ	19-tlg. Minisafe mit EXTREME2 HSS-G Metallbohrer 2, 3, 4, 5, 6, 8 mm, 4 x Ph2, 4 x Pz2, Ph2 x 50 mm, Pz2 x 50 mm, Schlitz 5.5 x 50 mm, Magnethalter, Magnethalter mit Führung, in Blister-Verpackung	5035048072196	37.50	Akt.netto
DT7926-XJ	29-tlg. Indexkassette mit EXTREME2 HSS-G Metallbohrern 1, 1.5, 2, 2.5, 3, 3.2, 3.3, 3.5, 4, 4.2, 4.5, 4.8, 5, 5.5, 6, 6.5, 7, 7.5, 8, 8.5, 9, 9.5, 10, 10.5, 11, 11.5, 12, 12.5, 13mm	5035048060285	129.00	Akt.netto
DT7938B-OZ	36-tlg. Midisafe mit EXTREME2 HSS-G Metallbohrer 1, 1.5, 2, 2.5, 3, 3.2, 3.3, 3.5, 4, 4.2, 4.5, 4.8, 5, 5.5, 6, 6.5, 7, 7.5, 8, 10, 12 mm, Pz1, 2xPz2, Pz3, Ph1, Ph2, Ph3, TX20, TX25 (25mm); Pz2, Ph2 (50mm); TX20, TX25 (70mm); Magnethalter (60mm), Magnethalter mit Führungshülse (80mm) in Blister-Verpackung	5035048072288	79.00	Akt.netto



Abb. DT7920B



Abb. DT7921B



Abb. DT7926



Abb. DT7938B



# Metallbohrer HSS-G

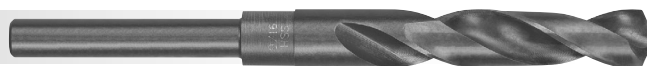

Für kreisrunde, saubere, nahezu gratfreie Bohrungen.

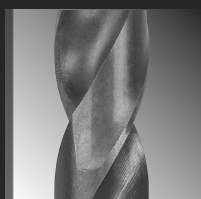

▼ **Spiralnut**  
Präzisionsgeschliffen für maximalen Bohrfortschritt und Standzeit sowie hervorragende Rundlaufgenauigkeit Typ N, 118° Spitzwinkel, Kegelmantelschliff

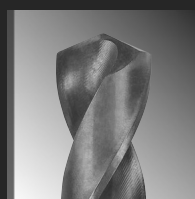

▼ **Spezial-Stahl**  
Gefertigt aus Hochleistungs-Schnellschnitt-Stahl (HSS) nach DIN 338 für eine längere Lebensdauer



▼ **Abgedrehter Schaft**  
Bohrerdurchmesser über 13mm werden mit einem auf 12,7mm abgedrehten Schaft gefertigt

Für den Einsatz in Bohrmaschinen (Akku und Kabel)

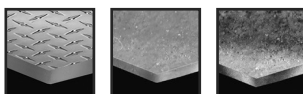

Stahl Eisen Graphit

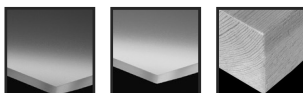

Nickel Messing Holz

**ANWENDUNGEN**

- Für den Einsatz in legiertem und unlegiertem Stahl und Stahlguss bis 900 N/mm<sup>2</sup> Zugfestigkeit, Grau- und Permperguss, Sinterisen, Nichteisen-Metallen und Kunststoffen

**PRODUKTMERKMALE**

- Präzisionsgeschliffene Spiralnute für maximalen Bohrfortschritt und Standzeit sowie hervorragende Rundlaufgenauigkeit
- Gefertigt aus Hochleistungs-Schnellschnittstahl (HSS) nach DIN 338
- Aus dem Vollen geschliffene, rechtsschneidende Spiralnute Typ N, 118° Spitzwinkel, Kegelmantelschliff
- Durchmesserstoleranz h8
- Oberfläche metallisch blank, Trockenkonservierung
- Bohrerdurchmesser über 13 mm mit auf 12,7 mm abgedrehtem Schaft

**Einzelpacks**

Artikel-Nummer	Durchmesser mm	Gesamtlänge mm	Arbeitslänge mm	Inhalt	EAN	Euro zzgl. MwSt.	PG
DT5201-QZ	1	34	12	2	5011402373437	2.05	III
DT5202-QZ	1.5	40	18	2	5011402373451	2.05	III
DT5203-QZ	2	49	24	2	5011402373475	1.85	III
DT5204-QZ	2.5	57	30	2	5011402373499	1.95	III
DT5205-QZ	3	61	33	2	5011402373512	2.00	III
DT5206-QZ	3.2	65	36	2	5011402373536	2.15	III
DT5208-QZ	3.5	70	39	2	5011402373574	2.25	III
DT5209-QZ	4	75	43	2	5011402373598	2.45	III
DT5211-QZ	4.2	75	43	1	5011402373635	1.40	III
DT5212-QZ	4.5	80	47	1	5011402373659	1.55	III
DT5213-QZ	4.8	86	52	1	5011402373673	1.70	III
DT5214-QZ	5	86	52	1	5011402373697	1.50	III
DT5215-QZ	5.5	93	57	1	5011402373710	1.90	III
DT5216-QZ	6	101	63	1	5011402373734	1.90	III
DT5217-QZ	6.5	101	63	1	5011402373758	2.50	III
DT5218-QZ	7	109	69	1	5011402373772	2.85	III
DT5219-QZ	8	117	75	1	5011402373796	3.20	III
DT5220-QZ	8.5	117	75	1	5011402373819	3.50	III
DT5221-QZ	9	125	81	1	5011402373833	4.15	III
DT5222-QZ	10	133	87	1	5011402373857	4.90	III
DT5224-QZ	11	142	94	1	5011402373895	7.00	III
DT5226-QZ	12	151	101	1	5011402373932	7.90	III
DT5227-QZ	13	151	101	1	5011402373956	8.40	III
DT5228-QZ	14	160	108	1	5011402373970	12.10	III
DT5229-QZ	15	169	114	1	5011402373994	14.30	III
DT5230-QZ	16	178	120	1	5011402374014	15.90	III

**Großpacks**

Artikel-Nummer	Durchmesser mm	Gesamtlänge mm	Arbeitslänge mm	Inhalt	EAN	Euro zzgl. MwSt.	PG
DT5301-QZ	1	34	12	10	5011402383504	9.70	III
DT5311-QZ	2	49	24	10	5011402383603	8.70	III
DT5321-QZ	3	61	33	10	5011402383702	9.50	III
DT5332-QZ	4	75	43	10	5011402383818	11.70	III
DT5342-QZ	5	86	52	10	5011402383917	14.30	III
DT5352-QZ	6	93	57	10	5011402384013	17.80	III
DT5362-QZ	7	109	69	10	5011402384112	27.00	III
DT5367-QZ	7.5	109	69	10	5011402384167	27.50	III
DT5372-QZ	8	117	75	10	5011402384211	30.40	III
DT5377-QZ	8.5	117	75	10	5011402384266	33.10	III
DT5382-QZ	9	125	81	10	5011402384310	39.30	III
DT5387-QZ	9.5	125	81	10	5011402384365	42.00	III
DT5392-QZ	10	133	87	10	5011402384419	46.60	III
DT5393-QZ	10.5	133	87	10	5011402384426	31.90	III
DT5394-QZ	11	142	94	5	5011402384433	34.00	III
DT5395-QZ	11.5	142	94	5	5011402384440	39.50	III
DT5396-QZ	12	151	101	5	5011402384457	37.60	III
DT5398-QZ	13	151	101	5	5011402384471	42.00	III

**Sets**

Artikel-Nummer	Beschreibung	EAN	Euro zzgl. MwSt.	PG
DT5921-QZ	10-tlg. Set in Kunststoff-Kassette, 1, 2, 3, 4, 5, 6, 7, 8, 9, 10 mm	5011402374137	28.00	III
DT5922-QZ	13-teiliges Set in Kunststoff-Kassette, 1, 5, 2, 2.5, 3.2, 3, 3.5, 4, 4.5, 5 (x2), 5.5, 6, 6.5 mm	5011402374151	25.00	III
DT5923-QZ	19-tlg. Set in Metall-Kassette, 1, 1.5, 2, 2.5, 3, 3.5, 4, 4.5, 5, 5.5, 6, 6.5, 7, 7.5, 8, 8.5, 9, 9.5, 10 mm	5011402374175	40.40	III
DT5929-QZ	29-tlg. Metallkassette mit HSS-G DIN 338 Kobalt-Metallbohrern, 1, 1.5, 2, 2.5, 3, 3.2, 3.3, 3.5, 5, 6, 6.5, 7, 7.5, 8, 8.5, 9, 9.5, 10, 10.5, 11, 11.5, 12, 12.5, 13 mm	5035048077429	99.00	III
DT71513-QZ	21-tlg. Kunststoffkassette mit HSS-R Metallbohrern, 1, 1.5, 2, 2.5, 3, 3.2, 3.3, 3.5, 4, 4.2, 4.5, 4.8, 5, 5.5, 6, 6.5, 7, 7.5, 8, 10, 12 mm	5035048098615	39.90	III



Abb. DT5921



Abb. DT5923



Abb. DT5929



Abb. DT71513

### Metallbohrer HSS-G, lang



Für den Einsatz in Bohrmaschinen  
(Akku und Kabel)

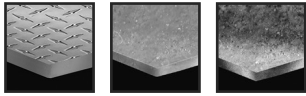

Stahl Eisen Graphit

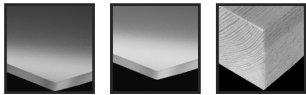

Nickel Messing Holz

#### ANWENDUNGEN

- Für den Einsatz in legiertem und unlegiertem Stahl und Stahlguss bis 900 N/mm<sup>2</sup> Zugfestigkeit, Grau- und Temperguss, Sinterisen, Nichteisen-Metallen und Kunststoffen

#### Großpacks

Artikel-Nummer	Durchmesser mm	Gesamtlänge mm	Arbeitslänge mm	Inhalt	EAN	Euro zzgl. MwSt.	PG
DT5707-QZ	3	100	66	10	5011402385331	32.00	III
DT5753-QZ	10	184	121	5	5011402385515	79.00	III



### EXTREME IMPACT® HSS-G Stufenbohrer



#### Einzelpacks

Artikel-Nummer	Beschreibung	Inhalt	EAN	Euro zzgl. MwSt.	PG
DT5026-QZ	4-12mm Stufenbohrer, gefertigt nach DIN 338	1	5035048077276	30.00	III
DT5027-QZ	6-18mm Stufenbohrer, gefertigt nach DIN 338	1	5035048077283	31.00	III
DT5030-QZ	14-25mm Stufenbohrer, gefertigt nach DIN 338	1	5035048077290	55.00	III
DT5031-QZ	20-34mm Stufenbohrer, gefertigt nach DIN 338	1	5035048077306	85.00	III

Für den Einsatz in Bohrmaschinen  
(Akku und Kabel)

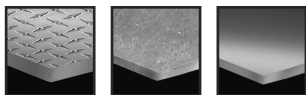

Stahl Eisen Nickel

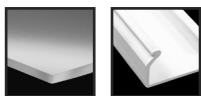

Messing Kunststoff

#### ANWENDUNGEN

- Zum Vergrößern von Bohrlöchern
- Geeignet für die folgenden Materialien: Baustahl, eisenhaltige und nicht eisenhaltige Metalle, Bleche und Kunststoff
- Für dünnwandige Materialien bis 3 mm

#### PRODUKTMERKMALE

- Extrem robust, aus einem Stück gefertigt
- Anbohrspitze ermöglicht sofortiges Bohren ohne Vorbohren
- Feste Bohrstufen
- Absolut gratfreies Bohren



EXTREME IMPACT® 1/4" Metallbohrer HSS-G für Schlagschrauber



Extrem robust, schlagfest und widerstandsfähig für eine direkte Kraftübertragung.

**EXTREME®**

▼ **Bohrer aus einem Stück - 3 Härtezeiten**  
Garantiert erhöhte Bruchstabilität und eine längere Lebensdauer auch beim Einsatz in Schlagschraubern

▼ **EXTREME™ Zentrierspitze**  
Punktgenaues Anbohren ohne Verlaufen, speziell geschliffene Schulter schneiden fräsen exakte, kreisrunde Bohrungen mit sauberen Rändern (ab 4,8mm Ø)

▼ **Kernverstärkung**  
In Schafrichtung konstant zunehmender Kerndurchmesser für höchste Bruchstabilität auch beim Einsatz in Schlagschraubern

▼ **Einsatz**  
Sowohl für druckluft-, akku- und kabelbetriebene Schlagschrauber. Selbstverständlich auch einsetzbar auf allen anderen Schraubern mit Bit-Aufnahme oder Bohrfutter

Für den Einsatz in Schlag-schraubern (Akku und Kabel)

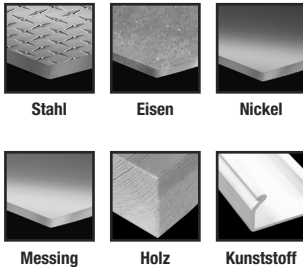

ANWENDUNGEN

- Einsetzbar auf druckluft-, akku-, und kabelbetriebenen Schlagschraubern sowie normalen Akkuschaubern
- Für den Einsatz in legierten und unlegierten Stählen bis 900 N/mm<sup>2</sup> Zugfestigkeit
- Zum Bohren von Blech und dünnwandigen Profilmaterialien (sowie Rohre ohne Vorkörnen), wo exakte und saubere Bohrungen erforderlich sind

PRODUKTMERKMALE

- Kreisrunde Bohrungen mit sauberen, nahezu gratfreien Lochrändern
- Kein Ankönnen mehr notwendig
- Sechskant-Schaft für 1/4"-Bitaufnahme
- Abriebsichere Größenmarkierungen

Einzelpacks

Artikel-Nummer	Durchmesser mm	Gesamtlänge mm	Arbeitslänge mm	Inhalt	EAN	Euro zzgl. MwSt.	PG
DT50600-QZ	3	64	26	1	5035048081723	6.35	III
DT50601-QZ	3.2	67	29	1	5035048081730	6.35	III
DT50602-QZ	3.5	70	29	1	5035048081747	6.35	III
DT50603-QZ	4	71	30	1	5035048081754	6.60	III
DT50604-QZ	4.2	71	31	1	5035048081761	6.60	III
DT50605-QZ	4.5	75	31	1	5035048081778	6.80	III
DT50606-QZ	4.8	76	32	1	5035048081785	7.26	III
DT50607-QZ	5	78	33	1	5035048081792	7.45	III
DT50608-QZ	5.5	78	35	1	5035048081808	7.55	III
DT50609-QZ	6	80	37	1	5035048081815	7.57	III
DT50610-QZ	6.5	81	38	1	5035048081822	7.65	III
DT50611-QZ	7	89	45	1	5035048081839	8.13	III
DT50613-QZ	8	102	50	1	5035048081853	8.01	III
DT50614-QZ	8.5	102	50	1	5035048081860	8.49	III
DT50615-QZ	9	102	50	1	5035048081877	9.27	III
DT50616-QZ	10	102	50	1	5035048081884	10.46	III
DT50617-QZ	11	102	50	1	5035048081891	11.21	III
DT50618-QZ	12	102	50	1	5035048081907	11.78	III
DT50619-QZ	13	102	50	1	5035048081914	13.54	III

Sets

Artikel-Nummer	Beschreibung	EAN	Euro zzgl. MwSt.	PG
DT70500B-QZ	10-tlg. Tough Case mit EXTREME IMPACT Metallbohrern für Schlagschrauber 3, 3.2, 3.5, 4, 4.5, 5, 6, 8, 10, 12 mm, in Blister-Verpackung	5035048081921	75.00	III
DT70503BT-QZ	26-tlg. Minisafe mit EXTREME IMPACT Metallbohrern für Schlagschrauber 3, 4, 5, 6, 8 mm, Bits: T10, T15, 4x T20, 4x T25, T30, Ph1, 3xPh2, Ph3 (25 mm), 2x Ph2 (50 mm), Bithalter, 8, 10 mm Sechskant-Nuss in Blister-Verpackung	5035048089514	72.50	II
DT7965T-QZ	20-tlg. MAGBox EXTREME IMPACT Set mit EXTREME IMPACT HSS-G Metallbohrer 3, 4 mm, Ph1, Ph2, Ph3, Pz1, Pz2, Pz3, T20, T25 (25 mm), Ph2, Pz2 (50 mm), magnetischer Bithalter, Sechskant-Schlüssel 7, 8, 10 mm in Blister-Verpackung	5035048089828	47.30	Akt.netto

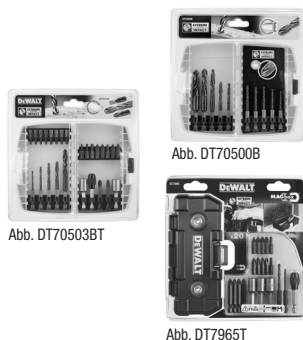

### CV - Holzspiralbohrer



Für den Einsatz in Bohrmaschinen  
(Akku und Kabel)

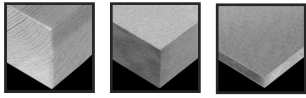

Holz

MDF

Hartfaserplatte



Spanplatte

#### ANWENDUNGEN

- Geeignet zum Bohren von Hartfaserplatten, Sperrholz, Spanplatten und natürlichen Hart- und Weichhölzern
- Besonders geeignet zum Bohren von Dübellöchern und Durchgangsbohrungen

#### PRODUKTMERKMALE

- Hochwertiger Chrom-Vanadium-legierter Bohrer mit Zentrierspitze, zwei Schulter- und Umfangsschneiden (Form B)
- Ähnlich DIN 7487, gehärtet und zentrisch geschliffen mit Zentrierspitze und zwei Schulterschneiden (Form B)



Abb. DT4535

#### Einzelpacks

Artikel-Nummer	Durchmesser mm	Gesamtlänge mm	Arbeitslänge mm	Inhalt	EAN	Euro zzgl. MwSt.	PG
DT4503-QZ	3	70	46	1	5011402385553	1.20	III
DT4504-QZ	4	80	52	1	5011402385560	1.20	III
DT4505-QZ	5	90	60	1	5011402385577	1.30	III
DT4506-QZ	6	100	66	1	5011402385584	1.30	III
DT4507-QZ	7	110	72	1	5011402385591	1.60	III
DT4508-QZ	8	120	80	1	5011402385607	1.60	III
DT4509-QZ	9	130	84	1	5011402385614	1.80	III
DT4510-QZ	10	133	90	1	5011402385621	1.90	III
DT4511-QZ	11*	150	100	1	5011402385638	2.80	III
DT4512-QZ	12*	155	102	1	5011402385645	2.90	III
DT4513-QZ	13*	155	102	1	5011402385652	3.40	III
DT4514-QZ	14*	160	107	1	5011402385669	3.90	III
DT4516-QZ	16*	165	112	1	5011402385683	5.10	III
DT4518-QZ	18*	200	130	1	5011402385690	8.80	III
DT4520-QZ	20*	200	130	1	5011402385706	11.80	III

\* Alle Durchmesser ab 11mm werden mit einem auf 9,5mm abgedrehtem Schaft ausgeliefert

#### Sets

Artikel-Nummer	Beschreibung	EAN	Euro zzgl. MwSt.	PG
DT4535-QZ	5-tig. Kunststoff-Kassette 4, 5, 6, 8, 10 mm	5011402385713	8.10	III

### Schalungsbohrer



Für den Einsatz in Bohrmaschinen  
(Akku und Kabel)

#### ANWENDUNGEN

- Für schnelle, genaue und sauberste Bohrlochergebnisse in Hart- und Weichholz sowie Laminat.

#### Einzelpacks

Artikel-Nummer	Durchmesser mm	Gesamtlänge mm	Inhalt	EAN	Euro zzgl. MwSt.	PG
DT4871-QZ	8	600	1	5035048014042	9.20	III
DT4872-QZ	10	600	1	5035048014059	9.90	III
DT4873-QZ	12	600	1	5035048014066	12.50	III
DT4874-QZ	16	600	1	5035048014073	16.00	III
DT4875-QZ	18	600	1	5035048014080	19.00	III
DT4876-QZ	20	600	1	5035048014097	23.60	III
DT4877-QZ	22	600	1	5035048014103	28.40	III

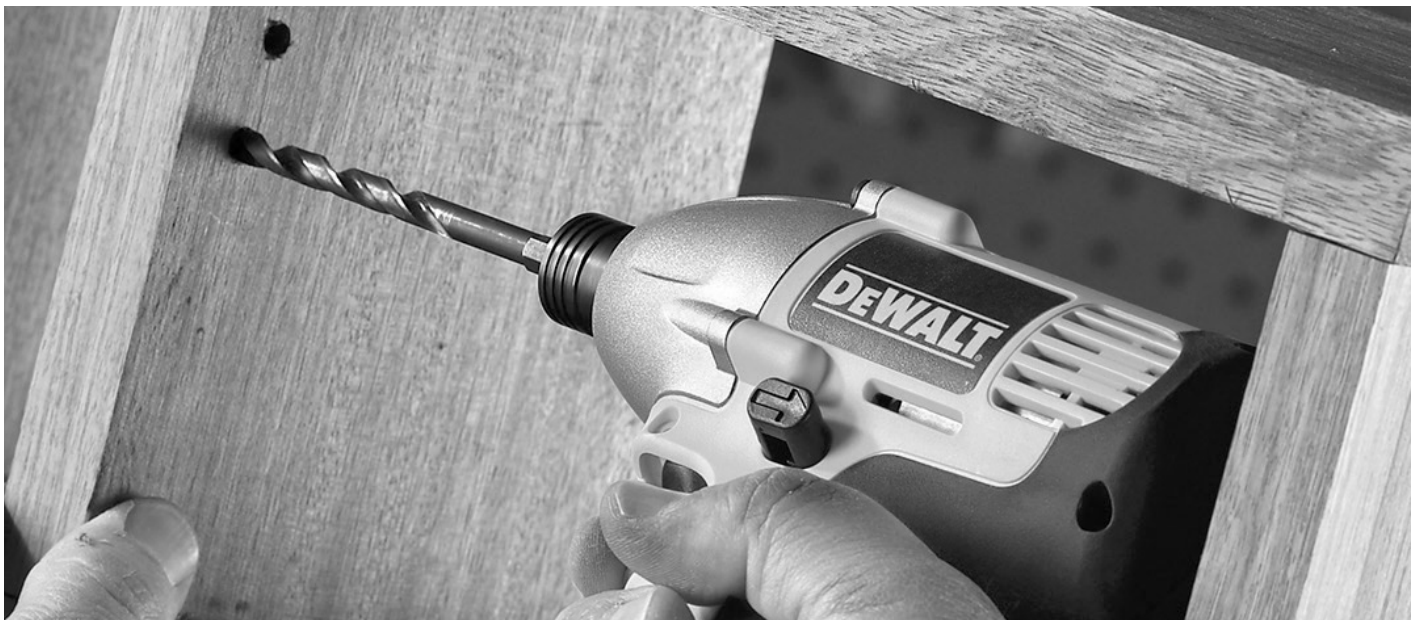





## Scharnierlochbohrer

Für den Einsatz in Bohrmaschinen  
(Akku und Kabel)

### ANWENDUNGEN

- Ermöglicht exakte Bohrungen zum Einsetzen von Topfscharnieren
- Geeignet zum Bohren von Hartfaserplatten, Sperrholz, Spanplatten und natürlichen Hart- und Weichhölzern

### PRODUKTMERKMALE

- Beschlagbohrer mit Zentrierspitze und durchgehender Hartmetallschneide
- Sechskantschaft für sicheren Sitz im Bohrfutter

### Einzelpacks

Artikel-Nummer	Durchmesser mm	Gesamtlänge mm	Inhalt	EAN	Euro zzgl. MwSt.	PG
DT4541-QZ	26	65	1	5011402386161	16.90	III
DT4543-QZ	35	65	1	5011402386185	17.30	III

## Schlangenbohrer



Für den Einsatz in Bohrmaschinen  
(Akku und Kabel)

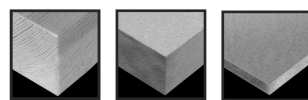

Holz

MDF

Hartfaserplatte



Spanplatte

### ANWENDUNGEN

- Spezieller Holzbohrer für schnelle, präzise Bohrungen

### PRODUKTMERKMALE

- Selbststeinziehende Gewinde-Zentrierspitze für punktgenaues Anbohren
- Umfangsschneide ermöglicht saubere Bohrungen mit minimalen Aussplitterungen
- Spiralnut Form „LEWIS“ ermöglicht maximalen Spanabtransport und somit hohen Bohrfortschritt

### Einzelpacks

Artikel-Nummer	Durchmesser mm	Gesamtlänge mm	Arbeitslänge mm	Inhalt	EAN	Euro zzgl. MwSt.	PG
DT4600-QZ	6*	200	100	1	5011402385720	9.30	III
DT4602-QZ	8*	200	100	1	5011402385737	9.30	III
DT4604-QZ	10*	200	100	1	5011402385744	9.30	III
DT4606-QZ	12	200	100	1	5011402385751	9.80	III
DT4608-QZ	14	200	100	1	5011402385768	10.80	III
DT4610-QZ	16	200	100	1	5011402385775	11.90	III
DT4612-QZ	18	200	100	1	5011402385782	12.70	III
DT4614-QZ	20	200	100	1	5011402385799	14.80	III
DT4615-QZ	22	200	100	1	5011402385805	14.80	III
DT4616-QZ	24	200	100	1	5011402385812	15.70	III
DT4618-QZ	26	200	100	1	5011402385829	18.10	III
DT4619-QZ	28	200	100	1	5011402385836	21.70	III
DT4620-QZ	30	200	100	1	5011402385843	23.40	III
DT4621-QZ	32	200	100	1	5011402385850	27.50	III
DT4632-QZ	8*	380	280	1	5011402385867	12.40	III
DT4634-QZ	10*	380	280	1	5011402385874	15.50	III
DT4636-QZ	12	380	280	1	5011402385881	17.60	III
DT4638-QZ	14	380	280	1	5011402385898	18.90	III
DT4640-QZ	16	380	280	1	5011402385904	21.70	III
DT4642-QZ	18	380	280	1	5011402385911	22.70	III
DT4644-QZ	20	380	280	1	5011402385928	23.40	III
DT4645-QZ	22	380	280	1	5011402385935	25.10	III
DT4646-QZ	24	380	280	1	5011402385942	29.40	III
DT4648-QZ	26	380	280	1	5011402385959	32.20	III
DT4649-QZ	28	380	280	1	5011402385966	38.90	III
DT4650-QZ	30	380	280	1	5011402385973	42.90	III
DT4651-QZ	32	380	280	1	5011402385980	48.70	III

\* Zylindrischer Schaft, alle anderen Größen werden mit Sechskant-Schaft ausgeliefert



### Rapidbohrer



Aggressive Zahnung für genaue Durchbruchbohrungen.

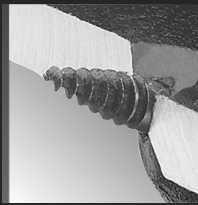

#### ▼ Gewinde Zentrierspitze

Aggressives Gewinde mit selbststeinziehender Wirkung für ein punktgenaues Anbohren und gezielten Bohrfortschritt

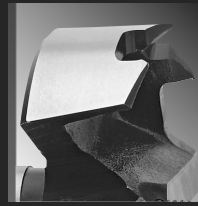

#### ▼ Exakte Schneidkanten

Extrem scharfe und exakte Schneidkante für extrem schnellen Bohrfortschritt



#### ▼ Aggressive Schneidkanten

Für schnelleren Vorschub, sowie rasanter Zerspanung von beschichteten Materialien, Hart- und Weichholz



#### ▼ Anti-Rutsch-Schaft

3 eingefräste Spannflächen verhindern das Durchdrehen des Bohrers im Futter und sorgen für eine direkte Kraftübertragung

Für den Einsatz in Bohrmaschinen (Akku und Kabel)

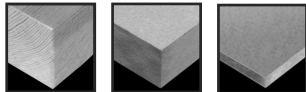

Holz

MDF

Hartfaserplatte



Spanplatte

#### ANWENDUNGEN

- Für saubere und genaue Durchbruchbohrungen in Hart- und Weichholz, Holzdielen, Altbaudecken, Gipskartonplatten, etc.
- Keine Vorschubkräfte erforderlich, da diese durch die Drehzahl der Maschine erzeugt werden (500 - 1.400 min<sup>-1</sup>)

#### PRODUKTMERKMALE

- 2 x extra scharfe Schneidkanten für einen besonders schnellen Bohrfortschritt
- Aggressive selbststeinziehende Zentrierspitze für ein schnelles Eindringen ins Material
- Durchrutschsicherer Schaft für optimalen Halt im Bohrfutter

#### Einzelpacks

Artikel-Nummer	Durchmesser mm	Inhalt	EAN	Euro zzgl. MwSt.	PG
DT4575-QZ	25	1	5035048072004	15.90	III
DT4576-QZ	28	1	5035048072011	17.80	III
DT4577-QZ	32	1	5035048072028	21.00	III
DT4578-QZ	35	1	5035048072035	23.50	III
DT4579-QZ	38	1	5035048072042	26.20	III
DT4580-QZ	41	1	5035048072059	27.60	III
DT4581-QZ	45	1	5035048072066	29.80	III
DT4582-QZ	51	1	5035048072073	36.00	III
DT4583-QZ	54	1	5035048072080	36.10	III
DT4584-QZ	57	1	5035048072097	39.00	III
DT4585-QZ	65	1	5035048072103	43.60	III
DT4586-QZ	68	1	5035048072110	45.20	III
DT4587-QZ	74	1	5035048072127	51.20	III
DT4588-QZ	76	1	5035048072134	55.40	III
DT4589-QZ	92	1	5035048072141	64.50	III
DT4590-QZ	117	1	5035048072158	74.70	III
DT4592-QZ	Verlängerung 140 mm		5035048072172	18.50	III



## EXTREME IMPACT® Holz-Fräsbolzer mit 1/4" Aufnahme



Extrem robust und widerstandsfähig für eine direkte Kraftübertragung.

### EXTREME®

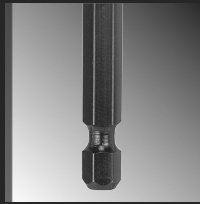

#### ▼ Stahl Schaft

Extra dick und robust für eine übertragende Haltbarkeit und Lebensdauer



#### ▼ Abgeschrägte Zentrierspitze

Geschliffen und neuartig abgeschrägte äußere Ausschnittsneidkanten für eine exakte Positionierung des Bohrers und ein sauberes Lochbild



#### ▼ Einsatz

Sowohl für druckluft-, akku- und kabelbetriebene Schlagschrauber. Selbstverständlich auch einsetzbar auf allen anderen Schraubern mit Bit-Aufnahme oder Bohrfutter

Für den Einsatz in Bohrmaschinen (Akku und Kabel)

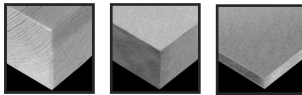

Holz

MDF

Hartfaserplatte



Spanplatte

#### ANWENDUNGEN

- Für schnelle und genaue Bohrerergebnisse in Hart- und Weichholz, Bauholz, Holz mit Nägeln.

#### PRODUKTMERKMALE

- Extra dicker und robuster Stahl-Schaft für überragende Haltbarkeit und Lebensdauer
- Geschliffene Zentrierspitze und neuartige abgeschrägte äußere Ausschnitt-Sneidkanten ermöglichen exakte Positionierung des Bohrers und ein sauberes Lochbild bei maximaler Haltbarkeit, sogar bei Holz mit Nägeln
- 1/4" Schaft sorgt für einfaches und durchrutschsicheres Einspannen

#### Einzelpacks

Artikel-Nummer	Durchmesser mm	Gesamtlänge mm	Inhalt	EAN	Euro zzgl. MwSt.	PG
DT4762-QZ	10	152	1	5035048072950	3.40	III
DT4763-QZ	12	152	1	5035048072967	3.60	III
DT4764-QZ	13	152	1	5035048072974	3.70	III
DT4765-QZ	14	152	1	5035048072981	3.70	III
DT4766-QZ	16	152	1	5035048072998	3.80	III
DT4767-QZ	18	152	1	5035048073001	3.90	III
DT4768-QZ	20	152	1	5035048073018	3.90	III
DT4769-QZ	22	152	1	5035048073025	4.10	III
DT4770-QZ	24	152	1	5035048073032	4.50	III
DT4771-QZ	25	152	1	5035048073049	4.60	III
DT4772-QZ	26	152	1	5035048073056	4.60	III
DT4773-QZ	28	152	1	5035048073063	5.20	III
DT4774-QZ	30	152	1	5035048073070	5.50	III
DT4775-QZ	32	152	1	5035048073087	5.70	III
DT4776-QZ	35	152	1	5035048073094	6.10	III
DT4777-QZ	38	152	1	5035048073100	6.30	III
DT4778-QZ	40	152	1	5035048073117	6.50	III

#### Verlängerung

Artikel-Nummer	Beschreibung	Inhalt	EAN	Euro zzgl. MwSt.	PG
DT4849-QZ	300 x 1/4"	1	5035048058923	5.40	III



#### Einzelpacks

Artikel-Nummer	Durchmesser mm	Gesamtlänge mm	Inhalt	EAN	Euro zzgl. MwSt.	PG
DT4780-QZ	10	406	1	5035048073124	11.50	III
DT4781-QZ	12	406	1	5035048073131	11.60	III
DT4783-QZ	14	406	1	5035048073155	12.40	III
DT4784-QZ	16	406	1	5035048073162	13.10	III
DT4785-QZ	20	406	1	5035048073179	14.20	III
DT4786-QZ	22	406	1	5035048073186	14.40	III
DT4787-QZ	24	406	1	5035048073193	16.60	III
DT4788-QZ	25	406	1	5035048073209	16.60	III
DT4789-QZ	26	406	1	5035048073216	19.20	III
DT4791-QZ	30	406	1	5035048073230	20.60	III
DT4792-QZ	32	406	1	5035048073247	22.00	III
DT4793-QZ	35	406	1	5035048073254	23.50	III

#### Set

Artikel-Nummer	Beschreibung	EAN	Euro zzgl. MwSt.	PG
DT7943B-QZ	8-tlg. Set, 12, 16, 18, 20, 22, 25, 28, 32 mm - Länge 152 mm	5035048073292	29.90	III



Abb. DT7943B

### EXTREME® HSS Bi-Metall Lochsägen

**NEU**

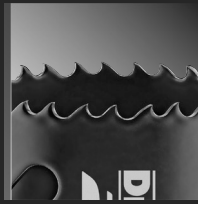

#### ▼ Extra lange Lebensdauer

Gehärtete, vario verzahnte HSS-Zähne mit 8% höherem Kobaltanteil (M42) ermöglichen raschen Spanauswurf und damit einen erhöhten Arbeitsfortschritt

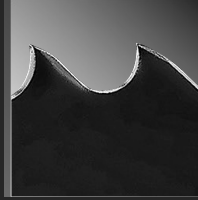

#### ▼ Spezielle Zahngeometrie

Extra tiefe Zahnleiste für erhöhte Widerstandsfähigkeit und Doppelzahn-Design für eine höhere Rundlaufgenauigkeit und Schnittpräzision



#### ▼ Einfachste Bohrkernentfernung

Schräge stufenförmige Aussparungen ermöglichen einfache Bohrkernentfernung



#### ▼ Hohe Schnittgeschwindigkeit

Der hochwertige und extrem dünnwandige Stahlkörper ist bruchsicher mit der massiven Grundplatte verschweißt - für eine längere Lebensdauer und schnellsten Arbeitsfortschritt

#### Für den Einsatz in Bohrmaschinen (Akku und Kabel)

#### ANWENDUNGEN

- Zum Sägen von Edelstahl, Stahl, Aluminium, Messing, Kupfer, Zink, Blech, Holz, Gips und Kunststoffen

#### PRODUKTMERKMALE

- Extra lange Lebensdauer durch 8% höheren Kobaltanteil (M42)
- Gehärtete, vario-verzahnte voll-HSS-Zähne ermöglichen raschen Spanauswurf und damit erhöhten Arbeitsfortschritt
- Spezielle Zahngeometrie liefert ein starkes Schneideergebnis und hohe Widerstandsfähigkeit
- Hohe Schnittgeschwindigkeit durch dünnwandiges Design
- Einfachste Bohrkernentfernung durch schräg versetzte Aussparungen
- Schnittqualität und Standzeit hängen unmittelbar von der Einhaltung der korrekten Drehzahl und Kühlmittel Einsatz ab

#### Einzelpacks

Artikel-Nummer	Durchmesser mm	Schnitttiefe mm	Inhalt	EAN	Euro zzgl. MwSt.	PG
DT8114L-QZ*	14	37	1	5035048090985	11.90	II
DT8116L-QZ*	16	37	1	5035048088739	12.30	II
DT8117L-QZ*	17	37	1	5035048090992	12.30	II
DT8119L-QZ*	19	37	1	5035048088746	12.30	II
DT8120L-QZ*	20	37	1	5035048088753	12.30	II
DT8121L-QZ*	21	37	1	5035048088760	12.30	II
DT8122L-QZ*	22	37	1	5035048088777	12.30	II
DT8124L-QZ*	24	37	1	5035048088784	12.80	II
DT8125L-QZ*	25	37	1	5035048088791	12.80	II
DT8127L-QZ*	27	37	1	5035048088807	12.80	II
DT8129L-QZ*	29	37	1	5035048088814	12.80	II
DT8130L-QZ*	30	37	1	5035048088821	12.80	II
DT8132L-QZ*	32	37	1	5035048088838	12.80	II
DT8133L-QZ*	33	37	1	5035048088845	13.90	II
DT8135L-QZ*	35	37	1	5035048088852	13.90	II
DT8137L-QZ*	37	37	1	5035048091005	13.90	II
DT8138L-QZ*	38	37	1	5035048088869	13.90	II
DT8140L-QZ*	40	37	1	5035048088883	13.90	II
DT8141L-QZ*	41	46	1	5035048088876	13.90	II
DT8143L-QZ*	43	46	1	5035048088890	13.90	II
DT8144L-QZ*	44	46	1	5035048088906	16.50	II
DT8146L-QZ*	46	46	1	5035048088913	16.50	II
DT8148L-QZ*	48	46	1	5035048088920	16.50	II
DT8151L-QZ*	51	46	1	5035048088937	16.50	II
DT8152L-QZ*	52	46	1	5035048088944	19.50	II
DT8154L-QZ*	54	46	1	5035048088951	19.50	II
DT8157L-QZ*	57	46	1	5035048088968	19.50	II
DT8160L-QZ*	60	46	1	5035048088975	19.50	II
DT8164L-QZ*	64	46	1	5035048088982	20.50	II
DT8165L-QZ*	65	46	1	5035048088999	20.50	II
DT8167L-QZ*	67	46	1	5035048089002	20.50	II
DT8168L-QZ*	68	46	1	5035048089019	20.50	II
DT8170L-QZ*	70	46	1	5035048089026	20.50	II
DT8173L-QZ*	73	46	1	5035048089033	20.50	II
DT8176L-QZ*	76	46	1	5035048089040	20.50	II
DT8179L-QZ*	79	46	1	5035048089057	20.50	II
DT8183L-QZ*	83	46	1	5035048089064	20.50	II
DT8186L-QZ*	86	46	1	5035048089071	20.50	II
DT8189L-QZ*	89	46	1	5035048089088	20.50	II
DT8192L-QZ*	92	46	1	5035048089095	25.90	II
DT8195L-QZ*	95	46	1	5035048089101	26.90	II
DT8198L-QZ*	98	46	1	5035048091012	29.90	II
DT8202L-QZ*	102	46	1	5035048089118	31.50	II
DT8205L-QZ*	105	46	1	5035048089125	36.90	II
DT8208L-QZ*	108	46	1	5035048089132	40.90	II
DT8214L-QZ*	114	46	1	5035048089156	41.90	II
DT8221L-QZ*	121	46	1	5035048089163	44.50	II
DT8227L-QZ*	127	46	1	5035048089170	45.20	II
DT8240L-QZ*	140	46	1	5035048089187	49.90	II
DT8252L-QZ*	152	46	1	5035048089194	55.90	II

#### Sets

Artikel-Nummer	Beschreibung	EAN	Euro zzgl. MwSt.	PG
DT8270L-QZ*	11-tlg. EXTREME Lochsägen-Set UNIVERSAL Lochsägen ø 22, 29, 35, 44, 51, 64, 68 mm, 2x Adapter, 2x Zentrierbohrer, im Tragekoffer	5035048089200	129.90	II
DT8269L-QZ*	11-tlg. EXTREME Lochsägen-Set SANITÄR Lochsägen ø 19, 22, 29, 38, 44, 51, 57 mm, 2x Adapter, 2x Zentrierbohrer, im Tragekoffer	5035048089217	129.90	II
DT8273L-QZ*	11-tlg. EXTREME Lochsägen-Set ELEKTRIKER Lochsägen ø 16, 20, 25, 32, 35, 51, 64 mm, 2x Adapter, 2x Zentrierbohrer, im Tragekoffer	5035048089224	129.90	II

\*Verfügbar ab April 2015



Abb. DT8270L



## HSS Bi-Metall Lochsägen

**NEU**

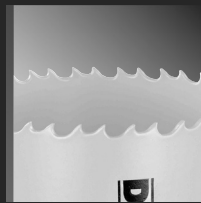

### ▼ Aggressive Zähne

Gehärtete, vario-verzahnte HSS-Zähne (M3) ermöglichen raschen Spanauswurf und damit einen erhöhten Arbeitsschritt

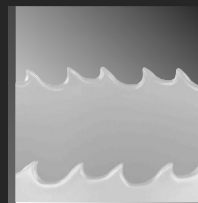

### ▼ Doppel-Zahn-Design

Für eine höhere Rundlaufgenauigkeit und zusätzliche Schnittpräzision

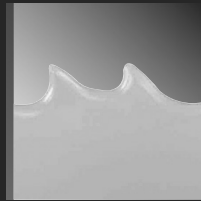

### ▼ Extra tiefe Zahnleiste

Sorgt für erhöhte Widerstandsfähigkeit und eliminiert die Gefahr von Haarrissbildung und Zahnbruch



### ▼ Stabile Konstruktion

Der hochwertige Werkstoffkörper ist bruchstabil mit der massiven Grundplatte verschweißt - für eine längere Lebensdauer

### Für den Einsatz in Bohrmaschinen (Akku und Kabel)

#### ANWENDUNGEN

- Zum Sägen von Edelstahl, Stahl, Aluminium, Messing, Kupfer, Zink, Blech, Holz, Gips und Kunststoffen

#### PRODUKTMERKMALE

- Gehärtete, vario-verzahnte HSS-Zähne ermöglichen raschen Spanauswurf und damit erhöhten Arbeitsschritt
- Extratiefe Zahnleiste in M3-Qualität sorgt für erhöhte Widerstandsfähigkeit und eliminiert die Gefahr von Haarrissbildung und Zahnbruch
- Dünnere Konstruktion für schnelle, saubere Schnitte in verschiedenen Materialien
- Innovatives Schnellspannsystem verhindert ein Verkleben des Sägeaufsatzes mit dem Spanmechanismus und ermöglicht so ein problemloses Wechseln
- Schnittqualität und Standzeit hängen unmittelbar von der Einhaltung der korrekten Drehzahl und Kühlmittel Einsatz ab

### Einzelpacks

Artikel-Nummer	Durchmesser mm	Schnitttiefe mm	Inhalt	EAN	Euro zzgl. MwSt.	PG
DT83014-QZ*	14	37	1	5035048090152	9.90	II
DT83016-QZ*	16	37	1	5035048090169	10.40	II
DT83017-QZ*	17	37	1	5035048090176	10.40	II
DT83019-QZ*	19	37	1	5035048090183	10.40	II
DT83020-QZ*	20	37	1	5035048090190	10.40	II
DT83021-QZ*	21	37	1	5035048090206	10.40	II
DT83022-QZ*	22	37	1	5035048090213	10.40	II
DT83024-QZ*	24	37	1	5035048090220	10.80	II
DT83025-QZ*	25	37	1	5035048090237	10.80	II
DT83027-QZ*	27	37	1	5035048090244	10.80	II
DT83029-QZ*	29	37	1	5035048090251	10.80	II
DT83030-QZ*	30	37	1	5035048090268	10.80	II
DT83032-QZ*	32	37	1	5035048090275	10.80	II
DT83033-QZ*	33	37	1	5035048090282	11.80	II
DT83035-QZ*	35	37	1	5035048090299	11.80	II
DT83037-QZ*	37	37	1	5035048090305	11.80	II
DT83038-QZ*	38	37	1	5035048090312	11.80	II
DT83040-QZ*	40	37	1	5035048090329	11.80	II
DT83041-QZ*	41	46	1	5035048090336	11.80	II
DT83043-QZ*	43	46	1	5035048090343	11.80	II
DT83044-QZ*	44	46	1	5035048090350	14.40	II
DT83046-QZ*	46	46	1	5035048090367	14.40	II
DT83048-QZ*	48	46	1	5035048090374	14.40	II
DT83051-QZ*	51	46	1	5035048090381	14.40	II
DT83052-QZ*	52	46	1	5035048090398	16.30	II
DT83054-QZ*	54	46	1	5035048090404	16.30	II
DT83057-QZ*	57	46	1	5035048090411	16.30	II
DT83060-QZ*	60	46	1	5035048090428	16.30	II
DT83064-QZ*	64	46	1	5035048090435	18.30	II
DT83065-QZ*	65	46	1	5035048090442	18.30	II
DT83067-QZ*	67	46	1	5035048090459	18.30	II
DT83068-QZ*	68	46	1	5035048090466	18.30	II
DT83070-QZ*	70	46	1	5035048090473	18.30	II
DT83073-QZ*	73	46	1	5035048090480	18.30	II
DT83076-QZ*	76	46	1	5035048090497	18.30	II
DT83079-QZ*	79	46	1	5035048090503	18.30	II
DT83083-QZ*	83	46	1	5035048090510	18.30	II
DT83086-QZ*	86	46	1	5035048090527	18.30	II
DT83089-QZ*	89	46	1	5035048090534	18.30	II
DT83092-QZ*	92	46	1	5035048090541	23.30	II
DT83095-QZ*	95	46	1	5035048090548	25.30	II
DT83098-QZ*	98	46	1	5035048090565	27.30	II
DT83102-QZ*	102	46	1	5035048090572	28.60	II
DT83105-QZ*	105	46	1	5035048090589	34.60	II
DT83108-QZ*	108	46	1	5035048090596	38.10	II
DT83114-QZ*	114	46	1	5035048090602	39.10	II
DT83121-QZ*	121	46	1	5035048090619	40.30	II
DT83127-QZ*	127	46	1	5035048090626	41.40	II
DT83140-QZ*	140	46	1	5035048090633	44.90	II
DT83152-QZ*	152	46	1	5035048090640	49.50	II

### Sets

Artikel-Nummer	Beschreibung	EAN	Euro zzgl. MwSt.	PG
DT83001-QZ*	13-tlg. Lochsägen-Set UNIVERSAL Lochsägen ø 16, 19, 25, 32, 38, 44, 48, 51, 64 mm, 2x Adapter, 2x Zentrierbohrer, im Tragekoffer	5035048090657	124.90	II
DT83002-QZ*	11-tlg. Lochsägen-Set ELEKTRIKER Lochsägen ø 22, 29, 35, 38, 44, 51, 64 mm, 2x Adapter, 2x Zentrierbohrer, im Tragekoffer	5035048090664	114.90	II

\*Verfügbar ab April 2015

## Schnellspanndorne und Zubehör für Bi-Metall-Lochsägen



Für den Einsatz mit Bi-Metall-Lochsägen

### ANWENDUNGEN

- Schneller, werkzeugloser Lochsägen Wechsel
- Schnellspann-Stellring verhindert das Verriegeln der Lochsäge auf dem Spanndorn
- Das Sortiment an Schnellspanndornen ist einsetzbar auf allen gängigen und professionellen Universal-Lochsägen

### PRODUKTMERKMALE

- Innovatives Schnellspannsystem verhindert Verklemmen des Sägeaufsatzes mit dem Spanmechanismus und ermöglicht so problemloses Wechseln

### Einzelpacks

Artikel-Nummer	Beschreibung	EAN	Euro zzgl. MwSt.	PG
DT8286-QZ	EXTREME Schnellspanndorn für Lochsägen mit 14 – 30 mm Durchmesser	5035048073377	20.50	Akt.netto
DT8288-QZ	EXTREME Schnellspanndorn für Lochsägen mit 32 – 210 mm Durchmesser	5035048073391	25.70	Akt.netto
DT8101-QZ	Schnellspanndorn für Lochsägen mit 14 - 30 mm Durchmesser, ab 10 mm Bohrfutter	5011402370474	10.00	II
DT8102-QZ	Schnellspanndorn für Lochsägen mit 32 – 210 mm Durchmesser, ab 13 mm Bohrfutter	5011402370481	16.30	II
DT8290-QZ	Lochsägen Verlängerung 330 mm für Standard Schnellspanndorn DT8102	5035048061299	10.40	II
DT8107-QZ	SDS-Plus Spanndorn für Lochsägen mit 14 - 30 mm Durchmesser	5035048053935	15.50	II
DT8108-QZ	SDS-Plus Spanndorn für Lochsägen mit 32 - 160 mm Durchmesser	5035048061329	20.80	II
DT8109-QZ	Ersatz-Zentrierbohrer (Durchmesser 6,35 mm)	5035048093467	4.50	II

## HM-staubbestückte Lochsägen

Für den Einsatz in Bohrmaschinen (Akku und Kabel)

### ANWENDUNGEN

- Ideal für Bohrungen von Leichtbeton, Ziegelsteinen, abrasiven Materialien, Keramik, Fiberglas, unlegiertem Weichstahl und Holz mit Nägeln

### PRODUKTMERKMALE

- Nickel legierte HM-Korn Beschichtung (85 HRC)
- Haltbare und langlebige Beschichtung
- Ermöglicht rückschlagfreies Schneiden von Materialien in beide Richtungen
- Eine hohe Korndichte und die fehlende Zahngeometrie ermöglichen das Arbeiten im Schlagmodus bei Schlagbohrmaschinen

- Alle Sets sind sicher aufbewahrt in einem robusten und praktischen Tragekoffer



Abb. DT8275

### Einzelpacks

Artikel-Nummer	Durchmesser mm	Schnitttiefe mm	Inhalt	EAN	Euro zzgl. MwSt.	PG
DT8118-QZ	16	40	1	5035048012345	17.30	II
DT8126-QZ	20	40	1	5035048012123	17.90	II
DT8128-QZ	22	40	1	5035048012130	18.90	II
DT8131-QZ	25	40	1	5035048012147	18.90	II
DT8136-QZ	32	40	1	5035048012161	21.00	II
DT8139-QZ	35	40	1	5035048012178	21.50	II
DT8144-QZ	40	40	1	5035048012192	23.10	II
DT8147-QZ	44	40	1	5035048012208	23.60	II
DT8149-QZ	48	40	1	5035048012215	24.20	II
DT8150-QZ	51	40	1	5035048012352	24.70	II
DT8155-QZ	54	40	1	5035048012369	25.70	II
DT8163-QZ	64	40	1	5035048012239	28.90	II
DT8172-QZ	76	40	1	5035048012246	31.50	II
DT8174-QZ	68	40	1	5035048072875	33.60	II
DT8175-QZ	83	40	1	5035048072882	41.00	II
DT8177-QZ	102	40	1	5035048072899	48.30	II

### Sets

Artikel-Nummer	Beschreibung	EAN	Euro zzgl. MwSt.	PG
DT8275-QZ	11-tlg. Lochsägen-Set ELEKTRIKER 2 x Spanndorne, 2 x Zentrierbohrer, 7 x Lochsägen 16,20,25,32,40,51,64mm (HM-beschichtet)	5035048012307	136.50	II
DT8276-QZ	11-tlg. Lochsägen-Set ELEKTRIKER 2 x Spanndorne, 2 x Zentrierbohrer, 7 x Lochsägen 20,25,32,38,44,51,64mm (HM-beschichtet)	5035048012314	152.30	II
DT8277-QZ	13-tlg. Lochsägen-Set UNIVERSAL 2 x Spanndorne, 2 x Zentrierbohrer, 9 x Lochsägen 16,19,25,32,38,44,48,51,64mm (HM beschichtet)	5035048012321	168.00	II
DT8278-QZ	13-tlg. Lochsägen-Set KLEMPNER 2 x Spanndorne, 2 x Zentrierbohrer, 9 x Lochsägen 19,22,29,35,38,44,57,64,76mm (HM-beschichtet)	5035048012338	178.50	II

## Schnellspanndorne und Zubehör für HM-staubbestückte Lochsägen



Für den Einsatz mit HM-staubbestückten Lochsägen

### Einzelpacks

Artikel-Nummer	Beschreibung	EAN	Euro zzgl. MwSt.	PG
DT8280-QZ	Lochsägen Zentrierbohrer für Stein - lange Ausführung ø 6.7 x 101 mm	5035048012253	4.50	II
DT8285-QZ	Lochsägen Zentrierbohrer für Stein - kurze Ausführung ø 6.7 x 75 mm	5035048013939	3.00	II
DT8281-QZ	Spanndorn für Lochsägen mit 14 - 30 mm Durchmesser, mit Steinbohrer	5035048012260	13.10	II
DT8282-QZ	Spanndorn für Lochsägen mit 32 - 210 mm Durchmesser, mit Steinbohrer	5035048012277	20.50	II
DT8283-QZ	SDS-Plus Spanndorn für Lochsägen mit 14 - 30 mm Durchmesser, mit Steinbohrer	5035048012284	17.60	II
DT8284-QZ	SDS-Plus Spanndorn für Lochsägen mit 32 - 210 mm Durchmesser, mit Steinbohrer	5035048012291	23.60	II



## EXTREME IMPACT® Lochsägen für Schlagschrauber

Extrem scharf und schlagfest für präzise und schnelle Schnitte auch mit Schlagschraubern.

**EXTREME**

▼ **Lochsäge aus einem Stück**

Garantiert erhöhte Bruchstabilität und eine längere Lebensdauer besonders beim Einsatz auf Schlagschraubern

▼ **Dünnwandiges Design**

In Verbindung mit der extra scharfen Zahngeometrie sorgen sie für eine lange Akkulaufzeit und Lebensdauer

▼ **Bohrer mit Zentrierspitze**

Verhindert ein Verlaufen des Bohrers beim Anbohren und ermöglicht ein Arbeiten ohne Vorbohren

▼ **Auswurffeder**

Auswurffeder verhindert ein Zusetzen der Säge

▼ **Verstärkte Schultern**

Verhindern das Durchrutschen der Lochsäge durch das Sägeloch und schützt so Anwender, Säge und Maschine

▼ **Einsatz**

Sowohl für druckluft-, akku- und kabelbetriebene Schlagschrauber. Selbstverständlich auch einsetzbar auf allen anderen Schraubern mit Bit-Aufnahme oder Bohrfutter

Für den Einsatz in Schlagschraubern (Akku, Kabel und Druckluft)

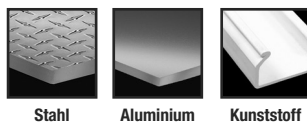

Stahl Aluminium Kunststoff

### Einzelpacks

Artikel-Nummer	Durchmesser mm	Schnitttiefe mm	Inhalt	EAN	Euro zzgl. MwSt.	PG
DT8253-QZ	19	20	1	5035048079959	15.80	II
DT8254-QZ	22	20	1	5035048079966	16.80	II
DT8255-QZ	25	20	1	5035048079973	16.80	II
DT8256-QZ	29	20	1	5035048079980	17.90	II
DT8257-QZ	32	20	1	5035048079997	20.00	II
DT8258-QZ	35	20	1	5035048080009	20.00	II
DT8259-QZ	38	20	1	5035048080016	20.00	II

### ANWENDUNGEN

- Speziell entwickelt für die extremsten Anwendungen, absolut schlagfest
- Einsetzbar auf druckluft-, akku- und kabelbetriebenen Schlagschraubern
- Selbstverständlich auch einsetzbar auf allen normalen Akku-Schraubern
- Geeignet zum Schneiden von dünnwandigen Materialien wie Stahl, Aluminium und Kunststoffen bis 3 mm

### PRODUKTMERKMALE

- Optimierte Zahngeometrie für schnelle Schnittraten, saubere Schnitte und eine lange Lebensdauer
- Extrem robust, gefertigt aus einem Stück
- Auswurffeder verhindert ein Zusetzen der Säge
- Verstärkte Schulter verhindert ein Durchrutschen der Säge durch das Bohrloch
- Erhältlich in den Durchmessern von 19 – 38 mm



## Bohrmaschinen-Zubehör

### ANWENDUNGEN

- Für Dispersionsfarben, Lacke, Wandfarben, Tapetenkleber etc.

### PRODUKTMERKMALE

- Leichte Rührkörbe mit Mischwirkung von unten nach oben; SW 10 passend für 13mm-Futter.
- DT4950/51 geeignet für D21520.
- DT4952 geeignet für D21510.

### ANWENDUNGEN

- Professionelle Hochleistungs-Bohrfutter
- Für den Gebrauch auf Bohrmaschinen von DEWALT und anderen Herstellern.

### PRODUKTMERKMALE

- Auswahl zwischen Metall- und Kunststoffbohrfuttern
- Hartmetallbacken für extra starken Halt



### Rührkörbe

Artikel-Nummer	Durchmesser mm	Gesamtlänge mm	Aufnahme	Inhalt	EAN	Euro zzgl. MwSt.	PG
DT4950-QZ	100	600	Sechskant	1	5035048027202	14.30	V
DT4951-QZ	120	600	Sechskant	1	5035048027219	17.30	V
DT4952-QZ	120	600	M14	1	5035048011300	33.60	V



### 10 / 13 mm-Schnellspann-Bohrfutter

Artikel-Nummer	Spannbereich mm	Aufnahme	einteilig/zweiteilig	Metall/Kunststoff	Inhalt	EAN	Euro zzgl. MwSt.	PG
DT7002-QZ	1.5-13	1/2" x 20 UNF	2	Kunststoff	1	5011402371365	35.20	V
DT7043-QZ	1.5-13	1/2" x 20 UNF	2	Metall	1	5035048060230	42.90	V
DT7044-QZ	1.5-13	1/2" x 20 UNF	2	Metall/HM-Spannbacken	1	5035048060247	43.40	V
DT7045-QZ	1.5-13	1/2" x 20 UNF	1	Metall	1	5035048060254	36.60	V
DT7046-QZ	1.5-13	1/2" x 20 UNF	1	Metall/HM-Spannbacken	1	5035048060261	43.40	V
DT7025-QZ	1.5-13	1/2" x 20 UNF	2	Kunststoff/Metall	1	5035048061718	36.20	V

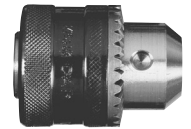

### 10 / 13 mm-Zahnkranz-Bohrfutter

Artikel-Nummer	Spannbereich mm	Aufnahme	Inhalt	EAN	Euro zzgl. MwSt.	PG
DT7013-QZ	1.0-10	3/8" x 24 unf	1	5035048060186	17.70	V
DT7011-QZ	1.0-10	1/2" x 20 unf	1	5011402371372	17.70	V
DT7012-QZ	1.5-13	1/2" x 20 unf	1	5011402371389	21.90	V



### Bohrfutterschlüssel

Artikel-Nummer	Aufnahme	Inhalt	EAN	Euro zzgl. MwSt.	PG
DT7021-QZ	Für 10 und 13 mm Bohrfutter (S2)	1	5011402371396	4.40	V
DT7022-QZ	Für 5/8" x 16 UNF Bohrfutter (S9)	1	5035048060506	4.40	V



### Spezialfutter und Adapter

Artikel-Nummer	Spannbereich mm	Aufnahme	Inhalt	EAN	Euro zzgl. MwSt.	PG
DT7005-QZ	1.5-13	Zahnkranzfutter 1,5 - 13mm 1/2" x 20 UNF und SDS-Plus Adapter mit Bitaufnahme	1	5035048060278	29.30	V
DT7030-QZ	-	SDS-Plus Bohrfutteradapter 1/2" x 20 UNF (mit Schraube)	1	5011402371419	14.10	II
DT7017-QZ	1.5-13	Zweiteiliges Bohrfutter aus Kunststoff für 2 u. 4 kg Bohrhammer (z.B. D25114K)	1	5035048061695	62.00	V
DT7018-QZ	1.5-13	Zweiteiliges Bohrfutter aus Metall für 2 u. 4 kg Bohrhammer (z.B. D25404K)	1	5035048061701	83.00	V



EXTREME IMPACT® TORSION Schrauberbits

NEU



Maximale Lebensdauer und optimale Passgenauigkeit.

▼ **Spezielle Torsionszone**

Flexi-Zone reduziert die Belastung auf dem Bitkopf und damit die Bruchgefahr des Bits

▼ **Maximale Passgenauigkeit**

Formschlüssiger Sitz des Bits in der Schraube. Dadurch besserer Halt und kein Durchdrehen

▼ **Maximale Lebensdauer**

Längere Standzeit durch verbesserten Drehmoment-Transfer auf die Schraube und optimale Bit-Flexibilität

▼ **Qualitätsstahl**

Europäischer Hochqualitätsstahl für extreme Widerstandsfähigkeit und Langlebigkeit

Für den Einsatz in Schlagschraubern, Bohrmaschinen und Schraubern (Akku, Kabel und Druckluft)

ANWENDUNGEN

- Für alle Schraubenanwendungen. Für den Einsatz in Schlagschraubern geeignet

PRODUKTMERKMALE

- Hochwertige Schrauberbits in der Qualität „EXTREME Impact Torsion“
- Optimale Bit-Flexibilität für maximale Lebensdauer bei hohen Drehmomenten
- Bit-Kopf mit hoher Passgenauigkeit verhindert ein Abrutschen im Schraubkopf und ermöglicht somit eine längere Standzeit



EXTREME IMPACT® Torsion Bits für Phillips-Kreuzschlitzschrauben

Artikel-Nummer	Größe	Gesamtlänge mm	Inhalt	EAN	Euro zzgl. MwSt.	PG
DT7993T-QZ	Ph1	25	5	5035048089439	6.20	II
DT7994T-QZ	Ph2	25	5	5035048089446	6.20	II
DT7995T-QZ	Ph3	25	5	5035048089453	6.20	II
DT7997T-QZ	Ph1	50	5	5035048089460	9.30	II
DT70532T-QZ	Ph2	50	2	5035048088463	4.10	II
DT7998T-QZ	Ph2	50	5	5035048089477	9.30	II
DT7999T-QZ	Ph3	50	5	5035048089484	9.30	II



EXTREME IMPACT® Torsion Bits für Pozidriv-Kreuzschlitzschrauben

Artikel-Nummer	Größe	Gesamtlänge mm	Inhalt	EAN	Euro zzgl. MwSt.	PG
DT7386T-QZ	Pz1	25	5	5035048089309	6.20	II
DT7387T-QZ	Pz2	25	5	5035048089316	6.20	II
DT7388T-QZ	Pz3	25	5	5035048089323	6.20	II
DT7390T-QZ	Pz1	50	5	5035048089330	9.30	II
DT70531T-QZ	Pz2	50	2	5035048088456	4.20	II
DT7391T-QZ	Pz2	50	5	5035048089347	9.30	II
DT7392T-QZ	Pz3	50	5	5035048089354	9.30	II



EXTREME IMPACT® Torsion Bits für Torx®-Schrauben

Artikel-Nummer	Größe	Gesamtlänge mm	Inhalt	EAN	Euro zzgl. MwSt.	PG
DT7379T-QZ	T10	25	5	5035048089231	6.20	II
DT7380T-QZ	T15	25	5	5035048089248	6.20	II
DT7381T-QZ	T20	25	5	5035048089255	6.20	II
DT7382T-QZ	T25	25	5	5035048089262	6.20	II
DT7383T-QZ	T27	25	5	5035048089279	6.20	II
DT7384T-QZ	T30	25	5	5035048089286	6.20	II
DT7373-QZ	T40	25	5	5035048090695	6.20	II
DT7393T-QZ	T10	50	5	5035048089361	9.30	II
DT7394T-QZ	T15	50	5	5035048089378	9.30	II
DT70533T-QZ	T20	50	2	5035048088470	4.10	II
DT7395T-QZ	T20	50	5	5035048089385	9.30	II
DT70534T-QZ	T25	50	2	5035048088487	4.10	II
DT7396T-QZ	T25	50	5	5035048089392	9.30	II
DT7397T-QZ	T27	50	5	5035048089408	9.30	II
DT7398T-QZ	T30	50	5	5035048089415	9.30	II
DT7399T-QZ	T40	50	5	5035048089422	9.30	II

EXTREME IMPACT® TORSION Magnet-Bithalter

NEU

ANWENDUNGEN

- Für alle Schraubenanwendungen. Für den Einsatz in Schlagschraubern geeignet
- Nur passend zum DEWALT 50 mm EXTREME Impact Torsion Schrauberbit

PRODUKTMERKMALE

- 10x höhere Magnet-Kräfte im Vergleich zum DEWALT Standard Magnet-Bithalter

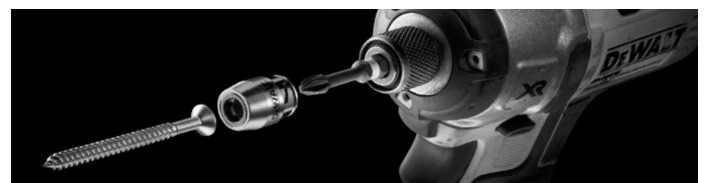

EXTREME IMPACT® Torsion Magnet-Bithalter

Artikel-Nummer	Beschreibung	Inhalt	EAN	Euro zzgl. MwSt.	PG
DT70547T-QZ	Magnetischer Bittring für 50 mm EXTREME IMPACT® Torsion Bits	1	5035048090725	5.20	II

### EXTREME IMPACT® TORSION Schrauberbits + Magnet-Bitring

**NEU**



Abb. DT70536T

#### EXTREME IMPACT® Torsion Schrauberbits + Magnet-Bitring

Artikel-Nummer	Größe	Gesamtlänge mm	Inhalt	EAN	Euro zzgl. MwSt.	PG
DT70536T-QZ	Ph2	50	3	5035048088500	8.30	II
DT70535T-QZ	Pz2	50	3	5035048088494	8.30	II
DT70537T-QZ	T20	50	3	5035048088517	8.30	II
DT70538T-QZ	T25	50	3	5035048088524	8.30	II

### EXTREME IMPACT® TORSION Schrauberbit-Sets

**NEU**



Abb. DT70523T



Abb. DT70548T



Abb. DT70546T

Abb. DT70578T

#### EXTREME IMPACT® Torsion Schrauberbit-Sets

Artikel-Nummer	Beschreibung	EAN	Euro zzgl. MwSt.	PG
DT70523T-QZ	32-tlg. EXTREME Impact Torsion Bitset inkl. Magnet-Bithalter 25 mm: Ph1, 3x Ph2, Ph3, 2x Pz1, 5x Pz2, 3x Pz3, 2x T10, 2x T15, 2x T20, 2x T25, T27, T30, T40, 2x SL6, SL8, 2x Pr2 Für den Einsatz in Schlagschraubern geeignet	5035048089606	26.10	II
DT70546T-QZ	34-tlg. EXTREME Impact Torsion Bitset inkl. Magnet-Bitring 25 mm: T10, T15, T20, T25, T27, T30, T20H, T25 50 mm: Pz1, Pz2, Ph2, 5x T10, 5x T15, 7x T20, 5x T25 Für den Einsatz in Schlagschraubern geeignet	5035048090718	36.20	II
DT70548T-QZ	4-tlg. Set Bithalter mit magnetischem Bitring + 3 Bits (Ph2, Pz2, T20)	5035048090954	14.20	II
DT70578T-QZ	10-tlg. EXTREME Impact Torsion Set mit 20° schwenkbarem Bithalter inkl. 9 Bits 25mm: 2x Ph2, Pz2, T10, T15, 2x T20, T25, T30 Für den Einsatz in Schlagschraubern geeignet	5035048089750	17.90	II

### 90° Winkelvorsatz für Bohr- und Schrauberbits

**NEU**



#### ▼ Kompakte Bauform

Für den Einsatz an schwer zugänglichen Stellen geeignet



#### ▼ Einsatz

Für druckluft-, akku- und kabelbetriebene Schlagschrauber. Selbstverständlich auch einsetzbar auf allen anderen Schraubern mit Bit-Aufnahme oder Bohrfutter

#### ANWENDUNGEN

- Zum Schrauben und Bohren bei geringen Platzverhältnissen und an schwer zugänglichen Stellen

#### PRODUKTMERKMALE

- Sicherer Sitz durch robusten ¼" Sechskantschaft
- Auch für den Einsatz mit Schlagschraubern geeignet
- Max. Drehmoment: 40Nm
- Integrierter Magnet-Ring fixiert die Schraube
- Inkl. 9 EXTREME Impact Torsion Bits



Artikel-Nummer	Beschreibung	EAN	Euro zzgl. MwSt.	PG
DT71517T-QZ	90° Winkelvorsatz für Bohr- und Schrauberbits Inkl. 9 EXTREME IMPACT® Torsion Bits: 25 mm - 2x Ph2, 3x Pz2, T10, T15, T20, T25	5035048089798	44.90	Akt.netto

### EXTREME IMPACT® Schrauberbit-Sets



Abb. DT70501B



Abb. DT70576



Abb. Tic Tac Box

Artikel-Nummer	Beschreibung	EAN	Euro zzgl. MwSt.	PG
DT70501B-QZ	29-tlg. Minisafe mit EXTREME IMPACT Bits für Schlagschrauber 1x Ph1, 6x Ph2, 1x Ph3, 1x Pz1, 6x Pz2, 1x Pz3, 1x T10, 1x T15, 3x T20, 2x T25 1x T30 (25 mm), 1x Ph2, 1x Pz2 (50 mm), 8 und 10 mm Sechskant-Nuss	5035048082591	35.00	Akt.netto
DT70576-QZ	34-tlg. Minisafe mit EXTREME IMPACT Bits für Schlagschrauber 2x Ph2 (25mm), 1x Pz1, 2x Pz2, 2x Pz3 (25mm), 2x T15, 8x T20, 5x T25, 2x T30 (25mm) 1x Ph2, 1x Pz2 (50 mm), 1x T10, 2x T20, 1x T25 (50mm), 1x Ph2 (85mm) Easy Clean Steckschlüssel 8, 10 mm - Magnetischer Bithalter	5035048099605	24.00	II
DT70523-QZ	32-tlg. Tough Case mit EXTREME IMPACT Bits für Schlagschrauber 1x Ph1, 3x Ph2, 1x Ph3 (25mm), 2x Pz1, 5x Pz2, 3x Pz3 (25mm), 2x T10, 2x T15, 2x T20, 2x T25, 1x T27, 1x T30, 1x T40 (25 mm), 1x SL6, 1x SL10, 2x PR2, Magnet. Bithalter	5035048098776	20.90	II
DT70526-QZ	25-tlg. Tic Tac Box mit EXTREME IMPACT Bits für Schlagschrauber - Ph2 (25 mm)	5035048098950	5.30	II
DT70527-QZ	25-tlg. Tic Tac Box mit EXTREME IMPACT Bits für Schlagschrauber - Pz2 (25 mm)	5035048098967	5.30	II
DT70528-QZ	25-tlg. Tic Tac Box mit EXTREME IMPACT Bits für Schlagschrauber - T20 (25 mm)	5035048098974	5.30	II
DT70529-QZ	25-tlg. Tic Tac Box mit EXTREME IMPACT Bits für Schlagschrauber - T25 (25 mm)	5035048098981	5.30	II

## TORSION Schrauberbits



Optimale Verdrehenschaften beim Auftreten von Drehmomentspitzen.

**▼ Spezielle Torsionszone**

Spezielle Härtung mit Torsionszone für eine verlängerte Lebensdauer bei extremen Anwendungen in Holz und Metall

**▼ Präzise Aufnahme**

Optimale Passgenauigkeit durch Herstellung gemäß der deutschen DIN Norm

**▼ Hexagonaler Aufbau**

Gewährleistet optimale Verdrehenschaften beim Auftreten von schlagartigen Drehmomentspitzen und vermindert somit die Bruchgefahr

**▼ Qualitätsstahl**

Europäischer Hochqualitätsstahl für extreme Widerstandsfähigkeit und Langlebigkeit

Für den Einsatz in Bohrmaschinen und Schraubern (Akku und Kabel)

**ANWENDUNGEN**

- Für alle Schraubenanwendungen

**PRODUKTMERKMALE**

- Hochwertige Schrauberbits in der Qualität „TORSION“
- Spezielle Torsionszone gewährleistet optimale Verdrehenschaften beim Auftreten von schlagartigen Drehmomentspitzen und vermindert somit die Bruchgefahr
- Alle Bits werden in einer robusten, wiederverschließbaren Kunststoff-Box geliefert

**Torsion Bits für Phillips-Kreuzschlitzschrauben**



Artikel-Nummer	Größe	Gesamtlänge mm	Inhalt	EAN	Euro zzgl. MwSt.	PG
DT7231-QZ	Ph1	25	5	5035048012581	4.10	II
DT7237-QZ	Ph1	25	20	5035048012598	14.70	II
DT7232-QZ	Ph2	25	5	5035048012604	4.10	II
DT7238-QZ	Ph2	25	20	5035048012611	14.70	II
DT7233-QZ	Ph3	25	5	5035048012628	4.10	II
DT7235-QZ	Ph2	25 (reduzierte Spitze)	5	5035048066430	4.70	II
DT7236-QZ	Ph2	25 (reduzierte Spitze)	20	5035048066423	16.80	II
DT7245-QZ	Ph1	50	5	5035048013113	8.90	II
DT7246-QZ	Ph2	50	5	5035048013120	8.90	II
DT7247-QZ	Ph3	50	5	5035048013137	8.90	II
DT7204-QZ	Ph2	110 (Form E 3.6 1/4")	5	5035048013267	30.50	II

**Torsion Doppelend-Bits**



Artikel-Nummer	Größe	Gesamtlänge mm	Inhalt	EAN	Euro zzgl. MwSt.	PG
DT7305-QZ	Ph2 / Pz2	60	5	5035048013151	12.60	II
DT7315-QZ	Ph3 / Pz3	60	5	5035048013175	12.60	II



**Torsion Bits für Prozidriv-Kreuzschlitzschrauben**



Artikel-Nummer	Größe	Gesamtlänge mm	Inhalt	EAN	Euro zzgl. MwSt.	PG
DT7211-QZ	Pz1	25	5	5035048012505	4.10	II
DT7217-QZ	Pz1	25	20	5035048012512	14.70	II
DT7212-QZ	Pz2	25	5	5035048012529	4.10	II
DT7218-QZ	Pz2	25	20	5035048012536	14.70	II
DT7213-QZ	Pz3	25	5	5035048012543	4.10	II
DT7219-QZ	Pz3	25	20	5035048012550	14.70	II
DT7214-QZ	Pz4	25	5	5035048012567	12.10	II
DT7225-QZ	Pz1	50	5	5035048013083	8.90	II
DT7226-QZ	Pz2	50	5	5035048013090	8.90	II
DT7227-QZ	Pz3	50	5	5035048013106	8.90	II
DT7203-QZ	Pz2	110 (Form E 3.6 1/4")	5	5035048013250	30.50	II

**Torsion Bits für Schlitz-Schrauben**



Artikel-Nummer	Größe mm	Gesamtlänge mm	Inhalt	EAN	Euro zzgl. MwSt.	PG
DT7105-QZ	4.5	25	5	5035048012437	4.70	II
DT7106-QZ	5.5	25	5	5035048012444	4.70	II
DT7107-QZ	6.5	25	5	5035048012451	4.70	II

## TORSION Schrauber-Bits



Für den Einsatz in Bohrmaschinen und Schraubern (Akku und Kabel)



### Torsion Bits für Torx-Schrauben

Artikel-Nummer	Größe	Gesamtlänge mm	Inhalt	EAN	Euro zzgl. MwSt.	PG
DT7252-QZ	T9	25	5	5035048012710	5.80	II
DT7253-QZ	T10	25	5	5035048012727	5.80	II
DT7254-QZ	T15	25	5	5035048012734	5.80	II
DT7265-QZ	T15	25	20	5035048012741	17.90	II
DT7255-QZ	T20	25	5	5035048012758	5.80	II
DT7266-QZ	T20	25	20	5035048012765	17.90	II
DT7270-QZ	T20	25	50	5035048012772	38.90	II
DT7256-QZ	T25	25	5	5035048012789	5.80	II
DT7267-QZ	T25	25	20	5035048012796	17.90	II
DT7271-QZ	T25	25	50	5035048012802	38.90	II
DT7257-QZ	T27	25	5	5035048012819	5.80	II
DT7258-QZ	T30	25	5	5035048012826	5.80	II
DT7268-QZ	T30	25	20	5035048012833	17.90	II
DT7272-QZ	T30	25	50	5035048012840	38.90	II
DT7259-QZ	T40	25	5	5035048012857	5.80	II
DT7290-QZ	T10	70 (Form E 3.6 1/4")	5	5035048013182	20.00	II
DT7291-QZ	T15	70 (Form E 3.6 1/4")	5	5035048013199	20.00	II
DT7292-QZ	T20	70 (Form E 3.6 1/4")	5	5035048013205	20.00	II
DT7293-QZ	T25	70 (Form E 3.6 1/4")	5	5035048013212	20.00	II
DT7295-QZ	T30	70 (Form E 3.6 1/4")	5	5035048013236	20.00	II
DT7296-QZ	T40	70 (Form E 3.6 1/4")	5	5035048013243	20.00	II

#### ANWENDUNGEN

- Für alle Schraubenanwendungen

#### PRODUKTMERKMALE

- Hochwertige Schrauberbits in der Qualität „TORSION“
- Spezielle Torsionszone gewährleistet optimale Verdrehigenschaften beim Auftreten von schlagartigen Drehmomentspitzen und vermindert somit die Bruchgefahr
- Alle Bits werden in einer robusten, wiederverschließbaren Kunststoff-Box geliefert

### Torsion Bits für Innensechskant-Schrauben



Artikel-Nummer	Größe	Gesamtlänge mm	Inhalt	EAN	Euro zzgl. MwSt.	PG
DT7165-QZ	4	25	5	5035048012659	5.80	II
DT7166-QZ	5	25	5	5035048012666	5.80	II
DT7167-QZ	6	25	5	5035048012673	5.80	II
DT7168-QZ	8	25	5	5035048012680	5.80	II

### Torsion Bits für Innenvierkant-Schrauben



Artikel-Nummer	Größe	Gesamtlänge mm	Inhalt	EAN	Euro zzgl. MwSt.	PG
DT7170-QZ	1	25	5	5035048013564	10.00	II
DT7171-QZ	2	25	5	5035048013571	10.00	II
DT7172-QZ	3	25	5	5035048013588	10.00	II

## Schrauber-Bit-Sets



Abb. DT7916



Abb. DT71570



Abb. DT71516



Abb. DT7969



Abb. DT71572

Artikel-Nummer	Beschreibung	EAN	Euro zzgl. MwSt.	PG
DT7915-QZ	11-tlg. Bitset Ausführung - EXTREME DEWALT® PZ 1-3, PH 1-3, S14.5, S15.5, S16.5, S18, Magnetbithalter	5035048060421	13.10	Akt.netto
DT7916-QZ	11-tlg. Bitset Ausführung - EXTREME DEWALT® PZ 1-3, PH 1-3, T10, 15, 20, 25, Magnetbithalter	5035048060438	14.20	Akt.netto
DT71570-QZ	14-tlg. Bitset in kompakter Kassette mit 1x Ph1, 2x Ph2 (25mm), 1x Pz2 (25mm), 1x T10, 2x T15, 2x T20, 2x T25, 1x T30 (25mm), 1x 125 mm u. 1 x 85 mm Magnet-Bithalter mit Führungshülse	5035048099568	9.30	II
DT71516-QZ	24-tlg. Bit- und Ratschen-Set 25mm Schrauberbits: Pz1, Pz2, Pz3, Ph1, Ph2, Ph3, T10, T15, T20, T25, T30, T40, Hex 4, Hex 5, Hex 6, Nüsse mm: 6, 7, 8, 10, 11, 13, Bithalter, Adapter	5035048098646	24.90	Akt.netto
DT7922B-QZ	29-tlg. Minisafe mit Torsionsbits 6 x Ph1 & 2, Ph3, 6 x Pz1 & 2, Pz3, T10, T15, T20, T25, T30, T40, Schlitz 5.5 & 8, Ph2 x 50 mm, Pz2 x 50 mm, Schlitz 5.5 x 50 mm, Magnethalter, Magnethalter mit Führungshülse in Blister-Verpackung	5035048072202	40.90	Akt.netto
DT7944-QZ	31-tlg. Bitset mit 1x2, Pz2x3, Pz3x1, Ph1x2, Ph2x2, Ph3x1, S14.5x1, S15.5x1, S16.5x1, T10x2, T15x2, T20x2, T25x2, T30x2, T40x2, H3x1, H4x2, H5x1 & Schnellwechsel-Magnet-Bithalter	5035048078372	15.80	II
DT7969-QZ	32-tlg. Bitset in langlebigem und schlagfestem Tough Case mit Gürtelclip Bits in Profiqualität Ph 1, 2x 2, 3, Pz 1, 2x 2, 3, Sc 0.5x3, 0.8x4, 0.8x5, 1.2x6.5, Hex 3, 4, 5, 6, T 10, 15, 20, 25, 27, 30, 40, TH 10, 15, 20, 25, 27, 30, 40 magnetischer Bithalter mit Sperrring	5035048083727	12.90	Akt.netto
DT71572-QZ	45-tlg. Bitset in Mini Safe mit 2x Ph1, 2x Ph2, 2x Ph3 (25mm), 2x Pz2, 2x Pz3 (25mm), 3x T10, 3x T15, 4x T20, 3x T25, 3x T30 (25mm), 1x SL6 (25mm), 1x Ph1, 2x Ph2, 1x Pz1, 2x Pz2 (50mm), 1x T10, 1x T15, 3x T20, 2x T25, 2x T30 (50mm), Magnetische Steckschlüssel 8, 10 mm, Magnet-Bithalter mit Führungshülse	5035048099612	19.90	Akt.netto
DT71550-QZ	53-tlg. Bitset in Mini Safe inkl. Schutzbrille 1x Ph1, 2x Ph2 (25mm), 1x Pz1, 1x Pz2, 1x Pz3 (25mm), 6x T10, 6x T15, 8x T20, 8x T25, 3x T30, 3x T40 (25mm), 1x T20, 1x T25 (50mm), Bithalter, Adapter 1/4" Sechskant auf 1/4" Vierkant, Adapter 1/4" Sechskant auf 3/8" Vierkant	5035048099728	19.90	II

## Trockenbauschrauber-Zubehör

**NEU**

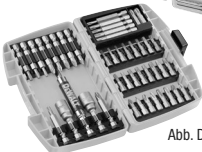

#### PRODUKTMERKMALE

- Hochwertige Ersatzbits für den Magazin-vorsatz des DEWALT Trockenbauschraubers DCF6201
- Magnetbithalter für Schraubtiefeanschlag

\*Verfügbar ab April 2015 / \*\*Vergleichbar Ph2

Artikel-Nummer	Größe	Gesamtlänge mm	Inhalt	EAN	Euro zzgl. MwSt.	PG
DT7205-QZ*	Pr2**	153	1	5035048091777	7.90	Akt.netto
DT7206-QZ*	Pr2**	153	5	5035048091784	34.90	Akt.netto
DT7207-QZ*	Pr2**	153	20	5035048091791	109.90	Akt.netto
DT7520-QZ*			1	5035048092521	4.95	Akt.netto



## EXTREME IMPACT® Schlagschrauber-Steckschlüssel Sets

Extrem robuste, schlagfeste Steckschlüssel.

**EXTREME**®



### ▼ Spezielle Härtung

Extrem robust und widerstandsfähig für eine lange Lebensdauer selbst bei härtester Beanspruchung. Gemäß den Richtlinien ISO2725-1 und ISO2725-2



### ▼ 1/4" zu 1/2" Adapter

Für eine volle Kompatibilität mit Ihrem Schrauber sowohl 1/4" als auch Bohrfutter



### ▼ Gelaserte Größenangaben

Abriebgeschützt platzierte Markierungen sorgen für eine dauerhaft gute Lesbarkeit



### ▼ Einsatz

Für druckluft-, akku- und kabelbetriebene Schlagschrauber. Selbstverständlich auch einsetzbar auf allen anderen Schraubern mit Bit-Aufnahme oder Bohrfutter

Für den Einsatz in Schlagschraubern, Bohrmaschinen und Schraubern (Akku, Kabel und Druckluft)

#### ANWENDUNGEN

- Absolut schlagfest, konzipiert für die härtesten Anwendungen



Abb. DT7507

#### Sets

Artikel-Nummer	Beschreibung	EAN	Euro zzgl. MwSt.	PG
DT7507-QZ	9-tlg. Schlagschrauber-Nüsse-Set 10,13,15,17,19, 22, 24, 27 mm, 1/4" zu 1/2" Adapter	5035048078631	62.00	Akt.netto
DT7506-QZ	17-tlg. Schlagschrauber-Nüsse-Set 6, 8, 10, 11, 12, 13, 14, 16, 17, 18, 19, 20, 21, 22, 24, 27 mm, 1/4" zu 1/2" Adapter	5035048078624	99.00	Akt.netto
DT7512-QZ	Ersatzadapter 1/4" auf 1/2"	5035048083055	10.50	V

## EXTREME IMPACT® Schlagschrauber-Adapter



**EXTREME**®

Artikel-Nummer	Beschreibung	EAN	Euro zzgl. MwSt.	PG
DT7508-QZ	Adapter 1/4"-Werkzeugaufnahme für 1/2" Schlagschrauber	5035048082034	13.10	II
DT7512-QZ	Adapter 1/2"-Werkzeugaufnahme für 1/4" Schlagschrauber	5035048083055	10.50	V

## Steckschlüssel



Abb. EXTREME Easy Clean Steckschlüssel

Für den Einsatz in Bohrmaschinen und Schraubern (Akku und Kabel)

#### Außensechskant-Steckschlüssel (Form E 6.3 1/4")

Artikel-Nummer	Größe	Gesamtlänge mm	Beschreibung	Inhalt	EAN	Euro zzgl. MwSt.	PG
DT7415-QZ	6	50	Permanentmagnet	1	5035048061473	3.30	II
DT7416-QZ	6.35	50	Permanentmagnet	1	5035048061480	3.40	II
DT7401-QZ	7	50	Permanentmagnet	1	5011402371181	3.50	II
DT7402-QZ	8	50	Permanentmagnet	1	5011402371198	3.60	II
DT7403-QZ	10	50	Permanentmagnet	1	5011402371204	3.80	II
DT7422-QZ	11	50	Permanentmagnet	1	5035048077580	3.90	II
DT7423-QZ	11	50	Permanentmagnet/12-Kant	1	5035048077597	4.00	II
DT7404-QZ	13	50	Permanentmagnet	1	5011402371211	4.10	II
DT7424-QZ	17	50	Permanentmagnet	1	5035048077603	5.80	II
DT7430-QZ	8	75	EXTREME IMPACT Permanentmagnet/Easy Clean	1	5035048085714	7.20	II
DT7440-QZ	10	75	EXTREME IMPACT Permanentmagnet/Easy Clean	1	5035048085721	7.80	II
DT7450-QZ	13	75	EXTREME IMPACT Permanentmagnet/Easy Clean	1	5035048085738	8.30	II
DT7460-QZ	8, 10, 13	75	EXTREME IMPACT Permanentmagnet-Set/Easy Clean	1	5035048085776	23.10	II

### EXTREME IMPACT® Sicherheits-Bithalter



### EXTREME®



▼ **5x längere Lebensdauer**  
Da die Drehmomentkupplung von Schraubern im harten Schraubfall häufig zu spät reagiert sind abgerissene Schraubenköpfe und zerbrochene Bits keine Seltenheit. Der innovative Sicherheits-Bithalter bietet hier Abhilfe

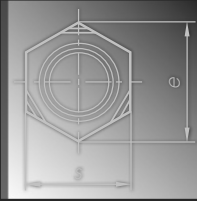

▼ **Hexagonaler Aufbau**  
Gewährleistet optimale Verdrehenschaften beim Auftreten von schlagartigen Drehmomentspitzen und vermindert somit die Bruchgefahr

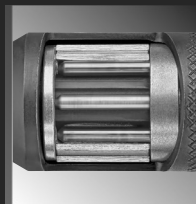

▼ **Zuschaltbarer Schlagausgleich**  
Mit ZUGESCHALTETEM Schlagausgleich: erhöhte Bruchstabilität und Lebensdauer der Schrauben/Bits im harten Schraubfall. Mit ABGESCHALTETEM Schlagausgleich: Volle Kraftübertragung des Drehmoments des Schraubers



▼ **Einsatz**  
Für druckluft-, akku- und kabelbetriebene Schlagschrauber. Selbstverständlich auch einsetzbar auf allen anderen Schraubern mit Bit-Aufnahme oder Bohrfutter

Für den Einsatz in Schlagschraubern und Bohrmaschinen und Schraubern

#### ANWENDUNGEN

- Für alle Schraubarbeiten. Vor allem bei harten Schraubfällen von Metall auf Metall

Artikel-Nummer	Beschreibung	Inhalt	EAN	Euro zzgl. MwSt.	PG
DT7513T-QZ	Sicherheits-Bithalter (Auslösedrehmoment 5.5 Nm) inkl. EXTREME IMPACT Torsion Bit Ph2 25 mm	1	5035048089804	34.95	II



### Bit-Halter und Bit-Bohrer



#### Form E 6.3 1/4"

Artikel-Nummer	Gesamtlänge mm	Beschreibung	Inhalt	EAN	Euro zzgl. MwSt.	PG
DT7500-QZ	60	Bithalter magnetisch	1	5011402371310	5.20	II
DT7511-QZ	60	Schnellwechsel-Magnet-Bithalter	1	5035048061497	5.20	II
DT7515-QZ	60	Schnellwechsel - Bithalter ClicFix für Einhandbedienung, magnetisch	1	5035048013274	17.90	II
DT7516-QZ	60	Schnellwechsel - Bithalter RapidFix	1	5035048013281	23.10	II
DT7701-QZ	80	Magnet-Bithalter mit Führungshülse, Durchmesser 9.5mm	1	5035048031995	7.60	II
DT7702-QZ	120	Magnet-Bithalter mit Führungshülse, Durchmesser 12mm	1	5035048032008	11.40	II
DT7505-QZ	87	EXTREME Impact Schwenkbarer Bithalter mit EXTREME Impact Torsion Bit Pz2 25mm	1	5035048089903	10.90	II

## MAGboxen

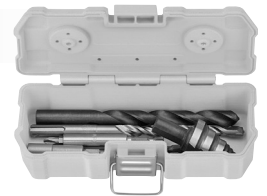

**Vielseitige, magnetische Aufbewahrungs-Box im praktischen Format.**

**▼ Robust und Kompakt**

Extrem robust und widerstandsfähig, sowie handlich und leicht verstaubar

**▼ Starke Magneten mit Schutzgummierung**

Starker Halt auf allen magnetischen Oberflächen. Schutzgummierung verhindert eine Beschädigung der Oberfläche

**▼ 90° Winkelscharniere**

Robuste und widerstandsfähige Scharniere halten die Box auch bestückt in 90° geöffnet

**▼ Haken**

Vielseitig einsetzbar bis zu einer Materialstärke von 5 mm

### ANWENDUNGEN

- Unverwüstliches, handliches Boxensystem, welches sich dank extrem starker Magnete leicht an allen magnetischen Oberflächen befestigen lässt
- Ideal zur Aufbewahrung von Bohrern, Schrauber-Bits etc. – speziell konstruiert zur sicheren Aufbewahrung und Transport Ihres DEWALT Zubehörs auf der Baustelle oder in der Werkstatt

### PRODUKTMERKMALE

- Extrem robust und widerstandsfähig sowie handlich und leicht verstaubar
- Starke Magnete mit Schutzgummierung – starker Halt auf allen magnetischen Oberflächen ohne Beschädigung derselben
- Robuste und widerstandsfähige Scharniere halten die Box auch bestückt in 90° geöffnet
- Haken – vielseitig einsetzbar bis zu einer Materialstärke von 5 mm



Abb. DT7965T



Abb. DT7918

Artikel-Nummer	Beschreibung	EAN	Euro zzgl. MwSt.	PG
DT7965T-QZ	20-tlg. MAGBox Set EXTREME IMPACT Torsion: 3 mm, 4 mm EXTREME IMPACT HSS-G Metallbohrer, Ph1, Ph2, Ph3, Pz1, Pz2, Pz, T20, T25 (25 mm), Ph2, Pz2 (50 mm), magnetischer Bithalter 7 mm, 8 mm, 10 mm Sechskant-Schlüssel	5035048089828	47.30	Akt.netto
DT7918-QZ	15-tlg. MAGBox Set TORSION: Ph1, Ph2, Ph3, Pz1, Pz2, Pz3, T20, T25 (25 mm), Ph2, Pz2 (50 mm), magnetischer Bithalter 7 mm, 8 mm, 10 mm Sechskant-Schlüssel	5035048082553	35.00	Akt.netto



## Schnellwechsel-System



Die Schnellwechsel-Einheit ist ein komplettes Bohr-Senk-Schraubensystem für sauberes und exaktes Vorbohren und Versenken von Schrauben.

Das einhändig bedienbare Verriegelungssystem zum schnellen Wechseln zwischen Bohr- und Schraubenwendung reduziert den Zeitaufwand von drei Arbeitsschritten auf ein Minimum.

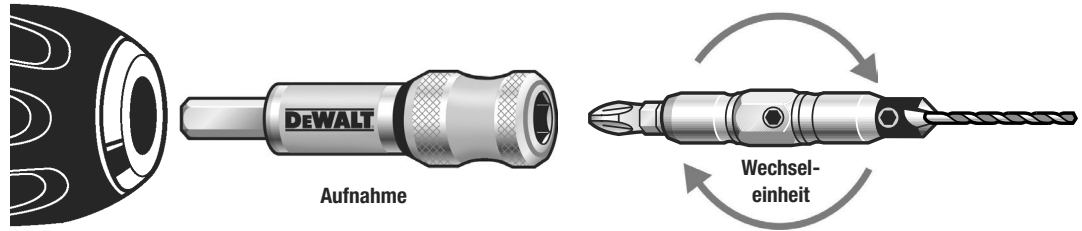

Für den Einsatz in Bohrmaschinen und Schraubern (Akku und Kabel)

### ANWENDUNGEN

- Für den Einsatz in Hart- und Weichholz sowie Holzwerkstoffen
- Ideal für den Einsatz im Möbelbau, Innenausbau etc.

### PRODUKTMERKMALE

- Komplettes Bohr-Senk-Schraubensystem
- Einhändig bedienbares Verriegelungssystem zum schnellen Wechseln zwischen Bohr- und Schraubenwendung
- Robuster 8 mm Schaft für erhöhte Stabilität

### Schnellwechsel - Einheit

Artikel-Nummer	Größe	Beschreibung	Inhalt	EAN	Euro zzgl. MwSt.	PG
DT7600-XJ	Nr.6	Wechseleinheit mit Aufnahme und Pz2 Schrauberbit, für 3 mm Schrauben	1	5035048052365	24.30	II
DT7601-XJ	Nr.8	Wechseleinheit mit Aufnahme und Pz2 Schrauberbit, für 4 mm Schrauben	1	5035048052372	24.40	II
DT7602-XJ	Nr.10	Wechseleinheit mit Aufnahme und Pz2 Schrauberbit, für 5 mm Schrauben	1	5035048052389	24.50	II
DT7603-XJ	Nr.12	Wechseleinheit mit Aufnahme und Pz2 Schrauberbit, für 3 mm Schrauben	1	5035048052396	24.60	II

### HSS-Pilotbohrer

Artikel-Nummer	Größe	Beschreibung	Inhalt	EAN	Euro zzgl. MwSt.	PG
DT7608-XJ	Nr.6	Pilotbohrer 2.35 mm	3	5035048031773	3.90	II
DT7609-XJ	Nr.8	Pilotbohrer 2.75 mm	3	5035048031780	4.00	II
DT7610-XJ	Nr.10/12	Pilotbohrer 3.15 mm	3	5035048031797	4.10	II

### Pilotbohrer mit Aufstecksenker

Artikel-Nummer	Größe	Beschreibung	Inhalt	EAN	Euro zzgl. MwSt.	PG
DT7604-XJ	Nr.6	Pilotbohrer mit Senker, für 3mm Schrauben	1	5035048052402	4.60	II
DT7605-XJ	Nr.8	Pilotbohrer mit Senker, für 4mm Schrauben	1	5035048052419	4.70	II
DT7606-XJ	Nr.10	Pilotbohrer mit Senker, für 5mm Schrauben	1	5035048031759	4.80	II
DT7607-XJ	Nr.12	Pilotbohrer mit Senker, für 6mm Schrauben	1	5035048031766	4.90	II

### Schnellwechsel - Komplettsset

Artikel-Nummer	Größe	Beschreibung	Inhalt	EAN	Euro zzgl. MwSt.	PG
DT7612-XJ	Nr. 6,8,10,12	Komplett - Set mit Aufnahme, Wechseleinheit Nr.6, Bohrer mit Senker Nr.8, Nr.10, Nr.12, Bits 25mm 2 x Pz2, 2 x Ph2	10	5035048031810	44.10	II





**EXTREME® Stationär- und Handkreissägeblätter**

Sägeblätter für ein feines Finish.



**EXTREME®**

**▼ HM-Zähne**  
Extra große und harte HM-Zähne für extrem saubere und präzise Schnitte. Einzigartige Legierung mit Chrombestandteilen sorgt für eine längere Standzeit





**▼ Gelaserter Blattkörper**  
Für eine höhere Rundlaufgenauigkeit und zusätzliche Schnittpräzision



**▼ Anti-Vibrations-Elemente**  
Vermindern die Vibrationen im Sägeblatt und sorgen für äußerst präzise Schnitte und eine effektive Geräuschreduzierung\*

\* Nur gekennzeichnete Blätter



**▼ Gehonte Bohrung**  
Passgenaue Bohrung für einen hervorragenden Sitz des Blattes auf der Antriebsspinde

Extrem robuste und widerstandsfähige Sägeblätter.



**DEWALT®**  
**CONSTRUCTION**

**▼ Verstärkte Blattschultern**  
Für eine exzellente Blattschärfe und einen schnellen Sägefortschritt mit hoher Lebensdauer







**▼ Extrem robuste HM-Zähne**  
Harte Schläge durch Nägel und Betonreste werden direkt in den Blattkörper aus gehärtetem Stahl abgeleitet und verhindern somit Zahnausbrüche



**▼ Stabiler Blattkörper**  
Absorbiert härteste Schläge und sorgt für eine verlängerte Lebensdauer

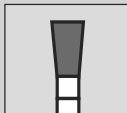
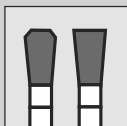

**▼ Gehonte Bohrung**  
Passgenaue Bohrung für einen hervorragenden Sitz des Blattes auf der Antriebsspinde

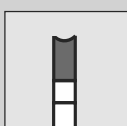
<b>Bohrungsdurchmesser</b>	Durchmesser der Bohrung für die Aufnahme des Blattes in der Maschine		<b>Flachzahn (FZ)</b> Zahngeometrie, bei der die Schneidkante des Zahnes gerade und ohne jegliche Neigung geschliffen ist. Diese Zahnform wird für Längsschnitte und für universelle Anwendungen eingesetzt, wenn hohe Schnittqualität weniger maßgeblich ist.
<b>Zahnwinkel</b>	Neigung des Sägezahnes = Winkel, der die Zahnbrust mit einer gedachten Linie zwischen Schneidkante und Sägeblattmittelpunkt bildet (+20° bis -7°).		<b>Trapez-Flachzahn (TFZ)</b> Zahngeometrie, bei der abwechselnd ein Flachzahn gefolgt von einem geringfügig höheren, trapezförmig geschliffenen Zahn angeordnet sind. Dieser höhere Zahn schneidet entsprechend tiefer, aufgrund seiner beidseitig angefasten Oberkanten aber etwas schmaler als der folgende Flachzahn. Hierdurch wird das Splintern von spröden Materialien wie z.B. Laminat verhindert.
<b>Schnittbreite</b>	Die Schnittbreite eines Sägeblattes wird durch die Breite des Zahns bestimmt - als messbarer Abstand zwischen rechter und linker Flankenoberkante.		<b>Wechselzahn (WZ)</b> Zahngeometrie, bei der die Schneidkanten der Zähne abwechselnd schräg geschliffen sind, wobei der Winkel von 10° bis 20° reichen kann. Diese Zahnform findet hauptsächlich Anwendung für Querschnitte in Hart- und Weichholz, sowie im universellen Einsatz.
<b>Blattkörper</b>	Dicke des Sägeblattkörpers		<b>Hohlzahn (HZ)</b> Zwei Vorritzer schneiden die Beschichtung vor, ehe die Hauptflanke das (Voll-) Material trennt. Vorteil: Ausrissfreie Schnittkanten an Ober- und Unterseite des Werkstückes.
<b>Zähnezahl und Zahngeometrie</b>	Qualität und Geschwindigkeit eines Sägeschnittes werden wesentlich bedingt durch die Zähnezahl und Zahnform. So eignen sich Sägeblätter mit niedriger Zähnezahl und positivem Zahnwinkel eher für schnelle, einfache Formatschnitte, während Sägeblätter mit hoher Zähnezahl und negativem Winkel für feine Schnitte in anspruchsvollen Materialien, wie Laminat und beschichteten Platten geeignet sind.		

### Kreissägeblätter für Stationärsägen – Ø 210 bis 400 mm

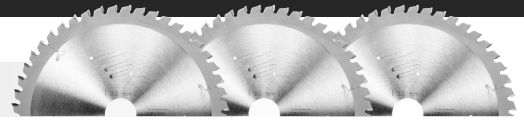

#### Auswahlhilfe

1. Wählen Sie den passenden Sägeblattdurchmesser / Bohrung für Ihre Säge
2. Wählen Sie das zu schneidende Material
3. Wählen Sie das gewünschte Finish

FZ = Flachzahn                      sdb = spandickenbegrenzt  
 WZ = Wechselzahn                HZ = Hohlzahn  
 TFZ = Trapez-Flachzahn

Detaillierte Erklärung der Zahnformen und ihrer Eigenschaften auf Seite 43.

1. Sägeblattdurchmesser mm Sägeblattbohrung mm		210 30	215 30	216 30	250 30	260 30	300 30	305 25.4	305 30	315 30	350 30	355 25.4	400 30					
<b>2. Material</b> - Hartholz - Sperrholz - Laminat - MDF	<b>3. Finish</b> Schnelle Schnitte	Zähnezahl	18	24	24	24	24	24	24	24	24	24	24					
		Geometrie	WZ	WZ	WZ	WZ	FZ/sbd	WZ	WZ	WZ	WZ	WZ	WZ	WZ				
		Winkel	25	-5	10	10	10	15	10	-5	10							
					DT4310	DT4213						DT4215						
							DT4311 DT4202 DT4301											
								DT4214 DT4312										
									DT4314									
											DT4210							
															DT4317			
					DT4221													
<b>2. Material</b> - Hartholz - Sperrholz - Laminat - MDF	<b>3. Finish</b> Universeller Einsatz	Zähnezahl	24	30	30	32	40	36	36	42	48	48	48	54	60	60	80	
		Geometrie	WZ	WZ	WZ	FZ/sbd	WZ	FZ/sbd	FZ/sbd	WZ	WZ	WZ	WZ	WZ	WZ	WZ	WZ	WZ
		Winkel	-5	10	20	10	10	-5	10	-5	10	10	20	10	10	7	5	
<b>2. Material</b> - Furnier - beschichtete Platten - Kunststoff, - Aluminium	<b>3. Finish</b> Extra feine Schnitte	Zähnezahl	60	60	80	80	80	80	80	96	96							
		Geometrie	WZ	TFZ	WZ	TFZ	TFZ	TFZ	TFZ	TFZ	TFZ	TFZ	TFZ					
		Winkel	7	-5	7	-5	10	-5	10	10	10	10						
<b>2. Material</b> - Laminat/PVC - beschichtete Paneele	<b>3. Finish</b> Extra feine Schnitte	Zähnezahl	60															
		Geometrie	HZ															
		Winkel	10															
<b>2. Material</b> - Bauhölzer - weiches Holz - Holz mit Nägeln - Metall / Stahl - Edelstahl - Aluminium	<b>3. Finish</b> Schnelle Schnitte Universeller Einsatz	Zähnezahl	24	24	24	40	48	60	60	70	90	80	90	96				
		Geometrie	WZ	WZ	WZ	WZ	WZ	WZ	WZ	WZ	WZ	WZ	WZ	TFZ				
		Winkel	10	20	-5	-5	10	-5	0	0	0	10	10	-5				

**EXTREME**

**DEWALT CONSTRUCTION**

\* nicht geeignet für Aluminium    ▲ ausschließlich für Aluminium

EXTREME® Kreissägeblätter für Stationärsägen



Für den Einsatz auf Stationärsägen

Einzelpacks

EXTREME® Kreissägeblätter für Stationärsägen – Messerscharfe Schnittkanten und Schnittflächen wie geschliffen – das sind die Markenzeichen der EXTREME® Kreissägeblätter für Stationärsägen. Diese sind speziell abgestimmt auf den Einsatz in Holz, beschichteten und unbeschichteten Holzwerkstoffen, Kunststoff und Aluminium. Sie verbinden in einzigartiger Weise beispielhafte Präzision und ein extrem hochwertiges Finish mit Longlife-Eigenschaften. EXTREME – Die erste Wahl für den professionellen Werkstattbetrieb.

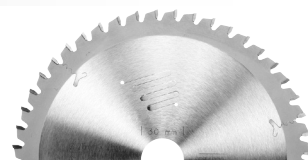

Artikel-Nummer	Sägeblatt-durchmesser/Bohrung	Blattstärke/Schnittbreite	Zähnezahl	Zahngeometrie	Zahnwinkel	Schnelle Schnitte	Universeller Einsatz	Feine Schnitte	Extra feine Schnitte	Aluminium	EAN	Euro zzgl. MwSt.	PG
DT4221-QZ	210/30	1.8/2.6	24	WZ	-5°		•				5035048057421	75.50	IV
DT4250-QZ	210/30	1.8/2.6	40	WZ	10°			•			5035048057520	100.70	IV
DT4252-QZ	210/30	1.8/2.6	48	WZ	-5°			•			5035048057544	95.90	IV
DT4253-QZ	210/30	1.8/2.6	56	TFZ	-5°			•			5035048057551	118.90	IV
DT4285-QZ	210/30	1.8/2.6	80	TFZ	-5°				•	•	5035048057698	113.30	IV
◆ DT4310-QZ	216/30	1.8/2.6	24	WZ	-5°	•					5035048057827	94.20	IV
◆ DT4320-QZ	216/30	1.8/2.6	48	WZ	-5°		•				5035048057902	119.20	IV
◆ DT4350-QZ	216/30	1.8/2.6	60	WZ	-5°			•			5035048058107	121.90	IV
◆ DT4370-QZ	216/30	1.8/2.6	60	TFZ	-5°				•		5035048058220	133.70	IV
◆ DT4286-QZ	216/30	1.8/2.6	80	TFZ	-5°					•	5035048057704	127.80	IV
◆ DT4213-QZ	250/30	2.2/3.0	24	WZ	-5°	•			•		5035048057384	84.20	IV
◆ DT4311-QZ	250/30	2.2/3.0	24	FZ	10°	•					5035048057834	94.20	IV
◆ DT4321-QZ	250/30	2.2/3.0	30	WZ	10°		•				5035048057919	108.00	IV
◆ DT4226-QZ	250/30	2.2/3.0	30	WZ	20°		•				5035048057476	90.00	IV
◆ DT4322-QZ	250/30	2.2/3.0	40	WZ	10°		•				5035048057926	119.20	IV
◆ DT4323-QZ	250/30	2.2/3.0	48	WZ	20°		•				5035048057933	124.80	IV
◆ DT4345-QZ	250/30	2.54/3.2	50	HZ	10°				•		5035048083789	146.00	III
◆ DT4351-QZ	250/30	2.2/3.0	60	WZ	10°			•			5035048058114	124.80	IV
◆ DT4352-QZ	250/30	2.2/3.0	60	TFZ	-5°			•			5035048058121	142.30	IV
◆ DT4353-QZ	250/30	2.2/3.0	80	WZ	10°			•			5035048058138	153.90	IV
◆ DT4354-QZ	250/30	2.2/3.0	80	WZ	-5°			•			5035048058145	153.90	IV
◆ DT4287-QZ	250/30	2.2/3.0	80	TFZ	-5°				•	•	5035048057711	133.70	IV
◆ DT4373-QZ	250/30	2.2/3.0	80	TFZ	10°				•	•	5035048058251	168.40	IV
◆ DT4282-QZ	250/30	2.2/3.0	96	TFZ	-5°				•	•	5035048057667	139.30	IV
◆ DT4214-QZ	260/30	1.8/2.6	24	WZ	15°	•					5035048057391	84.20	IV
◆ DT4312-QZ	260/30	1.8/2.6	24	WZ	15°	•					5035048057841	95.90	IV
◆ DT4324-QZ	260/30	1.8/2.6	48	WZ	10°		•				5035048057940	127.80	IV
◆ DT4280-QZ	260/30	1.8/2.6	80	TFZ	-5°				•	•	5035048057643	136.50	IV
◆ DT4314-QZ	300/30	2.2/3.0	30	WZ	10°	•					5035048057865	116.20	IV
◆ DT4327-QZ	300/30	2.2/3.0	48	WZ	10°		•				5035048057971	139.30	IV
◆ DT4328-QZ	300/30	2.2/3.0	60	WZ	10°		•				5035048057988	151.00	IV
◆ DT4357-QZ	300/30	2.2/3.0	72	TFZ	10°			•			5035048058176	185.90	IV
◆ DT4281-QZ	300/30	2.2/3.0	80	TFZ	-5°				•	•	5035048057650	151.00	IV
◆ DT4376-QZ	300/30	2.2/3.0	96	TFZ	10°				•	•	5035048058282	209.10	IV
◆ DT4378-QZ	300/30	2.2/3.0	96	TFZ	-5°				•	•	5035048058305	195.10	IV
◆ DT4210-QZ	305/30	1.8/2.6	32	WZ	-5°	•					5035048057353	90.80	IV
◆ DT4330-QZ	305/30	2.2/3.0	36	WZ	-5°		•				5035048058008	130.70	IV
◆ DT4340-QZ	305/30	2.2/3.0	48	WZ	10°		•				5035048061909	135.20	IV
◆ DT4260-QZ	305/30	1.8/2.6	60	WZ	-5°			•			5035048057629	119.20	IV
◆ DT1042-QZ	305/30	2.0/2.75	60	WZ	7°				•		5035048099810	136.40	IV
◆ DT4331-QZ	305/30	2.2/3.0	60	WZ	-5°			•			5035048058015	151.00	IV
◆ DT1043-QZ	305/30	1.95/2.75	80	WZ	7°				•	•	5035048099827	146.50	IV
◆ DT4283-QZ	305/30	1.8/2.6	80	TFZ	-5°				•	•	5035048057674	151.00	IV
◆ DT4288-QZ	305/30	2.2/3.0	80	TFZ	-5°				•	•	5035048057728	151.00	IV
◆ DT4290-QZ	305/30	2.2/3.0	96	TFZ	-5°				•	•	5035048057742	170.90	IV
◆ DT4215-QZ	315/30	2.2/3.0	24	WZ	10°	•					5035048057407	92.90	IV
◆ DT4332-QZ	315/30	2.2/3.0	48	WZ	10°		•				5035048058022	139.30	IV
◆ DT4358-QZ	315/30	2.2/3.0	72	WZ	10°			•			5035048058183	165.50	IV
◆ DT4289-QZ	315/30	2.2/3.0	80	TFZ	-5°				•	•	5035048057735	156.90	IV
◆ DT4333-QZ	350/30	2.2/3.0	42	WZ	10°		•				5035048058039	145.20	IV
◆ DT4334-QZ	350/30	2.2/3.0	54	WZ	10°		•				5035048058046	168.40	IV
◆ DT4346-QZ	305/30	2.54/3.2	60	HZ	10°				•		5035048083796	167.00	III
◆ DT4291-QZ	350/30	2.2/3.0	96	TFZ	-5°				•	•	5035048057759	174.30	IV
◆ DT4317-QZ	400/30	2.5/3.0	36	WZ	10°	•					5035048057896	148.20	IV
◆ DT4338-QZ	400/30	2.5/3.5	60	WZ	10°		•				5035048058084	185.90	IV

◆ Gekennzeichnete Sägeblätter verfügen über Laserlinien zur Vibrations- und Geräuschdämmung oder korrosionsgeschützte Zähne

## EXTREME® Kreissägeblätter für Stationärsägen



Extrem feine Schnitte für kunststoffbeschichtete Holzwerkstoffe.

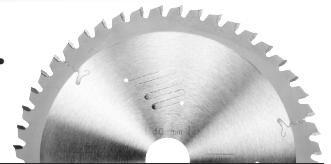

Für den Einsatz auf Stationärsägen

Einzelpacks



beschichtete Holzwerkstoffe

Artikel-Nummer	Sägeblatt-durchmesser mm	Bohrung mm	Blattstärke mm	Schnittbreite mm	Zähnezahl	Zahn-geometrie	Zahnwinkel	EAN	Euro zzgl. MwSt.	PG
DT4217-QZ	250	30	2.5	3.0	60	HZ	10°	5035048080399	141.80	IV
DT4218-QZ	305	30	2.5	3.0	60	HZ	10°	5035048080405	168.00	IV

**ANWENDUNGEN**

- Zum Sägen von kunststoffbeschichteten Holzwerkstoffen und Laminaten

- ◆ Gekennzeichnete Sägeblätter verfügen über Laserlinien zur Vibrations- und Geräuschdämmung oder korrosionsgeschützte Zähne

**PRODUKTMERKMALE**

- Spezielles Blattdesign für extrem feine Schnitte in kunststoffbeschichteten Paneelen

## Metallkreissägeblätter für Stationärsägen

**NEU**

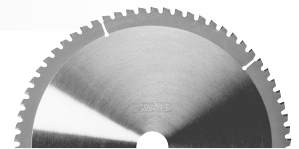

Für den Einsatz auf Metall-Kaltkreissägen

Einzelpacks



Metall/Stahl    Edelstahl    Aluminium

Artikel-Nummer	Sägeblatt-durchmesser/ Bohrung	Blattstärke/ Schnittbreite	Zähnezahl	Zahngeometrie	Zahnwinkel				EAN	Euro zzgl. MwSt.	PG
						Aluminium	Stahl	Edelstahl			
DT1914-QZ	216/30	1.8/2.6	48	TFZ	-5°	●			5035048093320	109.50	III
DT1915-QZ	250/30	2.2/3.2	60	TFZ	-5°	●			5035048093337	135.50	III
DT1920-QZ	305/25.4	1.75/2.15	80	TFZ	10°		●		5035048093382	215.50	III
DT1925-QZ	305/25.4	1.95/2.31	80	TFZ	1.5°		●		5035048093436	174.50	III
DT1916-QZ	305/30	2.5/3.2	80	TFZ	-5°	●			5035048093344	155.50	III
DT1921-QZ	355/25.4	1.75/2.15	70	TFZ	10°		●		5035048093399	219.50	III
DT1922-QZ	355/25.4	1.75/2.15	90	TFZ	10°		●		5035048093405	255.50	III
DT1900-QZ	355/25.4	1.8/2.2	70	WZ	0°		●		5035048030479	173.00	III
DT1926-QZ	355/25.4	1.95/2.31	66	TFZ	1.5°		●		5035048093443	189.50	III
DT1927-QZ	355/25.4	1.95/2.31	90	TFZ	1.5°		●		5035048093450	219.50	III
DT1917-QZ	355/25.4	2.5/3.2	100	TFZ	-5°	●			5035048093351	224.50	III

\*Verfügbar ab April 2015

\*\* DT1900-QZ EXTREME



**EXTREME® Kreissägeblätter für Radialarmsägen**



Für den Einsatz auf Radialarmsägen

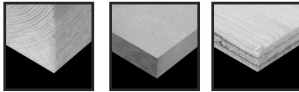

Hartholz, MDF, Sperrholz, Laminat

**ANWENDUNGEN**

- Zum Sägen von Holz, MDF und Sperrholz

**PRODUKTMERKMALE**

- Alle Sägeblätter verfügen über Spandickenbegrenzung
- Flachzahngeometrie ermöglicht saubere, schnelle Schnitte

**Einzelpacks**

Artikel-Nummer	Sägeblatt-durchmesser mm	Bohrung mm	Blattstärke mm	Schnittbreite mm	Zähnezahl	Zahn-geometrie	Zahnwinkel	EAN	Euro zzgl. MwSt.	PG
DT4202-QZ	250	30	1.8	2.8	24	FZ/sdb	10°	5035048057322	81.40	IV
DT4301-QZ	250	30	2.2	3.0	24	FZ/sdb	10°	5035048057766	94.20	IV
DT4204-QZ	300	30	2.2	3.0	32	FZ/sdb	10°	5035048057346	92.90	IV
DT4305-QZ	350	30	2.2	3.0	36	FZ/sdb	10°	5035048057803	121.90	IV

- ◆ Gekennzeichnete Sägeblätter verfügen über Laserlinien zur Vibrations- und Geräuschdämmung oder korrosionsschutzgeschützte Zähne

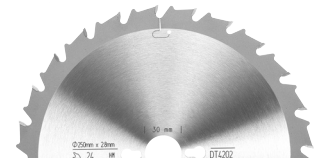

**Bau Kreissägeblätter für Stationärsägen**



Für den Einsatz auf Stationärsägen

Bau Kreissägeblätter für Stationärsägen – extrem robuste, nagelfeste Baustellensägeblätter für härteste Anforderungen. Entwickelt für den Einsatz auf Stationärkreissägen zum Schneiden von natürlichen Hölzern und Verbundmaterialien wie Schalhaut, ermöglichen sie einfache bis gute Quer- und Längsschnit-tergebnisse.



Abb. DT1124

Abb. DT1125

Abb. DT1126

**Einzelpacks**

Artikel-Nummer	Sägeblatt-durchmesser/ Bohrung	Blattstärke/ Schnittbreite	Zähnezahl	Zahngeometrie	Zahnwinkel	Reduzerringe/ gerändelt	Schnelle Schnitte	Universeller Einsatz/ Querschnitte	EAN	Euro zzgl. MwSt.	PG
DT1154-QZ	216/30	1.7/2.6	24	WZ	-5°		●		5035048011157	30.30	IV
DT1155-QZ	216/30	1.7/2.6	40	WZ	-5°			●	5035048011164	32.40	IV
DT1158-QZ	250/30	2.0/3.0	24	WZ	10°	16/20/25.4	●		5035048011195	39.00	IV
DT1159-QZ	250/30	1.8/3.0	48	WZ	10°	16/20/25.4		●	5035048011201	43.30	IV
DT1160-QZ	305/30	2.0/3.0	24	WZ	-5°	25.4	●		5035048011218	54.10	IV
DT1161-QZ	305/30	2.0/3.0	48	WZ	10°	25.4		●	5035048011225	59.50	IV
DT1162-QZ	305/30	2.0/3.0	60	WZ	-5°	25.4		●	5035048011232	64.90	IV
DT1183-QZ	305/30	1.75/2.41	60	WZ	7°			●	5035048099766	65.60	IV
DT1184-QZ	305/30	1.75/2.41	80	WZ	5°			●	5035048099773	73.50	IV
DT1163-QZ	315/30	2.2/3.2	24	WZ	20°	25.4	●		5035048011249	59.50	IV

**Set**

Artikel-Nummer	Beschreibung	EAN	Euro zzgl. MwSt.	PG
DT1124-QZ	3er Pack Bau Kreissägeblätter für Stationärsägen	5035048099483	88.70	IV
DT1125-QZ	2x DT1154: 216 x 30 x 2.6 mm 24 WZ -5°, 1x DT1155: 216 x 30 x 2.6 mm 40 WZ -5°	5035048099490	115.40	IV
DT1126-QZ	2x DT1158: 250x30x3.0 24WZ 10°, 1x DT1159: 250x30x3.0 48WZ 10°	5035048099506	170.00	IV
	3er Pack Bau Kreissägeblätter für Stationärsägen			
	1x DT1160: 305x30x3.0 24WZ -5°, 1x DT1161: 305x30x3.0 48WZ 10°, 1x DT1162: 305x30x3.0 60WZ -5°			



**Bau Kreissägeblatt für Akku-Paneelsäge**



Für den Einsatz auf  
24,0 Volt Akku-Paneelsäge DW017

**Einzelpack**

Artikel-Nummer	Sägeblatt-durchmesser mm	Bohrung mm	Blattstärke mm	Schnittbreite mm	Zähnezahl	Zahn-geometrie	Zahnwinkel	EAN	Euro zzgl. MwSt.	PG
DT1700-QZ	216	30	1.6	2.4	24	WZ/sdb	0°	5035048056448	94.20	IV

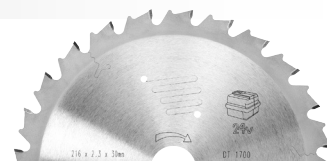

### Schnellübersicht Kreissägeblätter für Handkreissägen – Ø 136 bis 240 mm

#### Auswahlhilfe

1. Wählen Sie den passenden Sägeblattdurchmesser / Bohrung für Ihre Säge
2. Wählen Sie das zu schneidende Material
3. Wählen Sie das gewünschte Finish

FZ = Flachzahn      sdb = spandickenbegrenzt  
 WZ = Wechselzahn      HZ = Hohlzahn  
 TFZ = Trapez-Flachzahn

Schnellübersicht beinhaltet keine Handkreissägenblätter für akkubetriebene Sägen

Detaillierte Erklärung der Zahnformen und ihrer Eigenschaften auf Seite 43.

1. Sägeblattdurchmesser mm Sägeblattbohrung mm		136 10	150 20	152 20	160 16	160 20	160 30	165 10	165 16					
<b>EXTREME</b>	<b>2. Material</b> - Hartholz - Sperrholz - Laminat - MDF	<b>3. Finish</b>	<b>Schnelle Schnitte</b>	Zähnezahl	Geometrie	Winkel								
				12	WZ	25			DT4004		DT4006			
				16	WZ	25								
				18	FZ	18								
			18	WZ	25									
			<b>Universeller Einsatz</b>	18	WZ	25			DT4022					
				24	WZ	18								
				24	WZ	25				DT4005	DT4023			
				28	WZ	10								
				28	WZ	20								
				28	WZ	25								
			40	WZ	5									
			<b>Feine Schnitte</b>	30	WZ	10			DT4053					
				36	WZ	10					DT4057			
	40	WZ		10										
	40	WZ		18										
	40	WZ		20										
	48	WZ		5										
	- Furnier - beschichtete Platten - Kunststoff	<b>Extra feine Schnitte</b>	40	TFZ	-5			DT4081						
			48	TFZ	-5					DT4084	DT4085			
48			TFZ	5										
54			TFZ	0										
54			TFZ	-5										
56			TFZ	-5										
<b>DEWALT CONSTRUCTION</b>	- Bauhölzer - weiches Holz - Holz mit Nägeln	<b>Schnelle Schnitte</b>	12	WZ	20			DT1164	DT1140					
			16	WZ	20		DT1200 ●							
			18	WZ	20					DT1142		DT1203 ●		
			24	WZ	20									
	<b>Universeller Einsatz</b>	24	WZ	18										
		24	WZ	10					DT1141					
		24	WZ	20			DT1201 ●					DT1204 ●		
		30	WZ	10					DT1143					
		40	WZ	10										
		30	FZ	3			DT1202 ●							
- Metall			50	TFZ	0									



- besonders geeignet für den Einsatz auf Tauchkreissägen
- besonders geeignet für den Einsatz auf Akku-Handkreissägen
- ▼ für den Einsatz auf Akku-Metallkreissäge

	165 20	165 30	170 30	173 20	180 30	184 16	184 20	184 30	190 16	190 20	190 30	200 30	230 30	235 25.4	235 30	240 30
						DT4011					DT4013					
DT1089 □															DT4015	
DT10624 □ DT10300						DT10302					DT10304					
DT4026	DT4027															
										DT4034	DT4033					
																DT4038
						DT4031	DT4032						DT4224	DT4037	DT4036	
DT1091 □																
						DT4063	DT4062			DT4065	DT4064				DT4067	
DT10640 □ DT10301						DT10303										
DT1090 □																
DT4087	DT4088				DT4091	DT4092				DT4095	DT4094					
DT1086 □																
DT1087 □																
DT1088 □																
														DT4256		DT4097
DT1208 ●																
DT1166	DT1144					DT1149		DT1148	DT1165		DT1152					
																DT1156
							DT1211 ●									
DT1207 ●																
DT1167	DT1145	DT1147				DT1151		DT1150								
											DT1153					DT1157
				DT1210 ▼												

## EXTREME DEWALT® Kreissägeblätter für Handkreissägen

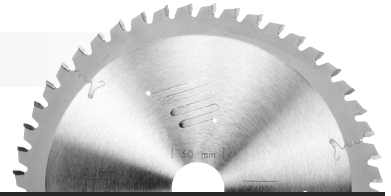

### Einzelpacks

Für den Einsatz auf Handkreissägen

**EXTREME DEWALT® Handkreissägeblätter**  
– Präzisionsägeblatt-Sortiment. Die mit Hartmetallzähnen bestückten Sägeblätter eignen sich ideal für Schnitte in Weich- und Harthölzern, Verbundmaterialien, Kunststoffen und Nichteisenmetall (nur mit Zahnform Trapez-Flachzahn TFZ, negativ) und liefern feinste Schnittergebnisse.

Artikel-Nummer	Sägeblatt-durchmesser/Bohrung	Blattstärke/Schnittbreite	Zähnezahl	Zahngeometrie	Zahnwinkel	Schnelle Schnitte	Universeller Einsatz	Feine Schnitte	Extra feine Schnitte	Aluminium	EAN	Euro zzgl. MwSt.	PG
DT4053-QZ	150/20	1.8/2.6	30	WZ	10°			•			5035048056943	72.70	IV
DT4081-QZ	150/20	1.8/2.6	40	TFZ	-5°				•		5035048057124	87.20	IV
DT4004-QZ	152/20	1.8/2.6	12	WZ	25°	•					5035048056592	57.40	IV
DT4022-QZ	152/20	1.8/2.6	18	WZ	25°		•				5035048056745	63.90	IV
DT4005-QZ	160/16	1.8/2.6	24	WZ	25°	•					5035048056608	72.70	IV
DT4006-QZ	160/20	1.8/2.6	12	WZ	25°	•					5035048056615	63.90	IV
DT4023-QZ	160/20	1.8/2.6	24	WZ	25°		•				5035048056752	72.70	IV
DT4057-QZ	160/20	1.8/2.6	36	WZ	10°			•			5035048056981	87.20	IV
DT4084-QZ	160/20	1.8/2.6	48	TFZ	-5°				•	•	5035048057155	98.80	IV
DT4085-QZ	160/30	1.8/2.6	48	TFZ	-5°				•	•	5035048057162	98.80	IV
DT4026-QZ	165/20	1.8/2.6	24	WZ	25°		•				5035048056783	72.70	IV
DT4087-QZ	165/20	1.8/2.6	48	TFZ	-5°				•	•	5035048057186	101.60	IV
DT4027-QZ	165/30	1.8/2.6	24	WZ	25°		•				5035048056790	72.70	IV
DT4088-QZ	165/30	1.8/2.6	48	TFZ	-5°				•	•	5035048057193	101.60	IV
DT4091-QZ	180/30	1.8/2.6	48	TFZ	-5°						5035048057223	104.50	IV
DT4011-QZ	184/16	1.8/2.6	16	WZ	25°				•		5035048056660	71.40	IV
DT4031-QZ	184/16	1.8/2.6	28	WZ	25°		•				5035048056837	84.20	IV
DT4063-QZ	184/16	1.4/2.6	40	WZ	10°			•			5035048057049	95.20	IV
DT4092-QZ	184/16	1.8/2.6	48	TFZ	-5°				•	•	5035048057230	104.50	IV
DT4032-QZ	184/20	1.8/2.6	28	WZ	25°		•				5035048056844	84.20	IV
DT4062-QZ	184/20	1.8/2.6	40	WZ	10°			•			5035048057032	95.90	IV
DT4065-QZ	190/20	1.8/2.6	40	WZ	10°			•			5035048057063	95.90	IV
DT4095-QZ	190/20	1.8/2.6	48	TFZ	-5°				•	•	5035048057261	107.40	IV
DT4013-QZ	190/30	1.8/2.6	16	WZ	25°	•					5035048056684	72.70	IV
DT4033-QZ	190/30	1.8/2.6	28	WZ	10°		•				5035048056851	87.20	IV
DT4064-QZ	190/30	1.8/2.6	40	WZ	10°			•			5035048057056	95.90	IV
DT4094-QZ	190/30	1.8/2.6	48	TFZ	-5°				•	•	5035048057254	107.40	IV
DT4256-QZ	230/30	2.2/3.0	56	TFZ	-5°				•	•	5035048057582	129.80	IV
DT4015-QZ	235/30	2.2/3.0	18	WZ	25°	•					5035048056707	75.20	IV
DT4036-QZ	235/30	2.2/3.0	28	WZ	25°		•				5035048056882	83.60	IV
DT4067-QZ	235/30	2.2/3.0	40	WZ	10°			•			5035048057087	94.70	IV
DT4097-QZ	235/30	2.2/3.0	56	TFZ	-5°				•	•	5035048057285	116.90	IV
DT4038-QZ	240/30	2.2/3.0	28	WZ	20°		•				5035048056905	87.20	IV

## Metallkreissägeblätter für Handkreissägen

**NEU**

Für den Einsatz auf Handkreissägen

### Einzelpacks

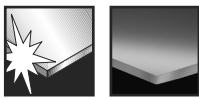

Edelstahl Aluminium

#### ANWENDUNGEN

- Geeignet zum Schneiden von Aluminium und Edelstahl

#### PRODUKTMERKMALE

- Speziell modifizierte Trapez-Flachzahn-Schnidengeometrie für saubere, nahezu gratfreie Schnitte und dadurch geringeren Nachbearbeitungsaufwand
- Längere Lebensdauer und feinere, akkuratere Schnitte durch neues Löt-Verfahren
- Sauberes Arbeiten durch kühlmittefreies Sägen
- Bis zu 4x schnellere Schnitte als mit Trennscheiben

Artikel-Nummer	Sägeblatt-durchmesser/Bohrung	Blattstärke/Schnittbreite	Zähnezahl	Zahngeometrie	Zahnwinkel	Schnelle Schnitte	Feine Schnitte	Extra feine Schnitte	Aluminium	Edelstahl	EAN	Euro zzgl. MwSt.	PG
DT1918-QZ*	140/20	1.13/1.53	40	TFZ	10°	•				•	5035048093368	94.50	III
DT1912-QZ*	190/30	1.6/2.10	48	TFZ	-5°		•	•	•	•	5035048093306	89.50	III
DT1913-QZ*	235/30	1.6/2.10	48	TFZ	-5°		•	•	•	•	5035048093313	99.50	III

\*Verfügbar ab April 2015





## EXTREME® Kreissägeblätter für Tauchkreissägen



Für den Einsatz auf Tauchkreissägen

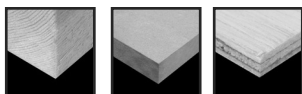

Hartholz    MDF    Sperrholz, Laminat

### Einzelpacks

Artikel-Nummer	Sägeblatt-durchmesser/Bohrung	Blattstärke/Schnittbreite	Zähnezahl	Zahngeometrie	Zahmwinkel	Schnelle Schnitte	Universeller Einsatz	Feine Schnitte	Extra feine Schnitte	Aluminium	EAN	Euro zzgl. MwSt.	PG
DT1089-QZ	165/20	1.6/2.3	18	WZ	18°	●					5035048083383	72.50	IV
DT1091-QZ	165/20	1.6/2.0	40	WZ	5°		●				5035048072677	94.70	IV
DT1090-QZ	165/20	1.6/2.0	48	WZ	5°			●			5035048066416	101.70	IV
DT1086-QZ	165/20	1.6/2.3	48	TFZ	5°				●		5035048083352	115.50	IV
DT1087-QZ	165/20	1.6/2.3	54	TFZ	0°				●		5035048083369	93.50	III
DT1088-QZ	165/20	1.6/2.3	54	TFZ	-5°				●	●	5035048083376	126.00	IV

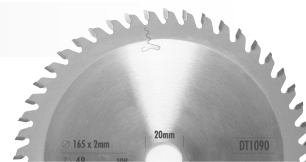

## Bau Kreissägeblätter für Handkreissägen



Für den Einsatz auf Handkreissägen

DEWALT Bau-Handkreissägeblätter – extrem robuste, nagelfeste Baustellenblätter für härteste Anforderungen. Entwickelt für schnelle Schnitte in natürlichen Hölzern und Verbundmaterialien sowie Schalhaut. Optimal für einfache bis gute Quer- und Längsschnit-tergebnisse.

### Einzelpacks

Artikel-Nummer	Sägeblatt-durchmesser/Bohrung	Blattstärke/Schnittbreite	Zähnezahl	Zahngeometrie	Zahmwinkel	Reduzierenge/gerändelt	Schnelle Schnitte	Universeller Einsatz/Querschnitte	EAN	Euro zzgl. MwSt.	PG
DT1164-QZ	150/20	1.5/2.4	12	WZ	+20°		●		5035048011263	29.00	IV
DT1140-QZ	152/20	1.5/2.4	12	WZ	+20°		●		5035048011010	29.00	IV
DT1141-QZ	152/20	1.5/2.4	24	WZ	+10°			●	5035048011027	32.40	IV
DT1142-QZ	160/20	1.5/2.4	18	WZ	+20°	16		●	5035048011034	30.80	IV
DT1143-QZ	160/20	1.5/2.4	30	WZ	+10°	16		●	5035048011041	39.80	IV
DT1166-QZ	165/20	1.5/2.4	18	WZ	+20°			●	5035048080290	27.10	IV
DT1167-QZ	165/20	1.5/2.4	30	WZ	+10°			●	5035048080306	30.30	IV
DT1144-QZ	165/30	1.5/2.4	18	WZ	+20°	16,20		●	5035048011058	32.40	IV
DT1145-QZ	165/30	1.5/2.4	30	WZ	+10°	16,20		●	5035048011065	39.80	IV
DT1147-QZ	170/30	1.5/2.4	30	WZ	+10°			●	5035048011089	43.30	IV
DT1149-QZ	184/16	1.7/2.6	18	WZ	+20°			●	5035048011102	32.40	IV
DT1151-QZ	184/16	1.7/2.6	30	WZ	+10°			●	5035048011126	43.30	IV
DT1148-QZ	184/30	1.7/2.6	18	WZ	+20°	20		●	5035048011096	32.40	IV
DT1150-QZ	184/30	1.7/2.6	30	WZ	+10°	20		●	5035048011119	43.30	IV
DT1165-QZ	190/16	1.7/2.6	18	WZ	+20°			●	5035048014318	36.20	IV
DT1152-QZ	190/30	1.7/2.6	18	WZ	+20°	20		●	5035048011133	47.00	IV
DT1153-QZ	190/30	1.7/2.6	40	WZ	+10°	16,20		●	5035048011140	47.00	IV
DT1156-QZ	235/30	1.7/2.6	24	WZ	+20°	25.4		●	5035048011171	45.20	IV
DT1157-QZ	235/30	1.7/2.6	40	WZ	+10°	25.4		●	5035048011188	54.10	IV

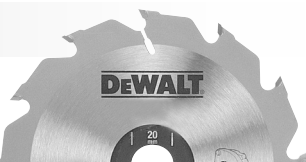

## EXTREME® Kreissägeblätter für Handkreissägen ohne Spaltkeil



Für den Einsatz auf Handkreissägen

EXTREME Handkreissägeblätter – extrem robuste, nagelfeste Baustellenblätter für härteste Anforderungen. Entwickelt für schnelle Schnitte in natürlichen Hölzern und Verbundmaterialien sowie Schalhaut. Optimal für einfache bis gute Quer- und Längsschnit-tergebnisse. Vibrations- und Geräuschdämpfungslinien für ruhigen Lauf und verbesserte Schnitt-ergebnisse.



Abb. DT10399

### Einzelpacks

Artikel-Nummer	Sägeblatt-durchmesser/Bohrung	Blattstärke/Schnittbreite	Zähnezahl	Zahngeometrie	Zahmwinkel	Universeller Einsatz	Feine Schnitte	EAN	Euro zzgl. MwSt.	PG
DT10300-QZ	165/20	1.65	24	WZ	+18°	●		5035048085844	32.30	IV
DT10301-QZ	165/20	1.65	40	WZ	+18°		●	5035048085851	35.60	IV
DT10302-QZ	184/16	1.65	24	WZ	+18°	●		5035048085868	37.70	IV
DT10303-QZ	184/16	1.65	40	WZ	+18°		●	5035048085875	48.50	IV
DT10304-QZ	190/30	1.65	24	WZ	+18°	●		5035048085882	52.30	IV



### Set

Artikel-Nummer	Beschreibung	EAN	Euro zzgl. MwSt.	PG
DT10399-QZ	3er Pack EXTREME DEWALT Kreissägeblätter für Handkreissägen ohne Spaltkeil 3x DT10304: 190x30 24 WZ 18° für DWE575K/576K	5035048099469	149.40	Akt.netto

DT10300-QZ und DT10301-QZ passend für Handkreissäge DWE550  
DT10302-QZ und DT10303-QZ passend für Handkreissäge DWE560  
DT10304-QZ passend für Handkreissägen DWE565K / 576K

### EXTREME DEWALT® Kreissägeblätter für Akku-Handkreissägen



Für den Einsatz auf  
Akku-Handkreissägen

#### PRODUKTMERKMALE

- Hochwertige Wolfram-legierte Zähne ermöglichen maximale Standzeiten
- Der extradünne Blattkörper ermöglicht schmalere Schnittbreiten (geringere Maschinenbelastung) und erhöht somit die Schnittleistung pro Akkuladung
- Speziell konstruiert für DEWALT Akku-Handkreissägen
- Vibrations- und Geräuschdämpfungslinien für ruhigen Lauf und verbesserte Schnitt-ergebnisse



Einzelpacks

Artikel-Nummer	Sägeblatt- durchmesser/ Bohrung	Schnittbreite	Zähnezahl	Zahngeometrie	Zahnwinkel	Universeller Einsatz	Feine Schnitte	EAN	Euro zzgl. MwSt.	PG
DT10624-QZ	165/20	1.65	24	WZ	+18°	●		5035048085820	50.90	IV
DT10640-QZ	165/20	1.65	40	WZ	+18°		●	5035048085837	54.40	IV

### Metallkreissägeblätter für Akku-Handkreissägen



Für den Einsatz auf  
Akku-Handkreissägen



#### ANWENDUNGEN

- Geeignet zum Schneiden von Aluminium, Metall/Stahl und Edelstahl

#### PRODUKTMERKMALE

- Speziell modifizierte Flachzahn-Schneiden-geometrie (Trapez) für saubere, nahezu gratfreie Schnitte und dadurch geringeren Nachbearbeitungs-aufwand
- Der extradünne Blattkörper ermöglicht schmalere Schnittbreiten (geringere Maschinenbelastung) und erhöht somit die Schnittleistung pro Akkuladung
- Speziell konstruiert für DEWALT Akku-Handkreissägen
- Längere Lebensdauer und feinere, akkuratere Schnitte durch neues Löt-Verfahren
- Bis zu 4x schnellere Schnitte als mit Trennscheiben

Einzelpacks

Artikel-Nummer	Sägeblatt- durchmesser/ Bohrung	Blattstärke/ Schnittbreite	Zähnezahl	Zahngeometrie	Zahnwinkel	Schnelle Schnitte	Feine Schnitte	Extra feine Schnitte	Aluminium	Stahl	Edelstahl	EAN	Euro zzgl. MwSt.	PG
DT1910-QZ*	140/20	0.99/1.49	30	FZ	3°	●	●		●			5035048093283	69.50	III
DT1923-QZ*	140/20	1.13/1.49	30	TFZ	1.5°	●	●			●		5035048093412	83.50	III
DT1911-QZ*	165/20	0.99/1.49	36	FZ	3°	●	●		●			5035048093290	74.50	III
DT1919-QZ*	165/20	1.20/1.60	48	TFZ	10°	●	●				●	5035048093375	105.50	III
DT1924-QZ*	165/20	1.20/1.56	48	TFZ	1.5°	●	●			●		5035048093429	99.50	III

\*Verfügbar ab April 2015



Artikel-Nummer	Sägeblatt- durchmesser/ Bohrung	Schnittbreite	Zähnezahl	Zahngeometrie	Zahnwinkel	Metall	EAN	Euro zzgl. MwSt.	PG
DT1210-XJ	173/20	2.2	50	TFZ	0°	●	5035048056431	87.70	III

### Bau Kreissägeblätter für Akku-Handkreissägen



Für den Einsatz auf  
Akku-Handkreissägen

#### PRODUKTMERKMALE

- Hochwertige Wolfram-legierte Zähne ermöglichen maximale Standzeiten
- Der extradünne Blattkörper ermöglicht schmalere Schnittbreiten (geringere Maschinenbelastung) und erhöht somit die Schnittleistung pro Akkuladung
- Der Dreifach-Schliff macht den HM-Zahn rasiermesserscharf und garantiert eine hervorragende Schnittkante
- Speziell konstruiert für DEWALT Akku-Handkreissägen

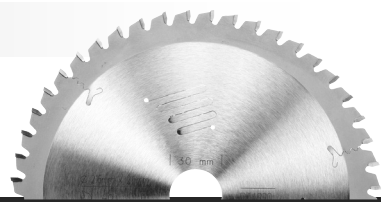

Einzelpacks

Artikel-Nummer	Sägeblatt- durchmesser/ Bohrung	Schnittbreite	Zähnezahl	Zahngeometrie	Zahnwinkel	Schnelle Schnitte	Universeller Einsatz	Feine Schnitte	Aluminium	EAN	Euro zzgl. MwSt.	PG
DT1200-QZ	136/10	1.5	16	WZ	+20°	●				5011402378159	26.10	IV
DT1201-QZ	136/10	1.5	24	WZ	+20°		●			5011402370160	31.90	IV
DT1202-QZ	136/10	1.5	30	FZ	+3°			●	●	5011402378173	36.30	IV
DT1203-QZ	165/10	1.5	18	WZ	+20°	●				5035048031056	44.90	IV
DT1204-QZ	165/10	1.5	24	WZ	+20°		●			5035048031063	47.80	IV
DT1205-QZ	165/10	1.5	36	WZ	+20°		●			5035048031186	51.20	IV
DT1208-QZ	165/20	1.5	16	WZ	+20°	●				5035048060490	44.90	IV
DT1207-QZ	165/20	1.5	24	WZ	+20°		●			5035048060483	47.80	IV
DT1206-QZ	165/20	1.5	36	FZ	+20°			●	●	5035048060476	51.20	IV
DT1211-QZ	184/20	1.8	24	WZ	+18°		●			5035048061992	48.70	IV

Reduzerringe für Kreissägeblätter – gerändelt

Großpacks



Artikel-Nummer	Außen-durchmesser mm	Innen-durchmesser mm	Stärke mm	Inhalt	EAN	Euro zzgl. MwSt.	PG
DT1094-QZ	30	16	1.8	10	5011402382071	5.40	IV
DT1095-QZ	30	20	1.8	10	5011402382088	5.40	IV
DT1096-QZ	30	25	1.8	10	5011402382095	5.40	IV
DT1099-QZ	30	25	2.2	10	5011402382101	5.40	IV

EXTREME® TRESPA Kreissägeblätter

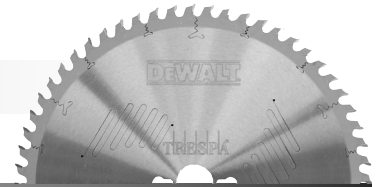

Speziell für TRESPA Materialien entwickelte EXTREME Kreissägeblätter.

**EXTREME®**

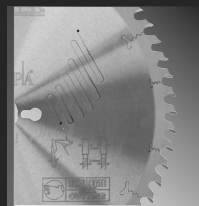

▼ Neuentwickelte Zahngeometrie

mit positivem Zahnwinkel und 3,2 mm Schnittbreite (ab 250 mm Ø) sorgt für extrem präzise Schnitte und saubere Schnittkanten sowie Langlebigkeit (bis zu 350m!)

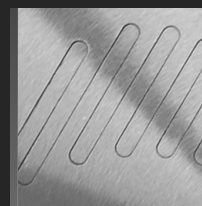

▼ Antivibrations-Elemente

Spezielle, für TRESPA Materialien entwickelte, Anti-Vibrations-Elemente für äußerst präzise Schnitte und eine effektive Vibrations- und Geräuschreduzierung



Artikel-Nummer	Sägeblatt-durchmesser/Bohrung	Blattstärke/Schnittbreite	Zähnezahl	Zahngeometrie	Zähnewinkel	Extra feine Schnitte	HKS	Stationärsägen	EAN	Euro zzgl. MwSt.	PG
DT1087-QZ	165/20	1.6/2.3	54	TFZ*	0°	●	●		5035048083369	93.50	III
DT4345-QZ	250/30	2.54/3.2	50	HZ	+10°	●	●	●	5035048083789	146.00	III
DT4346-QZ	305/30	2.54/3.2	60	HZ	+10°	●	●	●	5035048083796	167.00	III

\*Modifiziert



### XPC Stichsägeblätter

DT2213 HCS

DEWALT XPC

SPEED WOOD

Rückschlagfreies Eintauchen, präzise Schnitte und extreme Langlebigkeit.



**▼ Premium Stahl**

Für maximale Ausdauer und Standzeit, verstärkter Blattkörper für ein Höchstmaß an Kontrolle und Präzision

**▼ Zahnabstände und Geometrie**

Extrem scharfe Zähne und tiefe Zahnäler für besseren Span-Abtransport. Verminderten Ausriss und erhöhte Schnittgeschwindigkeit. Eine bessere Kontrolle und eine verlängerte Lebensdauer

**▼ Konischer Blattkörper**

Bessere Kontrolle und sauberes Schnittbild ohne Ansenken der Werkstücke auch bei engen Kurvschnitten



**▼ Patentierte Eintauchspitze**

Speziell gehärteter, aggressiver Frontzahn ermöglicht ein einzigartiges, rückschlagfreies Eintauchen durch direktes Raussägen von Material bei der ersten Berührung



Für den Einsatz in professionellen Stichsägen (Akku und Kabel)



Naturholz Holz mit Nägeln MDF

**PRODUKTMERKMALE**

- XPC Stichsägeblätter bieten:
  - Lange Lebensdauer - Erhöhte Schnittkontrolle - Saubere, ausrissfreie Schnitte - Schnellen Sägefortschritt
  - Einzigartige, patentierte Eintauch-Spitze – ermöglicht rückschlagfreies Eintauchen in allen Holzarten



Artikel-Nummer	Anwendung	Gesamt-länge mm	Arbeits-länge mm	Zahn-teilung mm	Max. Schnitttiefe mm	Bosch Ref.-Nummer	Inhalt	EAN	Euro zzgl. MwSt.	PG
DT2205-QZ	Saubere, exakte und schnelle Schnitte in Holz, Span- und Tischlerplatten, Laminaten sowie Kunststoff bis zu 30 mm Stärke	100	75	2.5	30	T101B	5	5035048074978	7.90	III
DT2206-QZ	Saubere, exakte und schnelle Schnitte in Holz, Span- und Tischlerplatten, Laminaten sowie Kunststoff bis zu 30 mm Stärke	100	75	2.5	30	T101B	20	5035048074985	29.40	III
DT2207-QZ	Extrem saubere, ausrissfreie Schnitte in Laminaten und Holz bis zu 40 mm Stärke ( <b>Stoßzahnung</b> )	100	75	2.5	40	T101BR	5	5035048074992	8.90	III
DT2209-QZ	Saubere, exakte und schnelle Schnitte in Holz, Span- und Tischlerplatten, Laminaten sowie Kunststoff bis zu 60 mm Stärke	100	75	4.2	60	T101D	5	5035048075012	7.90	III
DT2210-QZ	Saubere, exakte und schnelle Schnitte in Holz, Span- und Tischlerplatten, Laminaten sowie Kunststoff bis zu 60 mm Stärke	100	75	4.2	60	T101D	20	5035048075029	29.40	III
DT2211-QZ	Einfache, präzise Schnitte in Holz, Span- und Tischlerplatten, Laminaten sowie Kunststoff bis zu 60 mm Stärke	100	75	3.1	60	T111C	5	5035048075036	6.80	III
DT2212-QZ	Einfache, präzise Schnitte in Holz, Span- und Tischlerplatten, Laminaten sowie Kunststoff bis zu 60 mm Stärke	100	75	3.1	60	T111C	20	5035048075043	25.20	III
DT2213-QZ	Schnelle, exakte Schnitte in Holz, Span- und Tischlerplatten, Laminaten sowie Kunststoff bis zu 60 mm Stärke	100	75	4.2	60	T144D	5	5035048075050	7.20	III
DT2214-QZ	Schnelle, exakte Schnitte in Holz, Span- und Tischlerplatten, Laminaten sowie Kunststoff bis zu 60 mm Stärke	100	75	4.2	60	T144D	20	5035048075067	26.30	III
DT2216-QZ	Präzise, saubere und schnelle Kurvschnitte in Holz, Span- und Tischlerplatten, Laminaten bis zu 15 mm Stärke, NICHT geeignet für Tauchschnitte	82	54	2.0	15	T119B0	5	5035048075081	7.60	III
DT2217-QZ	Saubere, schnelle und präzise Schnitte in harten Hölzern, Span- und Tischlerplatten, Laminaten sowie Kunststoff bis zu 30 mm Stärke. Extrem lange Lebensdauer	100	75	2.5	30	T101BF	3	5035048075098	9.20	III
DT2218-QZ	Saubere, schnelle und präzise Schnitte in harten Hölzern, Span- und Tischlerplatten, Laminaten sowie Kunststoff bis zu 60 mm Stärke. Extrem lange Lebensdauer	100	75	4.0	60	T1101DF	3	5035048075104	9.20	III
DT2219-QZ	Extrem saubere, ausrissfreie Schnitte in Laminaten und Hartholz bis zu 40 mm Stärke. Extrem lange Lebensdauer ( <b>Stoßzahnung</b> )	100	75	2.5	40	T101BRF	3	5035048075111	9.20	III
DT2220-QZ	Schnelle, präzise Schnitte in harten Hölzern, Span- und Tischlerplatten, Laminaten sowie Kunststoff bis zu 60 mm Stärke. Extrem lange Lebensdauer	100	75	4.0	60	T144DF	3	5035048075128	8.10	III
DT2221-QZ	Schnelle, präzise Schnitte in Aluminium bis zu 15 mm Stärke und Kunststoff bis zu 30 mm Stärke. Extrem lange Lebensdauer	100	75	3.0	30	T127DF	3	5035048075135	7.00	III
DT2208-QZ	Saubere, präzise und schnelle Schnitte in Holz, Span- und Tischlerplatten, Laminaten sowie Kunststoff bis zu 30 mm Stärke, <b>mit U-Aufnahme</b>	94	75	2.5	30	U101B	5	5035048075005	8.30	III
DT2215-QZ	Schnelle, exakte Schnitte in Holz, Span- und Tischlerplatten, Laminaten sowie Kunststoff bis zu 60 mm Stärke, <b>mit U-Aufnahme</b>	94	75	4.0	60	U144D	5	5035048075074	7.30	III

**Sets**

Artikel-Nummer	Beschreibung	EAN	Euro zzgl. MwSt.	PG
DT2296-QZ	10-tlg. Stichsägeblätter-Set 2x DT2209, 2x DT2205, 2x DT2213, DT2216, DT2218, DT2217, DT2220	5035048075142	22.10	III
DT2298-QZ	14-tlg. Stichsägeblätter-Set 2x DT2209, 3x DT2205, 3x DT2213, 2x DT2216, DT2218, DT2217, DT2220	5035048075159	26.30	III



Abb. DT2296



Abb. DT2298

# HCS Kohlenstoffstahl-Stichsägeblätter für Holz

132-1 HCS

CLEAN WOOD

Für den Einsatz in professionellen Stichsägen (Akku und Kabel)

**PRODUKTMERKMALE**

- HCS Stichsägeblätter bieten hohe Standzeiten und beste Schnittergebnisse
- Bestehend aus biegsamem Kohlenstoffstahl (HCS)
- Für den Einsatz in Holz, kunststoffbeschichteten Holzfaserplatten und Kunststoffen



Naturholz Holz mit Nägeln MDF

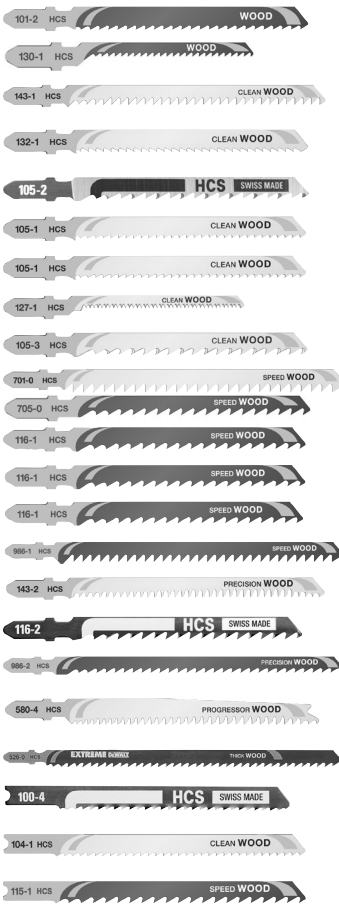

Artikel-Nummer	Anwendung	Gesamtlänge mm	Arbeitslänge mm	Zahn-teilung mm	Max. Schnitttiefe mm	Bosch Ref.-Nummer	Inhalt	Euro zzgl. MwSt.	Euro inkl. MwSt.	PG
DT2177-QZ	Einfache Schnittergebnisse in Holz und Holzwerkstoffen	100	72	3	60	T111C	20	5035048033210	18.40	III
DT2050-QZ	Speziell für Kurvenschnitte in Weichholz, Spanplatten, Sperrholz und Faserplatten	76	48	2	15	T119B0	5	5035048060896	6.00	III
DT2052-QZ	Schnelle saubere Schnitte in Holz, Span-, Tischler- und Faserplatten	116	87	3	65	T301CD	5	5035048060919	8.10	III
DT2053-QZ	Durch umgekehrte Verzahnung splitterfreie Schnitte in Holz, Spanplatte, Sperrholz, Faserplatten und Laminat ( <b>Stoßzahnung</b> )	100	73	2.5	40	T101BR	5	5035048060926	8.60	III
DT2164-QZ	Schnelle, gerade Schnitte in Holz und Holzwerkstoffen	100	68	4	60	T101D	5	5035048033128	7.50	III
DT2165-QZ	Gerade, feine Schnitte in Holz, Holzwerkstoffen und Kunststoffen	100	73	2.5	30	T101B	5	5035048033135	7.50	III
DT2175-QZ	Gerade, feine Schnitte in Holz, Holzwerkstoffen und Kunststoffen	100	73	2.5	30	T101B	20	5035048033166	27.60	III
DT2168-QZ	Feine Kurvenschnitte in Weichholz, Sperrholz und beschichtete Platten	76	47	1.4	30	T101A0	5	5035048033234	5.60	III
DT2049-QZ	Schnelle, extra gerade Schnitte in Holz und Spanplatten	100	68	4	60	T101DP	5	5035048060889	8.10	III
DT2051-QZ	Schnelle grobe Schnitte in Holz, Spanplatte, Sperrholz und Faserplatten	132	100	4	85	T301DL	5	5035048060902	8.10	III
DT2077-QZ	Schnelle Kurvenschnitte in Holz	100	70	4	60	T244D	5	5035048060858	6.40	III
DT2166-QZ	Schnelle, gerade Schnitte in Holz, Span-, Tischler- und Faserplatten	100	68	4	60	T144D	5	5035048033142	5.40	III
DT2176-QZ	Schnelle, gerade Schnitte in Holz, Span-, Tischler- und Faserplatten	100	68	4	60	T144D	20	5035048033173	20.80	III
DT2186-QZ	Schnelle, gerade Schnitte in Holz und Holzwerkstoffen	100	68	4	60	T144D	100	5035048033203	91.70	III
DT2169-QZ	Schnelle, gerade Schnitte in Holz und Holzwerkstoffen	152	116	4	100	T344D	5	5035048033241	11.20	III
DT2048-QZ	Saubere, extra gerade und winkelgenaue Schnitte in Holz, Span-, Tischler- und Faserplatten	116	87	2.5	65	T301BCP	5	5035048060872	10.80	III
DT2075-QZ	Schnelle, extra gerade und winkelgenaue Schnitte in Holz, Span-, Tischler- und Faserplatten	100	68	4	60	T144DP	5	5035048060834	8.20	III
DT2076-QZ	Schnelle, extra gerade und winkelgenaue Schnitte in Holz, Span-, Tischler- und Faserplatten	152	116	4	100	T344DP	5	5035048060841	15.20	III
DT2057-QZ	Schnelle Schnitte bei variierender Materialstärke in Holz, Span-, Tischler-, und Faserplatten bis zu 65 mm	116	91	2 - 3	65	T234X	5	5035048060964	10.80	III
DT2167-QZ	Schnelle, grobe Schnitte in dicke Holzbohlen bis zu 120 mm Stärke	180	155	4	120	T744D	5	5035048014455	17.30	III
DT2062-QZ	Normale Schnitte in Holz und Spanplatten, <b>mit U-Aufnahme</b>	91	70	2.5	60	U111D	5	5035048061015	5.40	III
DT2060-QZ	Gerade, saubere Schnitte in Holz, Spanplatten, Sperrholz, Faserplatten und Kunststoffen, <b>mit U-Aufnahme</b>	100	78	2.5	30	U101B	5	5035048060995	7.80	III
DT2061-QZ	Schnelle, gerade Schnitte in Holz und Spanplatten, <b>mit U-Aufnahme</b>	100	76	4	60	U144D	5	5035048061008	5.40	III

## Spezial-Stichsägeblatt



Saubere, extra gerade, winkelgenaue und randbündige Schnitte.



▼ Japan-Zahn-Form

Für extra scharfe und saubere Schnitte ohne Ausriss

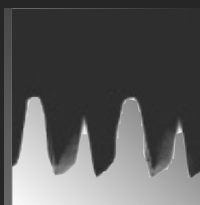

▼ Extra breiter Blattkörper

Für randbündige Schnitte bis an den Anschlag des Stichsägen-Sägeschuh. Extrem gerade Schnitte ohne ein Verlaufen des Blattes. Ungeeignet für Kurvenschnitte

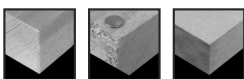

Naturholz Holz mit Nägeln MDF

Artikel-Nummer	Anwendung	Gesamtlänge mm	Arbeitslänge mm	Zahn-teilung mm	Max. Schnitttiefe mm	Inhalt	EAN	Euro zzgl. MwSt.	PG
DT2074-QZ	Saubere, extra gerade und winkelgenaue Schnitte in Holz, Span-, Tischler- und Faserplatten für <b>randbündige Schnitte</b>	112	74	2.3	65	1	5035048060827	7.20	Akt.netto

**PRODUKTMERKMALE**

- Aussparungen: Für eine optimale Kühlung des Sägeblatts, verhindert ein Ansengen des Werkstücks
- HCS-Blattkörper Bestehend aus biegsamen Kohlenstoffstahl (HCS) für hohe Standzeiten und beste Schnittergebnisse

### HSS Stichsägeblätter für Metall

107-2

HSS SWISS MADE

Für den Einsatz in professionellen Stichsagen (Akku und Kabel)

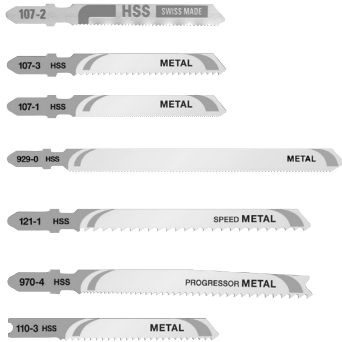

#### PRODUKTMERKMALE

- HSS-Stichsägeblätter bieten hohe Standzeiten und beste Schnittergebnisse in Stahl und NE-Metallen
- Bestehend aus vollgehärtetem Hochleistungs-Schnellschnitt-Stahl (HSS)
- Kühlmittelempfehlung: Schneidöl, Emulsion, Schmier-/Kühlfett (für Aluminium, Weichstahl), Wasser (für Kunststoff und Plexiglas)

Artikel-Nummer	Anwendung	Gesamt-länge mm	Arbeits-länge mm	Zahn-teilung mm	Max. Schnitttiefe mm	Bosch Ref.-Nummer	Inhalt	Euro zzgl. MwSt.	Euro inkl. MwSt.	PG
DT2160-QZ	Gerade Schnitte in Stahlblech und NE-Metallen	76	50	1.2	4	T118A	5	5035048033050	7.50	III
DT2170-QZ	Gerade Schnitte in Stahl und NE-Metallen	76	50	1.2	4	T118A	20	5035048033098	27.60	III
DT2161-QZ	Gerade Schnitte in Vollmaterial (Stahl und NE-Metallen)	76	50	2	6	T118B	5	5035048033067	7.50	III
DT2162-QZ	Gerade Schnitte in sehr dünnem Stahlblech und NE-Metallen	76	50	0.7	2	T118G	5	5035048033074	7.50	III
DT2085-QZ	Gerade Schnitte in dünnem Stahlblech, NE-Metallen (1.5 – 3mm) und Aluminium (bis zu 65mm)	132	108	1.2	3	T318A	5	5035048070581	14.40	III
DT2163-QZ	Schnelle, gerade Schnitte in Aluminium (bis 15 mm), Stahl und NE-Metalle (3 bis 6 mm) und Kunststoffen (bis 30 mm)	100	72	3	Aluminium: 15 Metall: 6 Kunststoff: 30	T127D	5	5035048033081	8.10	III
DT2058-QZ	Für dünne bis starke Bleche, dünne Rohre und Profile sowie Aluminium bis zu einer Stärke von 1,5 – 10 mm	100	74	1.2 - 2.6	10	T123X	5	5035048060971	9.90	III
DT2063-QZ	Bleche 2,5 - 6 mm, mit U-Aufnahme	70	50	2	6	U118B	5	5035048061022	8.50	III

#### Set

Artikel-Nummer	Beschreibung	Euro zzgl. MwSt.	Euro inkl. MwSt.	PG
DT2292-QZ	10-tlg. HSS-Stichsägeblätter-Set für Metall 2 x DT2172 gerade Schnitte in sehr dünnem Stahlblech und NE-Metall 3 x DT2160 gerade Schnitte in Stahlblech und NE-Metall 2 x DT2161 gerade Schnitte in Vollmaterial wie Stahl und NE-Metall 2 x DT2163 schnelle, gerade Schnitte in Alu, Stahl, NE-Metall und PVC 1 x DT2054 BiM - Kurvenschnitte in Metall und dünnem Stahlblech	5035048061084	15.00	III

### EXTREME® Bi-Metall Stichsägeblätter für Metall

DT2150 BiM

EXTREME DEWALT

METAL



Für den Einsatz in professionellen Stichsagen (Akku und Kabel)



#### PRODUKTMERKMALE

- EXTREME® Bi-Metall Stichsägeblätter bieten eine erhöhte Lebensdauer in NE- und eisenlegierten Metallen
- Kühlmittelempfehlung: Schneidöl, Emulsion, Schmier-/Kühlfett (für Aluminium, Weichstahl), Wasser (für Kunststoff und Plexiglas)

Artikel-Nummer	Anwendung	Gesamt-länge mm	Arbeits-länge mm	Zahn-teilung mm	Max. Schnitttiefe mm	Bosch Ref.-Nummer	Inhalt	Euro zzgl. MwSt.	Euro inkl. MwSt.	PG
DT2150-QZ	Schnelle Schnitte in Stahl bis 3 mm, auch in Aluminium, Kupfer, Messing und anderen NE-Metallen bis 3 mm Materialstärke	86	61	1	3	T118AF	3	5035048059425	7.20	III
DT2154-QZ	Schnelle Schnitte in Stahl bis 6 mm, auch in Aluminium, Kupfer, Messing und anderen NE-Metallen bis 5 mm Materialstärke	76	51	1.8	6	T118BF	3	5035048059432	6.60	III
DT2156-QZ	Schnelle Schnitte in Blech bis 2.5 mm	76	51	0.8	2.5	T118GF	3	5035048059449	7.00	III
DT2054-QZ	Kurvenschnitte in Metall und dünnem Stahlblech	82	55	1.5	4	T118EOF	5	5035048060933	11.70	III



## EXTREME® Bi-Metall Stichsägeblatt für Holz/Metall

968-4 BIM

PROGRESSOR METAL/WOOD

# EXTREME®

Für den Einsatz in professionellen Stichsägen (Akku und Kabel)

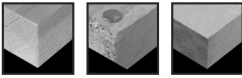

Naturholz

Holz mit Nägeln

MDF



Metall/Stahl

Artikel-Nummer	Anwendung	Gesamtlänge mm	Arbeitslänge mm	Zahn-teilung mm	Max. Schnitttiefe mm	Bosch Ref.-Nummer	Inhalt	Euro zzgl. MwSt.	Euro inkl. MwSt.	PG
DT2059-QZ	BIM – für Anwendungen in Holz bis zu 65 mm Stärke sowie Metall-Rohren und -Profilen von 3-10 mm Stärke. Besonders geeignet für Schnitte bei variierender Materialstärke (Zug)	132	101	2.4 - 5	Holz: 65 Metall: 10	T345XF	5	5035048060988	14.00	III



## EXTREME® Spezialstichsägeblätter



# EXTREME®

Für den Einsatz in professionellen Stichsägen (Akku und Kabel)

521-0 BIM

522-0 BIM

703-0 TCT

723-1 TCT

523-0 BIM

523-0 BIM

725-1

724-1 TCT

544-1 HCS

Artikel-Nummer	Anwendung	Gesamtlänge mm	Arbeitslänge mm	Zahn-teilung mm	Max. Schnitttiefe mm	Bosch Ref.-Nummer	Inhalt	Euro zzgl. MwSt.	Euro inkl. MwSt.	PG
DT2080-QZ	Saubere, gerade Schnitte in allen Laminaten bis zu 15 mm Stärke	82	59	1.7	15	T101BIF	5	5035048014400	15.20	III
DT2081-QZ	Saubere, Kurvenschnitte in allen Laminaten bis zu 15 mm Stärke	82	59	1.4	15	T101AOF	3	5035048014417	9.50	III
DT2055-QZ	Stichsägeblatt mit HM-Schneidleiste für Schnitte in nichtrostenden Stählen (Edelstahl/INOX) und Baustahl 1.5 – 5 mm	82	55	1.4	5	T118EHM	1	5035048060940	9.50	III
DT2101-QZ	Stichsägeblatt mit HM-Schneidleiste für Schnitte in nichtrostenden Stählen (Edelstahl/INOX) und Baustahl, von 1.2 – 3 mm	76	47	1	3	T118AHM	1	5035048059340	15.50	III
DT2082-QZ	Gerade Schnitte in dünnem Stahl- und Edelstahlblech – durch neue Technologie bis 2 mm Schnitttiefe	82	59	0.8	1-2	T118GFS	1	5035048014424	10.40	III
DT2083-QZ	Gerade Schnitte in mittelstarkem Stahl- und Edelstahlblech – durch neue Technologie bis 4 mm Schnitttiefe	82	59	1.4	1.5 - 4	T118EFS	1	5035048014431	10.40	III
DT2056-QZ	Hartmetallbestückte Zähne für Schnitte in GFK u.a. Kunststoffen (bis 65mm), Gips sowie zementgebundenen Plattenwerkstoffen (bis 80 mm)	132	100	4.3	65	T341HM	1	5035048060957	14.00	III
DT2103-QZ	Hartmetallbestückte Zähne für Schnitte in GFK u. a. Kunststoffen (bis 20 mm) sowie in zementgebundenen Plattenwerkstoffen	100	69	4.3	20	T141HM	1	5035048059364	11.60	III
DT2102-QZ	Stichsägeblatt mit HM-Körnung beschichtet für Schnitte in Guss, keramischen Materialien, GFK u. a. Kunststoffen	76	50	-	10	T130RF	1	5035048059357	7.60	III
DT2201-QZ	Messerblatt für Schnitte in weichen Materialien wie Gummi, Polystyrol, Schaum- und Dämmstoffen, Bodenbelägen, Karton, Leder, Gummi, etc.	152	125	-	100	T313AW	5	5011402370764	16.30	III
DT2084-QZ	Gerade und Kurvenschnitte in Sandwichmaterialien (bis 120 mm) und mittelstarken Stahlblechen	1180	148	2	120	T718BF	5	5035048014448	21.50	III

## Schnellübersicht Säbelsägeblätter

- \* Großpack
- mit Eintauchspitze
- ▼ für den Einsatz auf Akku-Säbelsägen

HCS = hochflexibler Kohlenstoffstahl

Bi-M = Kombination aus HCS-Blattkörper und kobaltlegierten M2 HSS-Schneiden

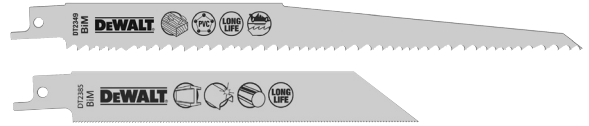

Länge	100 mm		150 mm		152 mm		203 mm		228 mm		235 mm		240 mm		305 mm		457 mm	
	Sägeblattstahl		Bi-M	Bi-M	HCS	Bi-M	HCS	Bi-M	HCS	Bi-M	HCS	Bi-M	HCS	Bi-M	HCS	Bi-M	HCS	Bi-M
<b>Holz und Kunststoff</b>																		
<b>Stromgeführte Säge</b>																		
Saubere, schnelle Schnitte					DT2362	DT2351				DT2363						DT2364		
Holz mit Nägeln						■ DT2359					■ DT2349						■ DT2350	
Variierende Materialstärke								DT2402										
Lebendholz													DT2352			DT2432		
<b>Akkubetriebene Säge</b>																		
Saubere, schnelle Schnitte						▼ DT2344												
Variierende Materialstärke																		
<b>Metall</b>																		
<b>Stromgeführte Säge</b>																		
Metall < 1.5 mm						DT2385												
Metall < 3 mm						DT2384 DT2407L		DT2354		DT2408L						DT2409L		
Metall 3 bis 8 mm						DT2361 DT2323* DT2407				DT2408L						DT2409L		
Metall 1 bis 100 mm						DT2404												
<b>Akkubetriebene Säge</b>																		
Metall < 3 mm						▼ DT2346												
Metall 1 bis 100 mm																		
<b>Universal</b>																		
<b>Stromgeführte Säge</b>																		
Kunststoffe, Sandwichmaterialien, Rundrohre						DT2348		DT2387										
Metall, Gummi, Fiberglas, Gusseisen								DT2406										
Variierende Materialstärke																		
<b>Akkubetriebene Säge</b>																		
Holz mit Nägeln, Aluminium, Fiberglas						DT2345												
Variierende Materialstärke																		
<b>DEMOLITION – Abrissarbeiten</b>																		
Holz						■ DT2300L				■ DT2307L						■ DT2314L		
Metall, Metallprofile, Metallrohre						DT2407L		DT2408L								DT2409L		
Metall, Kunststoffe, Sandwichmaterialien		DT2356				DT2301L				DT2308L						DT2316L		
<b>Spezialsägeblätter</b>																		
Gipsplatten						DT2356												
Mauerwerk, Backstein, Keramik, Fiberglas						DT2332				DT2333								
Mauerwerk, Backstein												DT2335						
Palettenreparatur								DT2400										
Hochlochziegel, Backstein, Faserzement						DT2423							DT2420		DT2421		DT2422	
INOX, verstärkte Kunststoffe			DT2426															



## EXTREME® Bi-Metall Säbelsägeblätter



Innovative Zahngeometrie und patentierte Legierung für schnellere Schnitte und längere Lebensdauer.

▼ **Spezielle Zahngeometrie**

Extrem schnelle Schnitte bei gleichzeitig erhöhter Lebensdauer für ein optimales Schnittbild. 8% höherer Kobaltanteil (M42) für eine extra lange Lebensdauer

▼ **Patentierte Legierung**

Legierung des HCS-Körpers leitet die beim Schneiden entstehende Wärmeenergie gezielt von der Zahnung über den Blattkörper in das zu schneidende Material ab. Für eine doppelt so lange Standzeit

▼ **Aggressiver Winkel**

Gehärteter Schaft mit aggressivem Winkel sorgt für mehr Stabilität und erhöhte Lebensdauer

▼ **Anwendungs-Piktogramme**

Zur Erkennung der Anwendungsbereiche des jeweiligen Sägeblattes

2x höhere Lebensdauer (im DeWalt Vergleich)

Für den Einsatz in Säbelsägen (Akku und Kabel)



**PRODUKTMERKMALE**

- Bi-Metall-Konstruktion, als Kombination aus HCS-Körper und kobaltlegierten HSS-Schneiden
- Aggressive Zahngeometrie mit speziellem neuem Winkel für einen schnellen und effektiven Materialabtrag vor allem bei zugfesten und abrasiven Metallen
- Ideal für extreme Anwendungen, sowie Abriss- und Abbrucharbeiten

**Einzelpacks**

Artikel-Nummer	Anwendung	Gesamtlänge mm	Zahn-teilung mm	Inhalt	EAN	Euro zzgl. MwSt.	PG
DT2407L-QZ	Für extrem harte und abrasive Metalle	152	1.4-1.8	5	5035048088593	26.30	II
DT2408L-QZ	Für extrem harte und abrasive Metalle	203	1.4-1.8	5	5035048088586	36.80	II
DT2409L-QZ	Für extrem harte und abrasive Metalle	305	1.4-1.8	5	5035048088579	52.50	II
DT2300L-QZ	Für schnelle, grobe Schnitte in Hart- und Weichhölzern mit Nägeln, mit Eintauchspitze	152	4.2	5	5035048088661	20.90	II
DT2307L-QZ	Für schnelle, grobe Schnitte in Hart- und Weichhölzern mit Nägeln, mit Eintauchspitze	228	4.2	5	5035048088609	36.60	II
DT2314L-QZ	Für schnelle, grobe Schnitte in Hart- und Weichhölzern mit Nägeln, mit Eintauchspitze	305	4.2	5	5035048088647	42.90	II
DT2315L-QZ	Für schnelle Schnitte in Multi-Materialien	100	2.5	5	5035048089859	17.70	II
DT2301L-QZ	Für schnelle Schnitte in Multi-Materialien	152	2.5	5	5035048088630	26.10	II
DT2308L-QZ	Für schnelle Schnitte in Multi-Materialien	228	2.5	5	5035048088616	36.60	II
DT2316L-QZ	Für schnelle Schnitte in Multi-Materialien	305	2.5	5	5035048089866	41.90	II

**Sets**

Artikel-Nummer	Beschreibung	EAN	Euro zzgl. MwSt.	PG
DT2440L-QZ*	6-tlg. EXTREME Säbelsägeblätter-Set 1x DT2300L, 1x DT2301L, 1x DT2307L, 1x DT2308L, 1x DT2315L, 1x DT2407L	5035048088678	34.90	II
DT2443L-QZ	8-tlg. EXTREME Säbelsägeblätter-Set 3x DT2300L, 3x DT2407L, 1x DT2308L, 1x DT2408L	5035048089842	39.50	II
DT2441L-QZ*	12-tlg. EXTREME Säbelsägeblätter-Set 2x DT2300L, 2x DT2307L, 2x DT2315L, 2x DT2301L, 2x DT2308L, 1x DT2408L, 1x DT2407L	5035048088685	44.90	II

\*Verfügbar ab April 2015



### Bi-Metall Säbelsägeblätter für Metall



Innovative Zahngeometrie für schnellere Schnitte und längere Lebensdauer.



**Extrem scharfe Zähne**

Extrem schnelle Schnitte bei gleichzeitig erhöhter Lebensdauer. Für ein optimales Schnittbild

**Erhöhte Verschleißfestigkeit**

Bi-Metall-Konstruktion, als Kombination aus HCS-Körper und kobaltlegierten HSS-Schneiden

**Aggressiver Winkel**

Gehärteter Schaft mit aggressivem Winkel sorgt für mehr Stabilität und erhöhte Lebensdauer

**Anwendungs-Piktogramme**

Zur Erkennung der Anwendungsbereiche des jeweiligen Sägeblattes

Für den Einsatz in Säbelsägen (Akku und Kabel)

Metall/Stahl

**PRODUKTMERKMALE**

- Bi-Metall-Konstruktion, als Kombination aus HCS-Körper und kobaltlegierten HSS-Schneiden
- Kobaltlegierte M2-HSS-Schneiden für erhöhte Verschleißfestigkeit
- Verstärkte Zahnschulter für verbesserte Stabilität
- Universal-Schaft 1/2"

Artikel-Nummer	Anwendung	Gesamtlänge mm	Zahn-teilung mm	Bosch Ref.-Nummer	Inhalt	EAN	Euro zzgl. MwSt.	PG
DT2385-QZ	Feine Schnitte in Stahlblech, Rohren und Profilen bis 1,5 mm	152	1.1	S922AF	5	5035048034620	13.90	II
DT2384-QZ	Schnelle Schnitte in Stahlblech, Rohren und Profilen bis 3 mm	152	1.4	S922EF	5	5035048034613	13.90	II
DT2354-QZ	Schnelle Schnitte in Stahlblech, Rohren und Profilen bis 3 mm	203	1.4	S1022EF	5	5035048033340	20.60	II
DT2361-QZ	Schnelle Schnitte in Metallen, Blech, Rohren und Profilen 3 bis 8 mm	152	1.8	S922BF	5	5035048034606	15.60	II
DT2353-QZ	Schnelle Schnitte in Metallen, Blech, Rohren und Profilen 3 bis 8 mm	203	1.8	S1025BF	5	5035048033333	20.60	II
DT2323-QZ	Schnelle Schnitte in Stahl und NE-Metallen, Blech, Rohren und Profilen 3 bis 8 mm	203	1.8	S1022BF	100	5035048034101	350.70	II
DT2346-QZ	Stahl und NE-Metalle bis 3 mm. Ideal für den Einsatz auf <b>akkubetriebenen Geräten</b>	152	1.4	S922EF	5	5035048034682	14.60	II
DT2404-QZ	Progressor Säbelsägeblatt für variierende Materialstärken. Dünne bis dicke Bleche (1 - 8 mm), dünne bis dicke Metallprofile (5 - 100 mm); Blattstärke 0.9 mm	150	1.4 - 3.35	S123XF	5	5035048072707	17.90	II

60

Bi-Metall Säbelsägeblätter für Holz



Innovative Zahngeometrie für schnellere Schnitte und längere Lebensdauer.

**▼ Extrem scharfe Zähne**

Extrem schnelle Schnitte bei gleichzeitig erhöhter Lebensdauer. Für ein optimales Schnittbild

**▼ Erhöhte Verschleißfestigkeit**

Bi-Metall-Konstruktion, als Kombination aus HCS-Körper und kobaltlegierten HSS-Schneiden

**▼ Anwendungs-Piktogramme**

Zur Erkennung der Anwendungsbereiche des jeweiligen Sägeblatts

**▼ Patentierte Eintauchspitze**

Für schnelle und einfache Tauchschnitte in allen Holzwerkstoffen. Reißt beim ersten Eintauchen mehr Material heraus

**▼ Aggressiver Winkel**

Gehärteter Schaft mit aggressivem Winkel sorgt für mehr Stabilität und erhöhte Lebensdauer

**▼ Verstärkte Blattschultern**

Für eine höhere Standzeit auch bei extremsten Anwendungen

Für den Einsatz in Säbelsägen (Akku und Kabel)

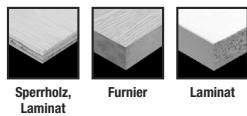

PRODUKTMERKMALE

- Bi-Metall-Konstruktion, als Kombination aus HCS-Körper und kobaltlegierten HSS-Schneiden
- Kobaltlegierte M2-HSS-Schneiden für erhöhte Verschleißfestigkeit
- Verstärkte Zahnschulter für verbesserte Stabilität
- Universal-Schaft 1/2"
- Neuentwickelte, patentierte Eintauch-Spitze (ausser DT2351-QZ) für saubere, schnelle und präzise Tauchschnitte in allen Holz-Materialien



Artikel-Nummer	Anwendung	Gesamtlänge mm	Zahn-teilung mm	Bosch Ref.-Nummer	Inhalt	EAN	Euro zzgl. MwSt.	PG
DT2351-QZ	Feine, schnelle Kurvenschnitte in Holz und Kunststoff. Spezielle Eintauchspitze für schnelle und präzise Tauchschnitte in allen Holz-Materialien	152	4.2	S611DF	5	5035048033319	12.90	II
DT2359-QZ	Schnelle Schnitte in Holz mit Nägeln und hartem Kunststoff. Neuentwickelte, patentierte Eintauch-Spitze für schnelle und präzise Tauchschnitte in allen Holz-Materialien	152	4.2	S611VF	5	5035048034583	15.60	II
DT2349-QZ	Schnelle Schnitte in Holz mit Nägeln und hartem Kunststoff. Neuentwickelte, patentierte Eintauch-Spitze für schnelle und präzise Tauchschnitte in allen Holz-Materialien	228	4.2	S1111VF	5	5035048034590	17.30	II
DT2320-QZ	Schnelle Schnitte in Holz mit Nägeln und hartem Kunststoff. Neuentwickelte, patentierte Eintauch-Spitze für schnelle und präzise Tauchschnitte in allen Holz-Materialien	228	4.2	S111VF	100	5035048034071	314.00	II
DT2350-QZ	Schnelle Schnitte in Holz mit Nägeln und hartem Kunststoff. Neuentwickelte, patentierte Eintauch-Spitze für schnelle und präzise Tauchschnitte in allen Holz-Materialien	305	4.2	S1411VF	5	5035048033302	20.10	II
DT2344-QZ	Feine, schnelle Kurvenschnitte in Holz und Kunststoff. Ideal für den Einsatz auf akkubetriebenen Geräten	152	3.6 - 5.1	S711VF	5	5035048034668	14.60	II

## HCS Säbelsägeblätter für Holz



Für den Einsatz in Säbelsägen  
(Akku und Kabel)

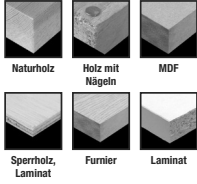

**PRODUKTMERKMALE**

- Hochflexibler Kohlenstoffstahl (HCS)
- Für Weichholz, Holzwerkstoffe, Kunststoffen u. a. weiche Materialien
- Universal-Schaft 1/2"

Artikel-Nummer	Anwendung	Gesamt-länge mm	Zahn-teilung mm	Bosch Ref.-Nummer	Inhalt	EAN	Euro zzgl. MwSt.	PG
DT2362-QZ	Feine, schnelle Kurvschnitte in Holz und Kunststoffen	152	4.2	S611D	5	5035048033272	12.90	II
DT2363-QZ	Konstruktionsholz (6 - 150 mm), Spanplatten und MDF (6-60 mm), Sperrholz, Kunststoff (6 - 150), Holzwände (bis 175 mm); Blattstärke 1.25 mm	228	4.2	S1544D	5	5035048033289	16.10	II
DT2364-QZ	Feine, schnelle Schnitte in Holz und Kunststoffen	305	4.2	S1344D	5	5035048033296	19.10	II
DT2402-QZ	Progressor Säbelsägeblatt für variierende Materialstärken, Bauholz (6-150mm), Span- und MDF Platte (6-60mm), Sperrholzplatte und Kunststoff (6-150mm), Holzplatten (bis 175mm)	203	2.4 - 4	S2345X	5	5035048072691	17.90	II
DT2352-QZ	Für Grobholz ohne Nägel (15-190 mm), lebendes Holz und zum Ausasten (bis 190 mm), Brennholz (15-190 mm); Blattstärke 1.5 mm	240	5 - 6.5	S1531L	5	5035048033326	20.80	II
DT2432-QZ	Für Grobholz ohne Nägel (20-250 mm), lebendes Holz und zum Ausasten (bis 250 mm) ; Blattstärke 1.25 mm	305	8.5	S1617K	5	5035048072813	21.00	II

## Bi-Metall Säbelsägeblätter für den universellen Einsatz



Für den Einsatz in Säbelsägen  
(Akku und Kabel)

**PRODUKTMERKMALE**

- Bi-Metall-Konstruktion, als Kombination aus HCS-Körper und kobaltlegierten HSS-Schneiden
- Kobaltlegierte M2-HSS-Schneiden für erhöhte Verschleißfestigkeit
- Verstärkte Zahnschulter für verbesserte Stabilität
- Universal-Schaft 1/2"

Artikel-Nummer	Anwendung	Gesamt-länge mm	Zahn-teilung mm	Bosch Ref.-Nummer	Inhalt	EAN	Euro zzgl. MwSt.	PG
DT2348-QZ	Für Sandwichmaterialien (bis 100 mm), Metall (bis 10 mm)	152	1.8-2.5	S922VF	5	5035048034637	15.60	II
DT2387-QZ	Für Sandwichmaterialien (bis 175mm), Metall (bis 10 mm)	203	1.8-2.5	S1122VF	5	5035048034644	16.30	II
DT2355-QZ	Für Sandwichmaterialien (bis 250 mm), Metall (bis 10 mm)	305	1.8-2.5	S1222VF	5	5035048033357	23.10	II
DT2345-QZ	Universeller Einsatz in Holz, Holz mit Nägeln, Aluminium und Fiberglas. Ideal für den Einsatz auf <b>akkubetriebenen Geräten</b>	152	2.5	S922VF	5	5035048034675	14.60	II
DT2406-QZ	Progressor Säbelsägeblatt für variierende Materialstärken, Holz mit Nägeln/Metall, Spanplatte (5-150 mm), Metallblech, Aluminium-Profile (3-18 mm), Kunststoff, Fiberglas, verstärkte Kunststoff-Profile (5-150 mm)	203	2.4 - 4.6	S3456XF	5	5035048072714	21.50	II

## Spezial Säbelsägeblätter

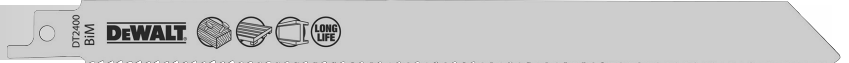

Für den Einsatz in Säbelsägen  
(Akku und Kabel)

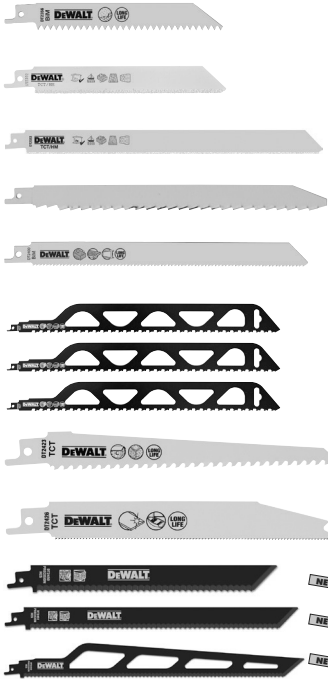

Artikel-Nummer	Anwendung	Gesamt-länge mm	Zahn-teilung mm	Bosch Ref.-Nummer	Inhalt	EAN	Euro zzgl. MwSt.	PG
DT2356-QZ	Bi-Metall Baustellen-Blatt zum arisssfreien Schneiden von Putz und Mörtel	152	1.8	S628DF	5	5035048033364	12.00	II
DT2332-QZ	HM-staubbestückt - zum Schneiden von Leicht-beton, Ziegelsteinen, abrasiven Materialien, Keramik, Fiberglas, unlegiertem Weichmetall und Holz mit Nägeln	152	2	-	1	5035048011287	10.50	II
DT2333-QZ	HM-staubbestückt- zum Schneiden von Leicht-beton, Ziegelsteinen, abrasiven Materialien, Keramik, Fiberglas, unlegiertem Weichmetall und Holz mit Nägeln	228	2	S1130Riff	1	5035048011294	13.10	II
DT2335-QZ	HM-Zahnleiste - zum Schneiden von Leichtbeton, Ziegelsteinen und abrasiven Materialien	235	1	-	1	5035048014264	20.90	II
DT2400-QZ	Bi-Metall Säbelsägeblatt zur Palettenreparatur, Holz mit Nägeln/Metall (5-175 mm), Metallbleche, Metallrohre, Aluminiumprofile (3-12 mm), speziell für flexible Bündigschnitte, Blattstärke 0,9 mm	225	2.5	S1122HF	100	5035048072684	278.30	II
DT2420-QZ	Porenbeton, Ziegelstein und Fiber-Zement bis 150 mm, Blattstärke 1,5 mm	240	12.7	S1543HM	1	5035048072752	25.20	II
DT2421-QZ	Porenbeton, Ziegelstein und Fiber-Zement bis 250 mm, Blattstärke 1,5 mm	305	12.7	S1243HM	1	5035048072769	34.70	II
DT2422-QZ	Porenbeton, Ziegelstein und Fiber-Zement bis 365 mm, Blattstärke 1,5 mm	457	12.7	S2243HM	1	5035048072776	48.30	II
DT2423-QZ	Porenbeton, Ziegelstein und Fiber-Zement, verstärkte Kunststoffe, GFK, Epoxy (6-100 mm), Speziell für abrasive Materialien, Blattstärke 1,25 mm	152	4.3	S641HM	1	5035048072783	19.40	II
DT2426-QZ	INOX-Bleche (2-4 mm), INOX-Profile (2-80 mm), GFK, Epoxy, verstärkte Kunststoffe (2-15 mm).Unbedingt Kühlmittel verwenden und mit der niedrigsten Schnittgeschwindigkeit arbeiten	150	1.4	S922EHM	2	5035048072790	30.50	II
DT2450-QZ*	HCS Spezialsägeblatt wellengeschliffen für Faserdämmstoffe, Styropor, Karton, Teppich, Leder und Gummi	225	-	-	2	5035048094174	25.90	Akt.netto
DT2451-QZ*	HCS Spezialsägeblatt wellengeschliffen für Faserdämmstoffe, Styropor, Karton, Teppich, Leder und Gummi	300	-	-	2	5035048094181	35.50	Akt.netto
DT2452-QZ*	HCS Spezialsägeblatt wellengeschliffen für Faserdämmstoffe, Styropor, Karton, Teppich, Leder und Gummi	400	-	-	1	5035048095447	25.90	Akt.netto

\*Verfügbar ab April 2015

## Säbelsägeblätter-Sets

**NEU**



Artikel-Nummer	Beschreibung	EAN	Euro zzgl. MwSt.	PG
DT2444-QZ*	6-tlg. Säbelsägeblätter-Set - 2x DT2345, 2x DT2349, 2x DT2353	5035048093832	29.50	II
DT2445-QZ*	12-tlg. Säbelsägeblätter-Set - 1x DT2345, 3x DT2349, 3x DT2353, 2x DT2359, 3x DT2361	5035048093849	39.50	II

\*Verfügbar ab April 2015

Alligator® Speziälsägeblätter



Für den Einsatz in Speziälsägen  
DW 390 / 391 / 392 / 393 / 394  
(bis Modelljahr 2012)

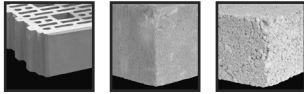

Hochlochziegel Ziegelstein Leichtbeton

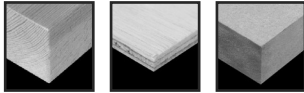

Naturholz Sperrholz, Laminat MDF

PRODUKTMERKMALE

- 2-teilige Sägeblätter-Sätze in HSS-Qualität bzw. hartmetallbestückt, abgestimmt für optimale Leistung beim Einsatz in DEWALT Speziälsägen

Artikel-Nummer	Anwendung	Passend für	Arbeitslänge mm	Zahn-Material	Inhalt	EAN	Euro zzgl. MwSt.	HDL.-EK
DT2960-QZ	Für feine Schnitte in Weichholz, Sperrholz, Gipskarton, Karton	DW 390 / 391	275	HSS	1	5035048025390	32.50	26.00
DT2961-QZ	Universalsblatt für schnelle, einfache Schnitte in Hart- und Weichholz, Brennholz, Karton, Gipskarton - nicht für Spanplatten	DW 390 / 391	275	HSS	1	5035048025406	32.50	26.00
DT2962-QZ	Sehr robustes Sägeblatt für einfache Schnitte in Spanplatte, MDF, Hart- und Weichholz, Brennholz, Kunststoff	DW 390 / 391	275	HM	1	5035048025413	58.00	46.40
DT2963-QZ	Für einfache Schnitte in Porenbeton (Festigkeitsklassen PPW 2, 4 und 6) sowie für Gips und Yalisteine	DW 390 / 391	275	HM	1	5035048025420	58.00	46.40
DT2964-QZ	Für einfache Schnitte in Hochlochziegel (HLZ, z.B. POROTON®, POROTHERM®, UNIPOR®) bis Festigkeitsklasse 12 N/mm <sup>2</sup>	DW 392 / 393 / 394	425	HM	1	5035048033258	89.00	71.20
DT2965-QZ	Für einfache Schnitte in Porenbeton (Festigkeitsklassen PPW 2, 4 und 6) sowie für Gips und Yalisteine	DW 392 / 393 / 394	425	HM	1	5035048033265	89.00	71.20
DT2966-QZ	Für einfache Schnitte in Hochlochziegel (HLZ, z.B. POROTON®, POROTHERM®, UNIPOR®) bis Festigkeitsklasse 20 N/mm <sup>2</sup>	DW 392 / 393 / 394	425	HM	1	5035048058855	195.00	156.00

Alligator® Speziälsägeblätter



Für den Einsatz in Speziälsägen  
DW 396 / 397 / 398 / 399  
(ab Modelljahr 2013)

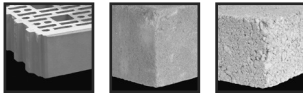

Hochlochziegel Ziegelstein Leichtbeton

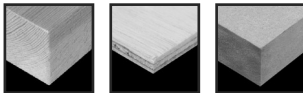

Naturholz Sperrholz, Laminat MDF

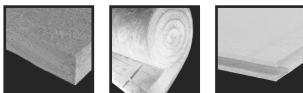

Hanf-Dämmstoffe Isolationsmaterial Holzfaser-Dämmplatten

PRODUKTMERKMALE

- 2-teilige Sägeblätter-Sätze in HSS-Qualität bzw. hartmetallbestückt, abgestimmt für optimale Leistung beim Einsatz in DEWALT Speziälsägen

Artikel-Nummer	Anwendung	Passend für	Arbeitslänge mm	Zahn-Material	Inhalt	EAN	Euro zzgl. MwSt.	HDL.-EK
DT2970-QZ	Für feine Schnitte in Weichholz, Sperrholz, Gipskarton, Karton	DWE 396	295	HSS	1	5035048083635	34.50	27.80
DT2971-QZ	Universalsblatt für schnelle, einfache Schnitte in Hart- und Weichholz, Brennholz, Karton, Gipskarton - nicht für Spanplatten	DWE 396	295	HSS	1	5035048083642	34.50	27.80
DT2972-QZ	Sehr robustes Sägeblatt für einfache Schnitte in Spanplatte, MDF, Hart- und Weichholz, Brennholz, Kunststoff	DWE 396	295	HM	1	5035048083659	59.00	47.60
DT2973-QZ	Für einfache Schnitte in Porenbeton (Festigkeitsklassen PPW 2, 4 und 6) sowie für Gips und Yalisteine	DWE 396	295	HM	1	5035048083666	59.00	47.60
DT2977-QZ	Für einfache Schnitte in Hochlochziegel (POROTON®) bis Festigkeitsklasse 20 N/mm <sup>2</sup>	DWE 396	295	HM	1	5035048083703	134.50	108.50
DT2974-QZ	Für einfache Schnitte in Hochlochziegel (HLZ, z.B. POROTON®, POROTHERM®, UNIPOR®) bis Festigkeitsklasse 12 N/mm <sup>2</sup>	DWE 397 / 398 / 399	430	HM	1	5035048083673	92.50	74.60
DT2975-QZ	Für einfache Schnitte in Porenbeton (Festigkeitsklassen PPW 2, 4 und 6) sowie für Gips und Yalisteine	DWE 397 / 398 / 399	430	HM	1	5035048083680	92.50	74.60
DT2976-QZ	Für einfache Schnitte in Hochlochziegel (HLZ, z.B. POROTON®, POROTHERM®, UNIPOR®) bis Festigkeitsklasse 20 N/mm <sup>2</sup>	DWE 397 / 398 / 399	430	HM	1	5035048083697	195.00	157.30
DT2978-QZ	Universalsblatt für schnelle, einfache Schnitte in Hart- und Weichholz, Brennholz, Karton, Gipskarton, Holzfaser-Dämmplatten - nicht für Spanplatten	DWE 397 / 398 / 399	430	HSS	1	5035048083710	41.00	33.10
DT2979-QZ	Dämmstoffblatt; Spezialblatt zum Schneiden von z.B. Glaswolle, Steinwolle, Hanf, Holzwolle	DWE 397 / 398 / 399	430	HSS	1	5035048098226	51.50	41.50



### Bandsägeblätter

Für den Einsatz in Bandsägen

#### PRODUKTMERKMALE

- Sägebänder aus hochwertigem, vergütetem Stahl
- Extrem scharfgeschliffene und gehärtete Zähne ermöglichen sauberste Schnitte
- Speziell gehärtete Zahnreihen

Artikel-Nummer	passend für Bandsäge	Anwendung	Gesamt-länge mm	Breite mm	Dicke mm	Zahn-teilung mm	Inhalt	EAN	Euro inkl. MwSt.	PG
<b>NEU</b> DT8460-QZ	DCS371N	Metall (6.35-9.52mm), Alu, Edelstahl, Kunststoff	835	12	0.5	1.8	4	5035048090886	49.90	V
<b>NEU</b> DT8461-QZ	DCS371N	Metall (3.97-6.35mm), Alu, Edelstahl, Kunststoff	835	12	0.5	1.4	4	5035048090893	49.90	V
<b>NEU</b> DT8462-QZ	DCS371N	Metall (bis zu 3.97mm), Alu, Edelstahl, Kunststoff	835	12	0.5	1.05	4	5035048090909	49.90	V
<b>NEU</b> DT8463-QZ	DCS371N	Metall (6.35-9.52mm), Alu, Edelstahl, Kunststoff	835	12	0.5	1.8/1.4	4	5035048090916	49.90	V
DT8480-QZ	DW738 / DW739	Holz - kleine Radien	2095	3	0.6	4.2	1	5035048025543	30.50	V
DT8481-QZ	DW738 / DW739	Universalsägeblatt	2095	12	0.6	4.2	1	5035048025550	20.50	V
DT8482-QZ	DW738 / DW739	Holz - größere Materialstärken	2095	16	0.6	6.4	1	5035048025567	20.50	V
DT8483-QZ	DW738 / DW739	Holz - Radien	2095	6	0.6	3.2	1	5035048025574	20.50	V
DT8484-QZ	DW738 / DW739	NE-Metalle, Dünnschnitt	2095	6	0.6	1.8	1	5035048025581	20.50	V
DT8485-QZ	DW738 / DW739	NE-Metall - größere Materialstärken	2095	12	0.6	3.2	1	5035048025598	20.50	V
DT8486-QZ	DW738 / DW739	Holz, Laminat und Formica	2095	10	0.6	3.2	1	5035048025604	20.50	V
DT8470-QZ	DW876	Holz - kleine Radien	2215	4	0.6	1.8	1	5011402380978	25.90	V
DT8471-QZ	DW876	Holz - Radien	2215	6	0.4	4.2	1	5011402380985	25.90	V
DT8472-QZ	DW876	Holz - Längs- und Querschnitte	2215	10	0.4	4.2	1	5011402380992	25.90	V
DT8473-QZ	DW876	Holz, Kunststoffe - Längsschnitte, (größere Materialstärken)	2215	16	0.6	6.4	1	5011402381005	25.90	V
DT8474-QZ	DW876	Holz, Kunststoffe - Längsschnitte	2215	20	0.6	6.4	1	5011402381012	25.90	V
DT8475-QZ	DW876	NE-Metall - Dünnschnitt	2215	6	0.6	1.4	1	5011402381029	25.90	V
DT8476-QZ	DW876	NE-Metall - größere Materialstärken	2215	12	0.6	1.8	1	5011402381036	25.90	V



### Hobelmesser

Für den Einsatz in Elektrohobeln

Artikel-Nummer	passend für Hobel	Beschreibung	Inhalt	EAN	Euro zzgl. MwSt.	PG
DT3901-QZ	DW676	HM-Wendemesser, 80 mm	1 Paar	5035048059456	12.70	II
DT3905-QZ	DW678 / DW680 / D26500 / D26501	HSS-Wendemesser, 82 mm	1 Paar	5011402381852	8.40	II
DT3906-QZ	DW678 / DW680 / D26500 / D26501	HM-Wendemesser, 82 mm	1 Paar	5011402381869	12.70	II



## Hart-Metall Fräser

Innovative Fräsertechnologie für rückschlagfreies Arbeiten und maximale Lebensdauer.

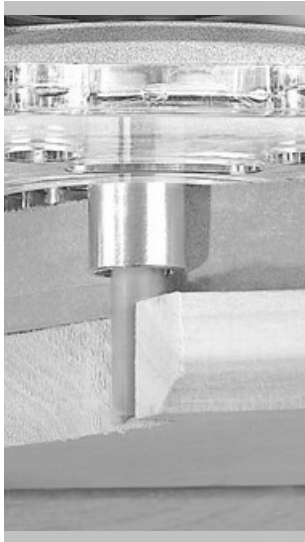

#### „Anti-Kickback“ Design

Speziell designter Korpus für ein rückschlagfreies Arbeiten in jeglichen Holzmaterialien



#### Premium Stahlkörper

Gemäß der Euronorm EN847-1 gefertigter Stahlkörper und Aufnahmeschaft für ein Maximum an Lebensdauer



#### HM-Schneidplatten

Hochwertige Hartmetallschneiden mit winkelgenauem Anschlag für den härtesten Einsatz bei maximaler Lebensdauer



#### Austauschbare Kugellager

Für eine noch höhere Lebensdauer der einzelnen Fräser des Sortiments

## Nutfräser (HM) – Z1

Für Oberfräsen

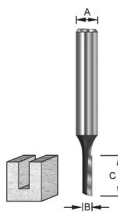

#### PRODUKTMERKMALE

- Einschneidig für schnelleren Vorschub
- Erlaubt schnelleres Arbeiten, wenn ausrissfreie Kanten nicht zwingend notwendig sind

#### ANWENDUNGEN

- Grund- und flankenschneidend
- Zum Nuten, Fälzen, Langlochfräsen und Bohren
- Einsetzbar auch für gerade Fräsanwendungen bei Laminat

Artikel-Nummer	Beschreibung	Schaft mm (A)	Fräsdurchmesser mm (B)	Arbeitslänge mm (C)	Gesamtlänge mm	EAN	Euro zzgl. MwSt.	PG
DR1002-XC	Einschneidig (Z1), HM	8	4	10	48	7392585010011	23.10	III

## Nutfräser (HM) – Z2

Für Oberfräsen

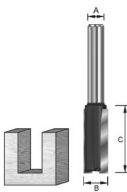

#### PRODUKTMERKMALE

- Zweischneidig für präzise und ausrissfreie Kanten

#### ANWENDUNGEN

- Grund- und flankenschneidend
- Zum Nuten, Fälzen, Langlochfräsen und Bohren
- Die angeschliffene Bohrschneide lässt das Einbohren zu
- Einsetzbar auch für gerade Fräsanwendungen bei Laminat

Artikel-Nummer	Beschreibung	Schaft mm (A)	Fräsdurchmesser mm (B)	Arbeitslänge mm (C)	Gesamtlänge mm	EAN	Euro zzgl. MwSt.	PG
DR1003-XC	Zweischneidig (Z2), HM	8	5	12	50	7392585010028	28.40	III
DR1004-XC	Zweischneidig (Z2), HM	8	6	19	55	7392585010035	29.40	III
DR1005-XC	Zweischneidig (Z2), HM	8	8	20	55	7392585010042	30.50	III
DR1006-XC	Zweischneidig (Z2), HM	8	10	20	52	7392585010059	31.50	III
DR1007-XC	Zweischneidig (Z2), HM	8	12	20	52	7392585010066	32.60	III
DR1008-XC	Zweischneidig (Z2), HM	8	14	20	52	7392585010073	33.60	III
DR1010-XC	Zweischneidig (Z2), HM	8	16	20	52	7392585010097	34.70	III
DR1011-XC	Zweischneidig (Z2), HM	8	18	20	52	7392585010103	36.20	III
DR1012-XC	Zweischneidig (Z2), HM	8	20	20	52	7392585010110	37.80	III
DR1013-XC	Zweischneidig (Z2), HM	8	22	20	52	7392585010127	41.00	III
DR1015-XC	Zweischneidig (Z2), HM	8	25	20	52	7392585010141	44.10	III

## Nutfräser mit Kugellager am Schaft (HM) – Z2

Für Oberfräsen

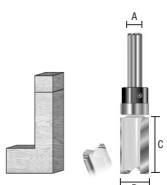

#### PRODUKTMERKMALE

- Kugellager am Schaft für leichtes Führen in Schablonen
- Zweischneidig für glatte und ausrissfreie Kanten

#### ANWENDUNGEN

- Grund- und flankenschneidend
- Verwendbar auch als Bündigfräser
- Eignet sich zum Bearbeiten gebogener Werkstücke durch Verwendung einer Schablone
- Einsetzbar auch für gerade Fräsanwendungen bei Laminat

Artikel-Nummer	Beschreibung	Schaft mm (A)	Fräsdurchmesser mm (B)	Arbeitslänge mm (C)	EAN	Euro zzgl. MwSt.	PG
DR1101-XC	Zweischneidig (Z2), HM, mit Kugellager	8	12	25	7392585010264	50.90	III

### Bündigfräser mit Kugellager (HM) – Z3

Für Oberfräsen

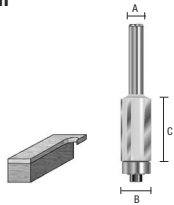

**PRODUKTMERKMALE**

- Dreischneidig, präzise auf Kugellager-Durchmesser geschliffen zur exakten Kantenbearbeitung
- Auch für Arbeiten mit der Schablone geeignet

**ANWENDUNGEN**

- Auch geeignet zum bündigen Fräsen von PVC und Sperrholz mit der darunter liegenden Materialkante
- Ideal für Laminat, PVC

Artikel-Nummer	Beschreibung	Schaft mm (A)	Fräsdurchmesser mm (B)	Arbeitslänge mm (C)	Gesamtlänge mm	EAN	Euro zzgl. MwSt.	PG
DR2201-XC	Dreischneidig (Z3), HM	8	12.7	25.4	68	7392585010523	38.30	III

### Fasefräser mit Kugellager (HM) – Z2

Für Oberfräsen

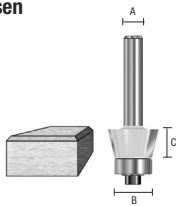

**PRODUKTMERKMALE**

- Zweischneidig für glatte, ausrissfreie Kanten
- Austauschbares Kugellager-System zur direkten Führung an geraden und geschweiften Kanten

**ANWENDUNGEN**

- Fasefräser können z.B. für dekorative Ränder von Holzarbeitsplatten und Möbelementen sowie für das Bearbeiten von 45° Gehrungswinkeln für Stoßverbindungen eingesetzt werden
- Für Harthölzer, MDF und Furnierholz

Artikel-Nummer	Beschreibung	Schaft mm (A)	Fräsdurchmesser mm (B)	Arbeitslänge mm (C)	Winkel in°	EAN	Euro zzgl. MwSt.	PG
DR2402-XC	Zweischneidig (Z2), HM	8	28	11.2	45	7392585010578	57.20	III

### Abrundfräser mit Kugellager (HM) – Z2

Für Oberfräsen

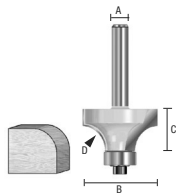

**PRODUKTMERKMALE**

- Zweischneidig für glatte, ausrissfreie Kanten
- Austauschbares Kugellager-System zur Herstellung unterschiedlicher Profile

**ANWENDUNGEN**

- Abrundfräser werden z.B. zum Abrunden von Tisch- und Arbeitsplatten, Rahmenteilen, Schränken und Möbelementen verwendet, wie auch zur Profilierung von Kanten im Gestell- und Rahmenbau
- Für Harthölzer und MDF

Artikel-Nummer	Beschreibung	Schaft mm (A)	Fräsdurchmesser mm (B)	Arbeitslänge mm (C)	Radius mm (D)	EAN	Euro zzgl. MwSt.	PB
DR2803-XC	Zweischneidig (Z2), HM	8	22.7	9.5	5	7392585010677	48.80	III
DR2806-XC	Zweischneidig (Z2), HM	8	31.8	15.9	9.5	7392585010707	63.50	III

### HM-Nutfräser

Für den Einsatz in Lamellendübelfräsen



Artikel-Nummer	Beschreibung	Durchmesser mm	Blattstärke mm	Bohrung mm	Zähnezahl	EAN	Euro zzgl. MwSt.	PG
DT1306-QZ	Nutfräser für DW682K / DW685K	102	4.0	22	12	5011402382118	69.70	III
DT1307-QZ	Nutfräser für DW685K	105	2.0	22	30	5011402382125	58.20	III



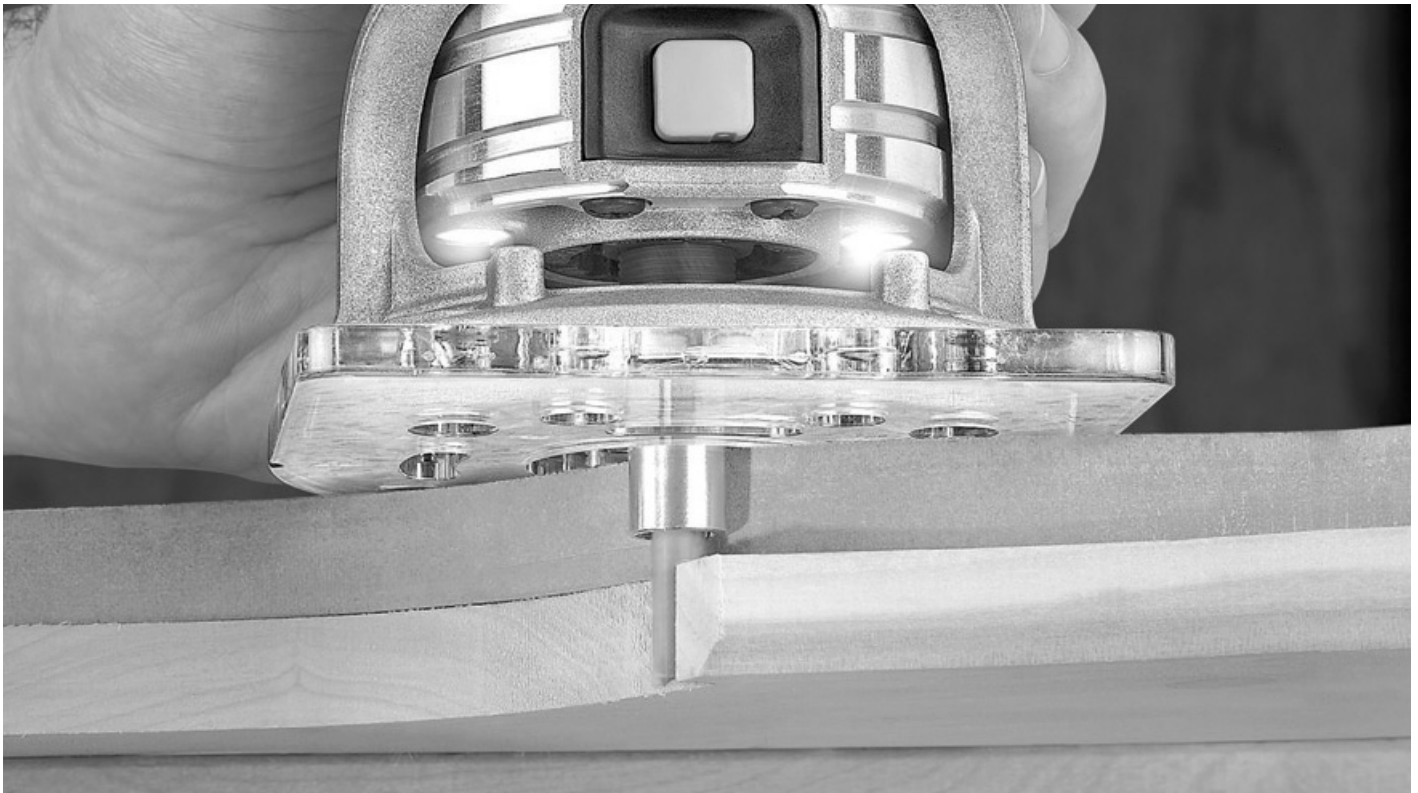

## Fräser-Sets mit 8 mm-Schaft

Artikel-Nummer	Beschreibung	EAN	Euro zzgl. MwSt.	PG
DR9994-QZ	22-tlg. HM-Fräser-Set inkl. Aufbewahrungsbox mit Klarsichtdeckel	5035048905630	220.00	Akt.netto
DR9992-XC	12-tlg. HM-Fräser-Set inkl. Aufbewahrungsbox mit Klarsichtdeckel	5035048940211	110.00	Akt.netto

### Set-Inhalt DR9994-QZ

Inhalt je 1 Stk.:

- 1.) Nutfräser (Ø 6 mm, Arbeitslänge 20 mm)
- 2.) Nutfräser (Ø 8 mm, Arbeitslänge 20 mm)
- 3.) Nutfräser (Ø 10 mm, Arbeitslänge 20 mm)
- 4.) Nutfräser (Ø 12 mm, Arbeitslänge 20 mm)
- 5.) Nutfräser (Ø 16 mm, Arbeitslänge 20 mm)
- 6.) Nutfräser (Ø 20 mm, Arbeitslänge 20 mm)
- 7.) Zinkenfräser (Ø 14.3 mm, 14°)
- 8.) Hohlkehlfräser (Ø 8 mm, Radius 4 mm)
- 9.) Hohlkehlfräser (Ø 12 mm, Radius 6 mm)
- 10.) V-Nutfräser (Ø 12.7 mm, 60°)
- 11.) V-Nutfräser (Ø 12.7 mm, 90°)
- 12.) Viertelstabfräser (Ø 21 mm, Radius 5 mm)
- 13.) Profilfräser mit Anlaufkugellager (Ø 22.22 mm, Radius 3.2 mm)
- 14.) Fasefräser mit Anlaufkugellager (Ø 28.7 mm, 45°)
- 15.) Abrundfräser mit Anlaufkugellager (Ø 22.7 mm, Radius 5 mm)
- 16.) Abrundfräser mit Anlaufkugellager (Ø 28.6 mm, Radius 8 mm)
- 17.) Fasefräser mit Anlaufkugellager (Ø 19.9 mm, 22°)
- 18.) Bündigfräser mit Anlaufkugellager (Ø 12.7 mm, Arbeitslänge 25.4 mm)
- 19.) Profilfräser mit Anlaufkugellager (Ø 27 mm, Radius 4 mm)
- 20.) Hohlkehlfräser mit Anlaufkugellager (Ø 19.5 mm, Radius 5 mm)
- 21.) Hohlkehlfräser mit Anlaufkugellager (Ø 25.5 mm, Radius 8 mm)
- 22.) Falzfräser mit Anlaufkugellager (Ø 31.8 mm, Arbeitslänge 12.7 mm)



### Set-Inhalt DR9992-XC

Inhalt je 1 Stk.:

- 1.) Hohlkehlfräser (Ø 12 mm, Radius 6 mm)
- 2.) V-Nutfräser (Ø 12.7 mm, 90°)
- 3.) Zinkenfräser (Ø 14.3 mm, 14°)
- 4.) Hohlkehlfräser mit Anlaufkugellager (Ø 21.5 mm, Radius 6 mm)
- 5.) Profilfräser mit Anlaufkugellager (Ø 27 mm, Radius 4 mm)
- 6.) Fasefräser mit Anlaufkugellager (Ø 28.6 mm, 45°)
- 7.) Nutfräser (Ø 8 mm, Arbeitslänge 20 mm)
- 8.) Nutfräser (Ø 12 mm, Arbeitslänge 20 mm)
- 9.) Nutfräser (Ø 16 mm, Arbeitslänge 20 mm)
- 10.) Bündigfräser mit Anlaufkugellager (Ø 12.7 mm, Arbeitslänge 25.4 mm)
- 11.) Abrundfräser mit Anlaufkugellager (Ø 24.7 mm, Radius 6 mm)
- 12.) Abrundfräser mit Anlaufkugellager (Ø 32.7 mm, Radius 10 mm)



## Lamellendübel

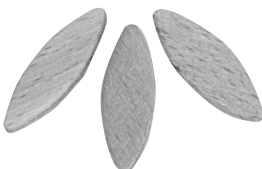

Artikel-Nummer	Größe	Beschreibung	Inhalt	EAN	Euro zzgl. MwSt.	PG
DT3930-QZ	0	für Materialstärken von 6 bis 12 mm	1000	5035048025369	38.90	V
DT3931-QZ	10	für Materialstärken von 13 bis 18 mm	1000	5035048033531	41.00	V
DT3932-QZ	20	für Materialstärken ab 19 mm	1000	5035048025383	45.20	V

### EXTREME® Schleifgitter

**JETZT ERHÄLTlich:  
NEUE GRÖßEN  
& KÖRNUNGEN**

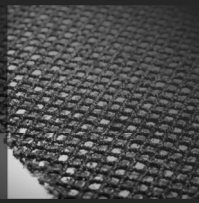

▼ Bis zu 25% bessere Schleifergebnisse  
Die offene Gewebestruktur ermöglicht einen effektiveren Abtransport des Schleifstaubes. Somit wird ein feineres Schleifbild erreicht.

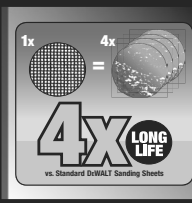

▼ Längere Lebensdauer  
Bis zu 4x längere Lebensdauer im Vergleich zu DEWALT-Standard-Schleifpapieren durch besseren Abtransport des Schleifstaubes.



▼ Einfache Befestigung  
Die offene Struktur des Gitterleinen macht ein exaktes Positionieren überflüssig.

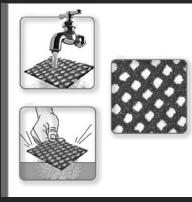

▼ Wasserfest  
Nach intensivem Gebrauch kann der Schleifstaub einfach abgespült werden. Nach dem Trocknen ist das Schleifgitter wieder einsatzbereit.

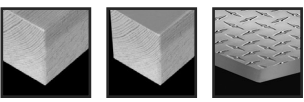

Holz Farben/Lacke Metall

**ANWENDUNG**  
• Für alle Grund-, Zwischen- und Endschliffanwendungen bei Holz, Metall, Farben, Lacken, Putz und Trockenbau

**PRODUKTMERKMALE**  
• Trägermaterial aus robustem Nylon-Geflecht  
• Die Silizium-Karbid-Körnung der Schleifgitter wird durch ein spezielles Verbundverfahren auf das Nylon-Geflecht aufgebracht. Dies reduziert die Flexibilität, erhöht aber die Lebensdauer bis zu 4x im Vergleich zu DEWALT Standard-Schleifmitteln  
• Durch die Vielzahl der kleinen Öffnungen im Gitterleinen wird die Absaugleistung deutlich erhöht, da der Schleifstaub über eine deutlich größere Oberfläche abtransportiert wird

**93 x 93 mm - Klettfix<sup>1)</sup>**

Artikel-Nummer	Beschreibung	Körnung	Inhalt	Mindest-Bestellmenge	EAN	Euro zzgl. MwSt.	PG
DTM3092-QZ	EXTREME Dreieck-Schleifgitter	80	5	1	5035048024140	5.40	II
DTM3093-QZ	EXTREME Dreieck-Schleifgitter	120	5	1	5035048024126	5.40	II
DTM3095-QZ	EXTREME Dreieck-Schleifgitter	240	5	1	5035048024133	5.40	II

**125 mm Ø - Klettfix<sup>2)</sup>**

Artikel-Nummer	Beschreibung	Körnung	Inhalt	Mindest-Bestellmenge	EAN	Euro zzgl. MwSt.	PG
DTM8560-QZ	EXTREME Schleifgitter	60	5	1	5035048093894	9.30	II
DTM3103-QZ	EXTREME Schleifgitter	80	5	1	5035048024201	9.30	II
DTM3105-QZ	EXTREME Schleifgitter	120	5	1	5035048024171	9.30	II
DTM3107-QZ	EXTREME Schleifgitter	240	5	1	5035048024157	9.30	II
DTM8562-QZ	EXTREME Schleifgitter	320	5	1	5035048093917	9.30	II
DTM8561-QZ	EXTREME Schleifgitter	60	10	1	5035048093900	12.90	II
DTM3113-QZ	EXTREME Schleifgitter	80	10	1	5035048024263	12.90	II
DTM3115-QZ	EXTREME Schleifgitter	120	10	1	5035048024232	12.90	II
DTM3117-QZ	EXTREME Schleifgitter	240	10	1	5035048024218	12.90	II
DTM8563-QZ	EXTREME Schleifgitter	320	10	1	5035048093924	12.90	II

**150 mm Ø - Klettfix<sup>3)</sup>**

Artikel-Nummer	Beschreibung	Körnung	Inhalt	Mindest-Bestellmenge	EAN	Euro zzgl. MwSt.	PG
DTM8556-QZ	EXTREME Schleifgitter	60	5	1	5035048093856	7.80	II
DTM3123-QZ	EXTREME Schleifgitter	80	5	1	5035048024195	7.80	II
DTM3125-QZ	EXTREME Schleifgitter	120	5	1	5035048024164	7.80	II
DTM3127-QZ	EXTREME Schleifgitter	240	5	1	5035048024188	7.80	II
DTM8558-QZ	EXTREME Schleifgitter	320	5	1	5035048093870	7.80	II
DTM8557-QZ	EXTREME Schleifgitter	60	10	1	5035048093863	14.60	II
DTM3133-QZ	EXTREME Schleifgitter	80	10	1	5035048024256	14.60	II
DTM3135-QZ	EXTREME Schleifgitter	120	10	1	5035048024225	14.60	II
DTM3137-QZ	EXTREME Schleifgitter	240	10	1	5035048024249	14.60	II
DTM8559-QZ	EXTREME Schleifgitter	320	10	1	5035048093887	14.60	II

**225 mm Ø - Klettfix<sup>4)</sup>**

Artikel-Nummer	Beschreibung	Körnung	Inhalt	Mindest-Bestellmenge	EAN	Euro zzgl. MwSt.	PG
DTM8564-QZ	EXTREME Schleifgitter	80	5	1	5035048093955	11.90	II
DTM8565-QZ	EXTREME Schleifgitter	120	5	1	5035048093962	11.90	II
DTM8566-QZ	EXTREME Schleifgitter	240	5	1	5035048093979	11.90	II

**100 x 150 mm - Klettfix<sup>5)</sup>**

Artikel-Nummer	Beschreibung	Körnung	Inhalt	Mindest-Bestellmenge	EAN	Euro zzgl. MwSt.	PG
DTM8553-QZ	EXTREME Schleifgitter	80	5	1	5035048093481	7.40	II
DTM8554-QZ	EXTREME Schleifgitter	120	5	1	5035048093498	7.40	II
DTM8555-QZ	EXTREME Schleifgitter	240	5	1	5035048093504	7.40	II

**115 x 115 mm - Klettfix<sup>6)</sup>**

Artikel-Nummer	Beschreibung	Körnung	Inhalt	Mindest-Bestellmenge	EAN	Euro zzgl. MwSt.	PG
DTM3022-QZ	EXTREME Schleifgitter	80	5	1	5035048024096	5.50	II
DTM3023-QZ	EXTREME Schleifgitter	120	5	1	5035048024102	5.50	II
DTM3025-QZ	EXTREME Schleifgitter	240	5	1	5035048024119	5.50	II

**115 x 228 mm - Klettfix<sup>7)</sup>**

Artikel-Nummer	Beschreibung	Körnung	Inhalt	Mindest-Bestellmenge	EAN	Euro zzgl. MwSt.	PG
DTM8551-QZ	EXTREME Schleifgitter	80	5	1	5035048024287	15.20	II
DTM8552-QZ	EXTREME Schleifgitter	120	5	1	5035048024270	15.20	II

**93 x 190 mm - Klettfix<sup>8)</sup>**

Artikel-Nummer	Beschreibung	Körnung	Inhalt	Mindest-Bestellmenge	EAN	Euro zzgl. MwSt.	PG
DTM8621-QZ	EXTREME Schleifgitter	80	5	1	5035048024065	8.30	II
DTM8622-QZ	EXTREME Schleifgitter	120	5	1	5035048024072	8.30	II
DTM8624-QZ	EXTREME Schleifgitter	240	5	1	5035048024089	8.30	II

- 1) Für den Einsatz auf Dreieck-schleifern bzw. DEWALT Multi Tool DWE 315 / DCS 355. U.a. passend für: DEWALT, Bosch
- 2) Für den Einsatz auf Exzenter-schleifern. U.a. passend für: DEWALT, Bosch, Festool, Makita, Metabo, Milwaukee
- 3) Für den Einsatz auf Exzenter-schleifern. U.a. passend für: DEWALT, Bosch, Festool, Makita, Metabo, Milwaukee
- 4) Für den Einsatz auf Exzenter-schleifern. U.a. passend für: Flex, Festool
- 5) Für den Einsatz auf Delta-Schleifern von Festool
- 6) Für den Einsatz auf Vibrations-schleifern. U.a. passend für: DEWALT, Makita
- 7) Für den Einsatz auf Vibrations-schleifern. U.a. passend für: DEWALT, Bosch, Festool, Metabo
- 8) Für den Einsatz auf Vibrations-schleifern. U.a. passend für: DEWALT, Bosch, Festool, Metabo

## Universal-Schleifpapier 230 x 280 mm

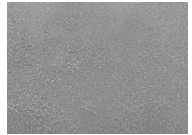

Für Handschleif-Anwendungen

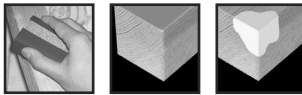

Holz

Farben/  
Lacke

Füller

**ANWENDUNG**

- Grund-, Zwischen- und Endschliff bei Holz, Farben und Lacken

**PRODUKTMERKMALE**

- Hochwertiges Aluminiumoxid-Korund für eine perfekte Oberfläche
- Hochfestes und flexibles Papier der Klasse C/D (110 – 130 g/m<sup>2</sup>)
- Stearat-Beschichtung vermindert wirkungsvoll das Zusetzen durch Staub und Farbpartikel

Artikel-Nummer	Beschreibung	Körnung	Inhalt	Mindest-Bestell-menge	EAN	Euro zzgl. MwSt.	PG
DT3230-QZ	Mehrweck - Holz/Farbe - Trockenschliff	40	10	1	5035048073612	8.00	II
DT3231-QZ	Mehrweck - Holz/Farbe - Trockenschliff	60	10	1	5035048073629	7.00	II
DT3232-QZ	Mehrweck - Holz/Farbe - Trockenschliff	80	10	1	5035048073636	7.00	II
DT3233-QZ	Mehrweck - Holz/Farbe - Trockenschliff	120	10	1	5035048073643	6.00	II
DT3234-QZ	Mehrweck - Holz/Farbe - Trockenschliff	180	10	1	5035048073650	6.00	II
DT3235-QZ	Mehrweck - Holz/Farbe - Trockenschliff	240	10	1	5035048073667	6.00	II
DT3236-QZ	Mehrweck - Holz/Farbe - Trockenschliff	320	10	1	5035048073674	6.00	II
DT3238-QZ	Mehrweck - Holz/Farbe - Trockenschliff	60	50	1	5035048073698	35.00	II
DT3239-QZ	Mehrweck - Holz/Farbe - Trockenschliff	80	50	1	5035048073704	35.00	II
DT3240-QZ	Mehrweck - Holz/Farbe - Trockenschliff	120	50	1	5035048073711	30.00	II
DT3241-QZ	Mehrweck - Holz/Farbe - Trockenschliff	180	50	1	5035048073728	30.00	II
DT3242-QZ	Mehrweck - Holz/Farbe - Trockenschliff	240	50	1	5035048073735	30.00	II

## Wasserfestes Schleifpapier 230 x 280 mm

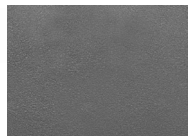

Für Handschleif-Anwendungen

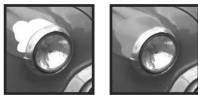

Füller

Spachtel  
Grundierung

**ANWENDUNG**

- Feinster Grund-, Zwischen- und Endschliff bei Grundierungen, Füller und Spachtel

**PRODUKTMERKMALE**

- Hochwertiges, scharfes Aluminiumoxid-Korund für eine perfekte Oberfläche
- Hochfestes und flexibles, wasserfestes Latex-Papier ermöglicht leichteres Kontur-Schleifen und Endschliffarbeiten

Artikel-Nummer	Beschreibung	Körnung	Inhalt	Mindest-Bestell-menge	EAN	Euro zzgl. MwSt.	PG
DT3244-QZ	Mehrweck - Nass- und Trockenschliff	180	10	1	5035048073759	8.00	II
DT3245-QZ	Mehrweck - Nass- und Trockenschliff	240	10	1	5035048073766	8.00	II
DT3246-QZ	Mehrweck - Nass- und Trockenschliff	320	10	1	5035048073773	8.00	II
DT3247-QZ	Mehrweck - Nass- und Trockenschliff	400	10	1	5035048073780	8.00	II
DT3248-QZ	Mehrweck - Nass- und Trockenschliff	1000	10	1	5035048073797	8.00	II
DT3249-QZ	Mehrweck - Nass- und Trockenschliff	1200	10	1	5035048073803	8.00	II

## Metallbearbeitungs-Schleifgewebe 230 x 280 mm

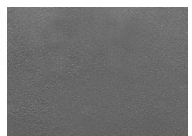

Für Handschleif-Anwendungen

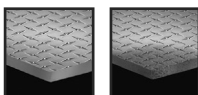

Stahl/Metall

Rost

**ANWENDUNG**

- Für Schleif- und Abtragsarbeiten sowie für Entgrat- und Entrostarbeiten von Metall

**PRODUKTMERKMALE**

- Industrielles Aluminiumoxid-Korund für schnelle und aggressive Schleif- und Abtragsleistung
- Festes und flexibles Gewebe der Klasse J (J = Baumwollgewebe, leicht)

Artikel-Nummer	Beschreibung	Körnung	Inhalt	Mindest-Bestell-menge	EAN	Euro zzgl. MwSt.	PG
DT3281-QZ	Stahl, Edelstahl, Metall und NE-Metall	80	10	1	5035048073872	15.00	II
DT3282-QZ	Stahl, Edelstahl, Metall und NE-Metall	120	10	1	5035048073889	14.00	II
DT3283-QZ	Stahl, Edelstahl, Metall und NE-Metall	180	10	1	5035048073896	14.00	II
DT3284-QZ	Stahl, Edelstahl, Metall und NE-Metall	240	10	1	5035048073902	14.00	II
DT3285-QZ	Stahl, Edelstahl, Metall und NE-Metall	320	10	1	5035048073919	14.00	II



## Handschleifklotz

Für Handschleifgewebe

Artikel-Nummer	Beschreibung	Inhalt	Mindest-Bestell-menge	EAN	Euro zzgl. MwSt.	PG
DT3199-QZ	Handschleifklotz aus Kork, 40 x 60 x 100 mm	1	1	5035048082829	1.90	V

### Schleifpapier 115 x 280 mm

Für den Einsatz auf Vibrationsschleifern

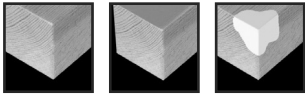

Holz

Farben/  
Lacke

Füller

U.a. passend für: DEWALT, Bosch, Festool, Makita, Metabo, Hitachi, Peugeot, Ryobi

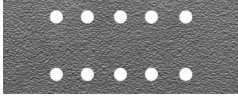

#### ANWENDUNG

- Für alle Grund-, Zwischen- und Endschliffanwendungen bei Holz, Farben und Lacken sowie Füller und Spachtel

#### PRODUKTMERKMALE

- Industrielles Aluminiumoxid-Korund für einen perfekten Oberflächenschliff
- Hitzebeständige und staubabweisende Kunstharzbindung für kraftvolles Schleifen
- Hochfestes und flexibles Papier der Klasse E (ca. 250 g/m<sup>2</sup>)

#### Gelocht

Artikel-Nummer	Beschreibung	Körnung	Inhalt	Mindest-Bestell-menge	EAN	Euro zzgl. MwSt.	PG
DT8510-QZ	Mehrzweck - Holz/Farbe - Trockenschliff	60	10	1	5035048069202	7.10	II
DT8511-QZ	Mehrzweck - Holz/Farbe - Trockenschliff	80	10	1	5035048069219	6.30	II
DT8512-QZ	Mehrzweck - Holz/Farbe - Trockenschliff	120	10	1	5035048069226	6.30	II

### Schleifpapier – Klettfix 115 x 228 mm



Für den Einsatz auf Vibrationsschleifern

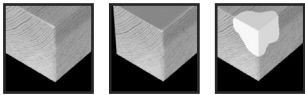

Holz

Farben/  
Lacke

Füller

U.a. passend für: DEWALT, Bosch, Festool, Makita, Metabo, Hitachi, Peugeot, Ryobi

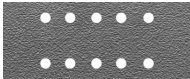

#### ANWENDUNG

- Für alle Grund-, Zwischen- und Endschliffanwendungen bei Holz, Farben und Lacken sowie Füller und Spachtel

#### PRODUKTMERKMALE

- Industrielles Aluminiumoxid-Korund für einen perfekten Oberflächenschliff
- Hitzebeständige und staubabweisende Kunstharzbindung für kraftvolles Schleifen
- Hochfestes und flexibles Papier der Klasse E (ca. 250 g/m<sup>2</sup>)

#### Gelocht

Artikel-Nummer	Beschreibung	Körnung	Inhalt	Mindest-Bestell-menge	EAN	Euro zzgl. MwSt.	PG
DT8550-QZ	Mehrzweck - Holz/Farbe - Trockenschliff	60	10	1	5035048069608	8.00	II
DT8551-QZ	Mehrzweck - Holz/Farbe - Trockenschliff	80	10	1	5035048069615	7.60	II
DT8552-QZ	Mehrzweck - Holz/Farbe - Trockenschliff	120	10	1	5035048069622	7.60	II
DT8553-QZ	Mehrzweck - Holz/Farbe - Trockenschliff	180	10	1	5035048069639	7.60	II

### Schleifpapier 93 x 230 mm

Für den Einsatz auf Vibrationsschleifern

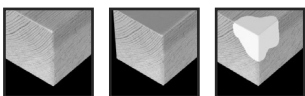

Holz

Farben/  
Lacke

Füller

U.a. passend für: DEWALT, AEG, Bosch, Festool, Makita, Metabo, Skil



#### ANWENDUNG

- Für alle Grund-, Zwischen- und Endschliffanwendungen bei Holz, Farben und Lacken sowie Füller und Spachtel

#### PRODUKTMERKMALE

- Hochqualitäts-Aluminiumoxid-Korund für einen perfekten Oberflächenschliff
- Hitzebeständige und staubabweisende Kunstharzbindung für kraftvolles Schleifen
- Hochfestes und flexibles Papier der Klasse E (ca. 250 g/m<sup>2</sup>) für erhöhte Lebensdauer und Leistung

#### Gelocht

Artikel-Nummer	Beschreibung	Körnung	Inhalt	Mindest-Bestell-menge	EAN	Euro zzgl. MwSt.	PG
DT8590-QZ	Mehrzweck - Holz/Farbe - Trockenschliff	60	10	1	5035048069905	4.90	II
DT8591-QZ	Mehrzweck - Holz/Farbe - Trockenschliff	80	10	1	5035048069912	4.70	II
DT8592-QZ	Mehrzweck - Holz/Farbe - Trockenschliff	120	10	1	5035048069929	4.70	II
DT8595-QZ	Mehrzweck - Holz/Farbe - Trockenschliff	60	25	1	5035048069950	11.90	II
DT8596-QZ	Mehrzweck - Holz/Farbe - Trockenschliff	80	25	1	5035048069967	11.10	II
DT8597-QZ	Mehrzweck - Holz/Farbe - Trockenschliff	120	25	1	5035048069974	11.10	II



## Schleifpapier – Klettfix 93 x 190 mm

Für den Einsatz auf Vibrationsschleifern

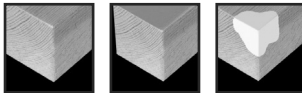

Holz Farben/Lacke Füller

**ANWENDUNG**

- Für alle Grund-, Zwischen- und Endschliffanwendungen bei Holz, Farben und Lacken sowie Füller und Spachtel

**PRODUKTMERKMALE**

- Hochqualitäts-Aluminiumoxid-Korund für einen perfekten Oberflächenschliff
- Hitzebeständige und staubabweisende Kunstharzbindung für kraftvolles Schleifen
- Hochfestes und flexibles Papier der Klasse E (ca. 250 g/m<sup>2</sup>) für erhöhte Lebensdauer und Leistung

U.a. passend für: DEWALT, AEG, Bosch, Casals, Einhell, Festool, Hitachi, Makita, Metabo, Peugeot, Skil

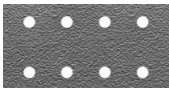

**Gelocht**

Artikel-Nummer	Beschreibung	Körnung	Inhalt	Mindest-Bestell-menge	EAN	Euro zzgl. MwSt.	PG
DT8620-QZ	Mehrzweck - Holz/Farbe - Trockenschliff	60	10	1	5035048070208	5.70	II
DT8621-QZ	Mehrzweck - Holz/Farbe - Trockenschliff	80	10	1	5035048070215	5.30	II
DT8622-QZ	Mehrzweck - Holz/Farbe - Trockenschliff	120	10	1	5035048070222	5.30	II
DT8623-QZ	Mehrzweck - Holz/Farbe - Trockenschliff	180	10	1	5035048070239	5.30	II
DT8624-QZ	Mehrzweck - Holz/Farbe - Trockenschliff	240	10	1	5035048070246	5.30	II

## Schleifpapier 115 x 140 mm

Für den Einsatz auf Vibrationsschleifern

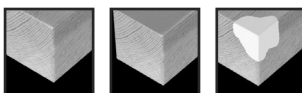

Holz Farben/Lacke Füller

**ANWENDUNG**

- Für alle Grund-, Zwischen- und Endschliffanwendungen bei Holz, Farben und Lacken sowie Füller und Spachtel

**PRODUKTMERKMALE**

- Hochqualitäts-Aluminiumoxid-Korund für einen perfekten Oberflächenschliff
- Hitzebeständige und staubabweisende Kunstharzbindung für kraftvolles Schleifen
- Hochfestes und flexibles Papier der Klasse E (ca. 250 g/m<sup>2</sup>) für erhöhte Lebensdauer und Leistung

U.a. passend für: DEWALT, Bosch, Makita, Ryobi, Skil

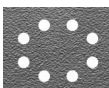

**Gelocht**

Artikel-Nummer	Beschreibung	Körnung	Inhalt	Mindest-Bestell-menge	EAN	Euro zzgl. MwSt.	PG
DT3001-QZ	Mehrzweck - Holz/Farbe - Trockenschliff	40	10	1	5035048066546	3.60	II
DT3002-QZ	Mehrzweck - Holz/Farbe - Trockenschliff	60	10	1	5035048066553	3.20	II
DT3004-QZ	Mehrzweck - Holz/Farbe - Trockenschliff	100	10	1	5035048066560	3.20	II
DT3005-QZ	Mehrzweck - Holz/Farbe - Trockenschliff	150	10	1	5035048066577	3.20	II
DT3007-QZ	Mehrzweck - Holz/Farbe - Trockenschliff	220	10	1	5035048066584	3.20	II
DT3011-QZ	Mehrzweck - Holz/Farbe - Trockenschliff	40	25	1	5035048058947	7.90	II
DT3012-QZ	Mehrzweck - Holz/Farbe - Trockenschliff	60	25	1	5035048058954	7.90	II
DT3014-QZ	Mehrzweck - Holz/Farbe - Trockenschliff	100	25	1	5035048058961	7.90	II
DT3015-QZ	Mehrzweck - Holz/Farbe - Trockenschliff	150	25	1	5035048058978	7.90	II
DT3017-QZ	Mehrzweck - Holz/Farbe - Trockenschliff	220	25	1	5035048058985	7.90	II

## Schleifpapier – Klettfix 115 x 115 mm

Für den Einsatz auf Vibrationsschleifern

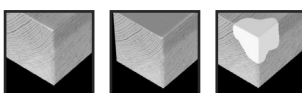

Holz Farben/Lacke Füller

**ANWENDUNG**

- Für alle Grund-, Zwischen- und Endschliffanwendungen bei Holz, Farben und Lacken sowie Füller und Spachtel

**PRODUKTMERKMALE**

- Hochqualitäts-Aluminiumoxid-Korund für einen perfekten Oberflächenschliff
- Hitzebeständige und staubabweisende Kunstharzbindung für kraftvolles Schleifen
- Hochfestes und flexibles Papier der Klasse E (ca. 250 g/m<sup>2</sup>) für erhöhte Lebensdauer und Leistung

U.a. passend für: DEWALT, Makita, Metabo



**Gelocht**

Artikel-Nummer	Beschreibung	Körnung	Inhalt	Mindest-Bestell-menge	EAN	Euro zzgl. MwSt.	PG
DT3020-QZ	Mehrzweck - Holz/Farbe - Trockenschliff	40	10	1	5035048014462	4.70	II
DT3021-QZ	Mehrzweck - Holz/Farbe - Trockenschliff	60	10	1	5035048014486	4.60	II
DT3022-QZ	Mehrzweck - Holz/Farbe - Trockenschliff	80	10	1	5035048014509	4.60	II
DT3023-QZ	Mehrzweck - Holz/Farbe - Trockenschliff	120	10	1	5035048014523	4.50	II
DT3024-QZ	Mehrzweck - Holz/Farbe - Trockenschliff	180	10	1	5035048014547	4.50	II
DT3025-QZ	Mehrzweck - Holz/Farbe - Trockenschliff	240	10	1	5035048014561	4.50	II
DT3026-QZ	Mehrzweck - Holz/Farbe - Trockenschliff	320	10	1	5035048071953	4.50	II
DT3030-QZ	Mehrzweck - Holz/Farbe - Trockenschliff	40	25	1	5035048014479	11.20	II
DT3031-QZ	Mehrzweck - Holz/Farbe - Trockenschliff	60	25	1	5035048014493	11.00	II
DT3032-QZ	Mehrzweck - Holz/Farbe - Trockenschliff	80	25	1	5035048014516	11.00	II
DT3033-QZ	Mehrzweck - Holz/Farbe - Trockenschliff	120	25	1	5035048014530	10.70	II
DT3034-QZ	Mehrzweck - Holz/Farbe - Trockenschliff	180	25	1	5035048014554	10.70	II
DT3035-QZ	Mehrzweck - Holz/Farbe - Trockenschliff	240	25	1	5035048014578	10.70	II

### Dreieck-Schleifpapier – Klettfix

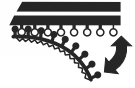

Für den Einsatz auf Dreieckschleifern

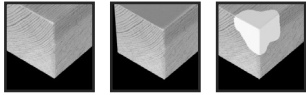

Holz

Farben/  
Lacke

Füller

#### ANWENDUNG

- Für alle Grund-, Zwischen- und Endschliffanwendungen bei Holz, Farben und Lacken sowie Füller und Spachtel

#### PRODUKTMERKMALE

- Hochqualitäts-Aluminiumoxid-Korund für einen perfekten Oberflächenschliff
- Hitzebeständige und staubabweisende Kunstharzbindung für kraftvolles Schleifen
- Hochfestes und flexibles Papier der Klasse E (ca. 250 g/m<sup>2</sup>) für erhöhte Lebensdauer und Leistung

Gelocht, 93 x 93 mm

U.a. passend für: DeWALT, Bosch, AEG, Makita, Metabo, Skil, Kress



Artikel-Nummer	Beschreibung	Körnung	Inhalt	Mindest-Bestell-menge	EAN	Euro zzgl. MwSt.	PG
DT3090-QZ	Dreieck-Schleifpapier	40	10	1	5035048061770	4.40	II
DT3091-QZ	Dreieck-Schleifpapier	60	10	1	5035048061787	4.10	II
DT3092-QZ	Dreieck-Schleifpapier	80	10	1	5035048061794	4.10	II
DT3093-QZ	Dreieck-Schleifpapier	120	10	1	5035048061800	3.90	II
DT3094-QZ	Dreieck-Schleifpapier	180	10	1	5035048061817	3.90	II
DT3095-QZ	Dreieck-Schleifpapier	240	10	1	5035048061824	3.90	II

### Schleifpapier-Rollen

Für den Einsatz auf Vibrationsschleifern

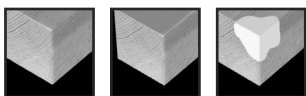

Holz

Farben/  
Lacke

Füller

#### ANWENDUNG

- Für alle Grund-, Zwischen- und Endschliffanwendungen bei Holz, Farben und Lacken sowie Füller und Spachtel

#### PRODUKTMERKMALE

- Hochqualitäts-Aluminiumoxid-Korund für einen perfekten Oberflächenschliff
- Hitzebeständige und staubabweisende Kunstharzbindung für kraftvolles Schleifen
- Hochfestes und flexibles Papier der Klasse E (ca. 250 g/m<sup>2</sup>) für erhöhte Lebensdauer und Leistung



Artikel-Nummer	Beschreibung	Körnung	Größe (Länge x Breite)	Inhalt	Mindest-Bestell-menge	EAN	Euro zzgl. MwSt.	PG
DT3580-QZ	Mehrzweck - Holz/Farbe - Trockenschliff	60	5m x 115mm	1	1	5035048067079	10.00	II
DT3581-QZ	Mehrzweck - Holz/Farbe - Trockenschliff	80	5m x 115mm	1	1	5035048067086	9.80	II
DT3582-QZ	Mehrzweck - Holz/Farbe - Trockenschliff	120	5m x 115mm	1	1	5035048067093	9.20	II
DT3583-QZ	Mehrzweck - Holz/Farbe - Trockenschliff	180	5m x 115mm	1	1	5035048067109	9.20	II
DT3584-QZ	Mehrzweck - Holz/Farbe - Trockenschliff	220	5m x 115mm	1	1	5035048067116	9.20	II
DT3154-QZ	Mehrzweck - Holz/Farbe - Trockenschliff	40	5m x 93mm	1	1	5035048082942	8.90	II
DT3590-QZ	Mehrzweck - Holz/Farbe - Trockenschliff	60	5m x 93mm	1	1	5035048067178	8.90	II
DT3591-QZ	Mehrzweck - Holz/Farbe - Trockenschliff	80	5m x 93mm	1	1	5035048067185	8.70	II
DT3592-QZ	Mehrzweck - Holz/Farbe - Trockenschliff	120	5m x 93mm	1	1	5035048067192	8.40	II
DT3593-QZ	Mehrzweck - Holz/Farbe - Trockenschliff	180	5m x 93mm	1	1	5035048067208	8.40	II
DT3594-QZ	Mehrzweck - Holz/Farbe - Trockenschliff	220	5m x 93mm	1	1	5035048067215	8.40	II
DT3579-QZ	Mehrzweck - Holz/Farbe - Trockenschliff	40	25m x 93mm	1	1	5035048070871	34.70	II
DT3595-QZ	Mehrzweck - Holz/Farbe - Trockenschliff	60	25m x 93mm	1	1	5035048067222	28.40	II
DT3596-QZ	Mehrzweck - Holz/Farbe - Trockenschliff	80	25m x 93mm	1	1	5035048067239	24.80	II
DT3597-QZ	Mehrzweck - Holz/Farbe - Trockenschliff	120	25m x 93mm	1	1	5035048067246	24.80	II
DT3598-QZ	Mehrzweck - Holz/Farbe - Trockenschliff	180	25m x 93mm	1	1	5035048067253	24.80	II
DT3599-QZ	Mehrzweck - Holz/Farbe - Trockenschliff	220	25m x 93mm	1	1	5035048067260	24.80	II

# Schleifbänder

Für den Einsatz auf Bandschleifern

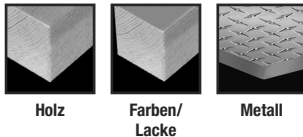

Holz

Farben/  
Lacke

Metall

**ANWENDUNG**

- Für alle Grund-, Zwischen- und Endschliffanwendungen bei Holz, Metall, Farben und Lacken

**PRODUKTMERKMALE**

- Hochqualitäts-Aluminiumoxid-Korund für schnellen und aggressiven Materialabtrag
- Hitzebeständige und staubabweisende Kunstharzbindung für kraftvolles Schleifen

\* EXTREME DEWALT® Schleifbänder mit einer „Anti-Statik“-Kunstharzbindung (> K120), welche ein stark reduziertes Zusetzen und ein verbessertes Staubabsaugen garantiert – erhöhte Lebensdauer der Schleifbänder

U.a. passend für: Hitachi, Makita, Ryobi

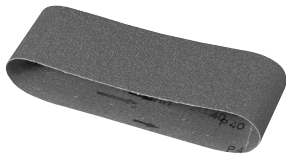

**100 x 610 mm**

Artikel-Nummer	Beschreibung	Körnung	Inhalt	Mindest-Bestellmenge	EAN	Euro zzgl. MwSt.	PG
DT3320-QZ	Mehrzweck - Holz/Farbe - Schleifband	40	3	1	5035048068151	10.40	II
DT3321-QZ	Mehrzweck - Holz/Farbe - Schleifband	60	3	1	5035048068168	9.60	II
DT3322-QZ	Mehrzweck - Holz/Farbe - Schleifband	80	3	1	5035048068175	8.50	II
DT3323-QZ	Mehrzweck - Holz/Farbe - Schleifband	100	3	1	5035048068182	8.50	II
DT3324-QZ*	Mehrzweck - Holz/Farbe - Schleifband	150	3	1	5035048068199	8.50	II
DT3670-QZ	Mehrzweck - Holz/Farbe - Schleifband	40	10	1	5035048068205	22.50	II
DT3671-QZ	Mehrzweck - Holz/Farbe - Schleifband	60	10	1	5035048068212	21.20	II
DT3672-QZ	Mehrzweck - Holz/Farbe - Schleifband	80	10	1	5035048068229	19.40	II
DT3673-QZ	Mehrzweck - Holz/Farbe - Schleifband	100	10	1	5035048068236	19.40	II
DT3674-QZ*	Mehrzweck - Holz/Farbe - Schleifband	150	10	1	5035048068243	19.40	II

U.a. passend für: DeWalt, AEG, Ryobi



**100 x 560 mm**

Artikel-Nummer	Beschreibung	Körnung	Inhalt	Mindest-Bestellmenge	EAN	Euro zzgl. MwSt.	PG
DT3312-QZ	Mehrzweck - Holz/Farbe - Schleifband	40	3	1	5035048025642	10.40	II
DT3314-QZ	Mehrzweck - Holz/Farbe - Schleifband	60	3	1	5035048025659	9.60	II
DT3315-QZ	Mehrzweck - Holz/Farbe - Schleifband	80	3	1	5035048025666	8.50	II
DT3316-QZ	Mehrzweck - Holz/Farbe - Schleifband	100	3	1	5035048025673	8.50	II
DT3362-QZ	Mehrzweck - Holz/Farbe - Schleifband	120	3	1	5035048034484	8.50	II
DT3318-QZ*	Mehrzweck - Holz/Farbe - Schleifband	150	3	1	5035048025680	8.50	II
DT3685-QZ	Mehrzweck - Holz/Farbe - Schleifband	40	10	1	5035048068458	22.20	II
DT3686-QZ	Mehrzweck - Holz/Farbe - Schleifband	60	10	1	5035048068465	20.70	II
DT3687-QZ	Mehrzweck - Holz/Farbe - Schleifband	80	10	1	5035048068472	18.90	II
DT3626-QZ	Mehrzweck - Holz/Farbe - Schleifband	100	10	1	5035048070826	18.90	II
DT3688-QZ	Mehrzweck - Holz/Farbe - Schleifband	120	10	1	5035048068489	18.90	II

U.a. passend für: DeWalt, Bosch, Hitachi, Atlas Copco, Holz-Her, Makita, Metabo, Peugeot, Ryobi, Skil



**75 x 533 mm**

Artikel-Nummer	Beschreibung	Körnung	Inhalt	Mindest-Bestellmenge	EAN	Euro zzgl. MwSt.	PG
DT3376-QZ	Mehrzweck - Holz/Farbe - Schleifband	60	3	1	5035048068717	7.40	II
DT3377-QZ	Mehrzweck - Holz/Farbe - Schleifband	80	3	1	5035048068724	6.30	II
DT3628-QZ	Mehrzweck - Holz/Farbe - Schleifband	100	3	1	5035048070840	6.30	II
DT3301-QZ	Mehrzweck - Holz/Farbe - Schleifband	40	10	1	5011402375172	17.60	II
DT3302-QZ	Mehrzweck - Holz/Farbe - Schleifband	60	10	1	5011402375189	16.70	II
DT3303-QZ	Mehrzweck - Holz/Farbe - Schleifband	80	10	1	5011402375196	15.20	II
DT3304-QZ	Mehrzweck - Holz/Farbe - Schleifband	100	10	1	5011402375202	15.20	II
DT3629-QZ	Mehrzweck - Holz/Farbe - Schleifband	120	10	1	5035048070857	15.20	II
DT3305-QZ *	Mehrzweck - Holz/Farbe - Schleifband	150	10	1	5011402375219	15.20	II
DT3307-QZ *	Mehrzweck - Holz/Farbe - Schleifband	220	10	1	5011402375226	15.20	II

U.a. passend für: Elu



**75 x 480 mm**

Artikel-Nummer	Beschreibung	Körnung	Inhalt	Mindest-Bestellmenge	EAN	Euro zzgl. MwSt.	PG
DT3364-QZ	Mehrzweck - Holz/Farbe - Schleifband	40	3	1	5035048053942	7.60	II
DT3365-QZ	Mehrzweck - Holz/Farbe - Schleifband	60	3	1	5035048053959	6.60	II
DT3366-QZ	Mehrzweck - Holz/Farbe - Schleifband	80	3	1	5035048053966	6.10	II
DT3367-QZ	Mehrzweck - Holz/Farbe - Schleifband	100	3	1	5035048053973	6.10	II
DT3368-QZ	Mehrzweck - Holz/Farbe - Schleifband	120	3	1	5035048053980	6.10	II
DT3369-QZ *	Mehrzweck - Holz/Farbe - Schleifband	150	3	1	5035048053997	6.10	II

U.a. passend für: Makita, Metabo, Peugeot, Skil



**75 x 457 mm**

Artikel-Nummer	Beschreibung	Körnung	Inhalt	Mindest-Bestellmenge	EAN	Euro zzgl. MwSt.	PG
DT3640-QZ	Mehrzweck - Holz/Farbe - Schleifband	40	3	1	5035048068809	5.40	II
DT3641-QZ	Mehrzweck - Holz/Farbe - Schleifband	60	3	1	5035048068816	4.90	II
DT3642-QZ	Mehrzweck - Holz/Farbe - Schleifband	80	3	1	5035048068823	4.50	II
DT3643-QZ	Mehrzweck - Holz/Farbe - Schleifband	100	3	1	5035048068830	4.50	II
DT3644-QZ *	Mehrzweck - Holz/Farbe - Schleifband	150	3	1	5035048068847	4.50	II

### Schleifbänder

Für den Einsatz auf  
Mini-Bandschleifern

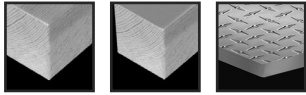

Holz      Farben/  
Lacke      Metall

Passend für DEWALT



#### ANWENDUNG

- Für alle Grund-, Zwischen- und Endschliffanwendungen bei Holz, Metall, Farben und Lacken

#### PRODUKTMERKMALE

- Hochqualitäts-Aluminiumoxid-Korund für schnellen und aggressiven Materialabtrag
- Hitzebeständige und staubabweisende Kunstharzbindung für kraftvolles Schleifen
- Hochfestes und flexibles Gewebe der Klasse J (J = Baumwollgewebe, leicht)

64 x 356 mm

Artikel-Nummer	Beschreibung	Körnung	Inhalt	Mindest-Bestell-menge	EAN	Euro zzgl. MwSt.	PG
DT3661-QZ	Mehrweck - Holz/Farbe - Schleifband	60	3	1	5035048069011	9.10	II
DT3662-QZ	Mehrweck - Holz/Farbe - Schleifband	80	3	1	5035048069028	9.10	II
DT3663-QZ	Mehrweck - Holz/Farbe - Schleifband	100	3	1	5035048069035	9.10	II
DT3664-QZ	Mehrweck - Holz/Farbe - Schleifband	150	3	1	5035048069042	9.10	II
DT3299-QZ	Mehrweck - Holz/Farbe - Schleifband	220	3	1	5035048071960	9.10	II
DT3666-QZ	Mehrweck - Holz/Farbe - Schleifband	60	10	1	5035048069066	26.40	II
DT3667-QZ	Mehrweck - Holz/Farbe - Schleifband	80	10	1	5035048069073	26.40	II
DT3668-QZ	Mehrweck - Holz/Farbe - Schleifband	100	10	1	5035048069080	26.40	II
DT3669-QZ	Mehrweck - Holz/Farbe - Schleifband	150	10	1	5035048069097	26.40	II

### Schleifbänder für Stationär

Für den Einsatz auf  
stationären Schleif-/Abziehgeräten

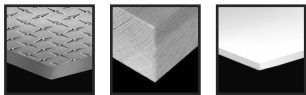

Metall      Holz      Keramik

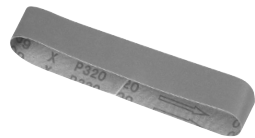

#### ANWENDUNG

- Für den Einsatz auf stationären Schleif-/Abziehgeräten
- Grobe Körnung zum Schleifen von Metall, Holz und Keramik
- Feine Körnung zum Schleifen von Meißeln, Hobelmessern u. ä.

#### PRODUKTMERKMALE

- Hochqualitäts-Aluminiumoxid-Korund für schnellen Materialabtrag
- Hitzebeständige und staubabweisende Kunstharzbindung für kraftvolles Schleifen
- Hochfestes und flexibles Gewebe der Klasse X (X = Baumwollgewebe, schwer)

40 x 577 mm

Artikel-Nummer	Beschreibung	Körnung	Inhalt	Mindest-Bestell-menge	EAN	Euro zzgl. MwSt.	PG
DT3340-QZ	Schleifband	40	3	1	5035048034262	6.30	II
DT3341-QZ	Schleifband	60	3	1	5035048034279	6.30	II
DT3342-QZ	Schleifband	80	3	1	5035048034286	6.30	II
DT3343-QZ	Schleifband	100	3	1	5035048034293	6.30	II
DT3344-QZ	Schleifband	120	3	1	5035048034309	6.30	II
DT3345-QZ	Schleifband	150	3	1	5035048034316	6.30	II
DT3346-QZ	Schleifband	240	3	1	5035048034323	6.30	II
DT3347-QZ	Schleifband	320	3	1	5035048034330	6.30	II

45 x 715 mm

Artikel-Nummer	Beschreibung	Körnung	Inhalt	Mindest-Bestell-menge	EAN	Euro zzgl. MwSt.	PG
DT3349-QZ	Schleifband	40	3	1	5035048034354	8.40	II
DT3350-QZ	Schleifband	60	3	1	5035048034361	8.40	II
DT3351-QZ	Schleifband	80	3	1	5035048034378	8.40	II
DT3352-QZ	Schleifband	100	3	1	5035048034385	8.40	II
DT3353-QZ	Schleifband	120	3	1	5035048034392	8.40	II
DT3354-QZ	Schleifband	150	3	1	5035048034408	8.40	II
DT3355-QZ	Schleifband	240	3	1	5035048034415	8.40	II
DT3356-QZ	Schleifband	320	3	1	5035048034422	8.40	II

### Leder-Abziehbänder für Stationär - wasserfest

Für den Einsatz auf  
stationären Schleif-/Abziehgeräten

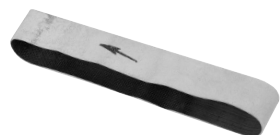

#### ANWENDUNG

- Für den Einsatz auf stationären Schleifmaschinen
- Zur Feinbearbeitung von Werkzeugschneiden

40 x 577 mm

Artikel-Nummer	Beschreibung	Inhalt	Mindest-Bestell-menge	EAN	Euro zzgl. MwSt.	PG
DT3395-QZ	Leder-Abziehband	1	1	5035048054017	27.00	II

40 x 715 mm

Artikel-Nummer	Beschreibung	Inhalt	Mindest-Bestell-menge	EAN	Euro zzgl. MwSt.	PG
DT3396-QZ	Leder-Abziehband	1	1	5035048054024	31.80	II





## Schleifscheiben – Klettfix

Für den Einsatz auf Exzenterschleifern

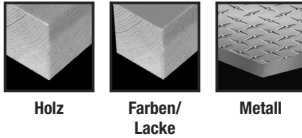

### ANWENDUNG

- Für alle Grund-, Zwischen- und Endschliffanwendungen bei Holz, Metall, Farben und Lacken

### PRODUKTMERKMALE

- Hitzebeständige Kunstharz-Grund- und Deckbindung des Schleifkornes ermöglichen höchste Schleifleistungen und Standzeiten
- Robustes und flexibles Trägermaterial
- Staubabweisende Stearat-Beschichtung verhindert dauerhaft das Zusetzen der Schleifmitteloberfläche
- Nylonvelour-Rücken für perfekten Scheibensitz auf dem Klettfix-Schleifteller

U.a. passend für: DEWALT, AEG, Bosch, Atlas Copco, Festool, Elu, Fein, Hitachi, Kress, Makita, Metabo, Skil

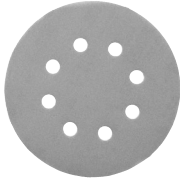

### 8-Loch, 125 mm Ø

Artikel-Nummer	Beschreibung	Körnung	Inhalt	Mindest-Bestell-menge	EAN	Euro zzgl. MwSt.	PG
DT3101-QZ	Mehrzweck - Holz/Farbe - Trockenschliff	40	10	1	5035048058992	9.00	II
DT3102-QZ	Mehrzweck - Holz/Farbe - Trockenschliff	60	10	1	5035048059005	8.50	II
DT3103-QZ	Mehrzweck - Holz/Farbe - Trockenschliff	80	10	1	5035048059012	7.80	II
DT3105-QZ	Mehrzweck - Holz/Farbe - Trockenschliff	120	10	1	5035048059029	7.80	II
DT3106-QZ	Mehrzweck - Holz/Farbe - Trockenschliff	180	10	1	5035048059036	7.80	II
DT3107-QZ	Mehrzweck - Holz/Farbe - Trockenschliff	240	10	1	5035048059043	7.80	II
DT3108-QZ	Mehrzweck - Holz/Farbe - Trockenschliff	320	10	1	5035048059050	7.80	II
DT3111-QZ	Mehrzweck - Holz/Farbe - Trockenschliff	40	25	1	5035048059067	13.30	II
DT3112-QZ	Mehrzweck - Holz/Farbe - Trockenschliff	60	25	1	5035048059074	12.00	II
DT3113-QZ	Mehrzweck - Holz/Farbe - Trockenschliff	80	25	1	5035048059081	10.80	II
DT3115-QZ	Mehrzweck - Holz/Farbe - Trockenschliff	120	25	1	5035048059098	10.80	II
DT3116-QZ	Mehrzweck - Holz/Farbe - Trockenschliff	180	25	1	5035048059104	10.80	II
DT3117-QZ	Mehrzweck - Holz/Farbe - Trockenschliff	240	25	1	5035048059111	10.80	II
DT3118-QZ	Mehrzweck - Holz/Farbe - Trockenschliff	320	25	1	5035048059128	10.80	II

U.a. passend für: DEWALT, Bosch, Hitachi, Metabo, Peugeot

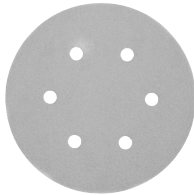

### 6-Loch, 150 mm Ø

Artikel-Nummer	Beschreibung	Körnung	Inhalt	Mindest-Bestell-menge	EAN	Euro zzgl. MwSt.	PG
DT3121-QZ	Mehrzweck - Holz/Farbe - Trockenschliff	40	10	1	5035048059135	6.50	II
DT3122-QZ	Mehrzweck - Holz/Farbe - Trockenschliff	60	10	1	5035048059142	6.00	II
DT3123-QZ	Mehrzweck - Holz/Farbe - Trockenschliff	80	10	1	5035048059159	5.60	II
DT3125-QZ	Mehrzweck - Holz/Farbe - Trockenschliff	120	10	1	5035048059166	5.60	II
DT3126-QZ	Mehrzweck - Holz/Farbe - Trockenschliff	180	10	1	5035048059173	5.60	II
DT3127-QZ	Mehrzweck - Holz/Farbe - Trockenschliff	240	10	1	5035048059180	5.60	II
DT3128-QZ	Mehrzweck - Holz/Farbe - Trockenschliff	320	10	1	5035048059197	5.60	II
DT3131-QZ	Mehrzweck - Holz/Farbe - Trockenschliff	40	25	1	5035048059203	16.30	II
DT3132-QZ	Mehrzweck - Holz/Farbe - Trockenschliff	60	25	1	5035048059210	14.90	II
DT3133-QZ	Mehrzweck - Holz/Farbe - Trockenschliff	80	25	1	5035048059227	13.90	II
DT3135-QZ	Mehrzweck - Holz/Farbe - Trockenschliff	120	25	1	5035048059234	13.90	II
DT3136-QZ	Mehrzweck - Holz/Farbe - Trockenschliff	180	25	1	5035048059241	13.90	II
DT3137-QZ	Mehrzweck - Holz/Farbe - Trockenschliff	240	25	1	5035048059463	13.90	II
DT3138-QZ	Mehrzweck - Holz/Farbe - Trockenschliff	320	25	1	5035048059258	13.90	II

U.a. passend für: Festool

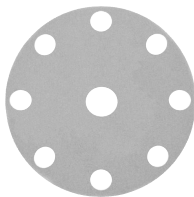

### 9-Loch, 150 mm Ø

Artikel-Nummer	Beschreibung	Körnung	Inhalt	Mindest-Bestell-menge	EAN	Euro zzgl. MwSt.	PG
DT3151-QZ	Mehrzweck - Holz/Farbe - Trockenschliff	40	25	1	5035048068083	16.30	II
DT3152-QZ	Mehrzweck - Holz/Farbe - Trockenschliff	60	25	1	5035048068090	14.90	II
DT3153-QZ	Mehrzweck - Holz/Farbe - Trockenschliff	80	25	1	5035048068106	13.90	II
DT3155-QZ	Mehrzweck - Holz/Farbe - Trockenschliff	120	25	1	5035048068113	13.90	II

### Schleifscheiben – Klettfix

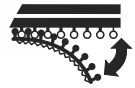

Für den Einsatz auf Exzenterschleifern

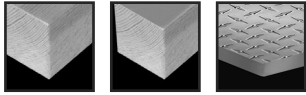

Holz Farben/Lacke Metall

#### ANWENDUNG

- Für alle Grund-, Zwischen- und Endschliffanwendungen bei Holz, Metall, Farben und Lacken

#### PRODUKTMERKMALE

- Hitzebeständige Kunstharz-Grund- und Deckbindung des Schleifkornes ermöglichen höchste Schleifleistungen und Standzeiten
- Robustes und flexibles Trägermaterial
- Staubabweisende Stearat-Beschichtung verhindert dauerhaft das Zusetzen der Schleifmitteloberfläche
- Nylonvelour-Rücken für perfekten Scheibensitz auf dem Klettfix-Schleifteller

U.a. passend für: Festool, Flex

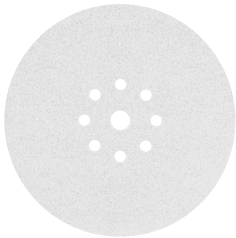

#### 9-Loch, 225 mm Ø

Artikel-Nummer	Beschreibung	Körnung	Inhalt	Mindest-Bestell-menge	EAN	Euro zzgl. MwSt.	PG
DT3164-QZ	Mehrzweck - Holz/Farbe - Trockenschliff	60	10	1	5035048082782	17.30	II
DT3169-QZ	Mehrzweck - Holz/Farbe - Trockenschliff	80	10	1	5035048082799	17.30	II
DT3179-QZ	Mehrzweck - Holz/Farbe - Trockenschliff	100	10	1	5035048082928	17.30	II
DT3170-QZ	Mehrzweck - Holz/Farbe - Trockenschliff	120	10	1	5035048082805	17.30	II

### Klettfix-Exzenterschleifteller



Für den Einsatz auf Exzenterschleifern

#### PRODUKTMERKMALE

- Klettfix-Exzenterschleifteller für DEWALT Exzenterschleifer (mittelharte Ausführung)
- DT3600 = 8-Loch / DT3601 = 6-Loch / DE2639: 6 + 8 Loch

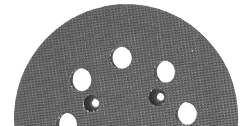

Artikel-Nummer	Beschreibung	Durchmesser mm	Inhalt	Mindest-Bestell-menge	EAN	Euro zzgl. MwSt.	PG/ HDL.-EK
DT3600-QZ	Für Exzenterschleifer D26453	125	1	1	5035048059265	14.70	II
DT3601-QZ	Für Exzenterschleifer DW443	150	1	1	5035048059272	20.00	II
DE2639-XJ	Für Exzenterschleifer D26410	150	1	1	5035048136553	28.60	22.90

### EXTREME® Fiberschleifscheiben



Für den Einsatz auf Winkelschleifern (Akku und Kabel)

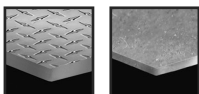

Metall Eisen

Artikel-Nummer	Beschreibung	Durchmesser mm	Körnung	Inhalt	Mindest-Bestell-menge	EAN	Euro zzgl. MwSt.	PG
DT3201-QZ	Fiberschleifscheiben	115	40	25	1	5011402375257	27.50	II
DT3202-QZ	Fiberschleifscheiben	115	60	25	1	5011402375271	23.40	II
DT3205-QZ	Fiberschleifscheiben	115	100	25	1	5035048067277	18.80	II
DT3211-QZ	Fiberschleifscheiben	125	40	25	1	5011402375356	31.40	II
DT3212-QZ	Fiberschleifscheiben	125	60	25	1	5011402375370	26.70	II
DT3213-QZ	Fiberschleifscheiben	125	80	25	1	5011402375394	21.30	II
DT3215-QZ	Fiberschleifscheiben	125	100	25	1	5035048067291	21.30	II
DT3216-QZ	Fiberschleifscheiben	125	120	25	1	5035048067307	21.30	II

#### ANWENDUNG

- Für Schleif- und Abtragsarbeiten sowie für Entgrat- und Entrostarbeiten

#### PRODUKTMERKMALE

- Extra widerstandsfähiger Zirkonkorund für schnellen und aggressiven Materialabtrag von Metall
- Hitzebeständige und staubabweisende Kunstharzbindung für kraftvolles Schleifen und erhöhte Lebensdauer
- Hochfestes und flexibles Vulkanfibergewebe

## Fächerschleifscheiben

- Abschleifen von Schweißnähten, Entfernen von Schweißschlacke
- Entgraten
- Vorbereiten und Endbearbeitung von Oberflächen
- Kantenglätten und Anfasen

**Metall / NE-Metall**

- Typ 27 Bauform für Schleifwinkel von 0 – 15 Grad
- Typ 29 Bauform für Schleifwinkel von 15 – 25 Grad
- Zirkonoxid-Körnung ermöglicht eine 3x schnellere Materialentfernung als herkömmliche, harzgebundene Fiberscheiben
- Frei von Eisen, Schwefel und Chlor – für schadstoffreies Schleifen



0°-15°

Type 27

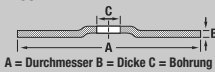

15°-25°

Type 29

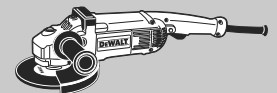
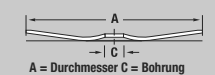

## Fächerschleifscheiben – gekröpft und flach

Für den Einsatz auf Winkelschleifern (Akku und Kabel)

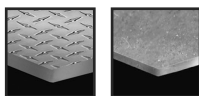

Metall

Eisen

### ANWENDUNG

- Zum Entrosten, Schleifen und Reinigen von Metall

### PRODUKTMERKMALE

- Widerstandsfähige, haltbare Zirkonoxid-Körnung
- Sehr robust und widerstandsfähig, mit sehr hoher Abtragsrate
- Geräuscharm
- Schleifen ohne Wärmeentwicklung

Artikel-Nummer	Beschreibung	Durchmesser mm	Körnung	Inhalt	Mindest-Bestellmenge	EAN	Euro zzgl. MwSt.	PG
DT3269-QZ	Typ 29, gekröpft	100	60	1	1	5035048077344	3.00	II
DT3255-QZ	Typ 29, gekröpft	115	36	1	1	5035048075166	3.20	II
DT3256-QZ	Typ 29, gekröpft	115	60	1	1	5035048075173	3.20	II
DT3257-QZ	Typ 29, gekröpft	115	80	1	1	5035048075180	3.20	II
DT3258-QZ	Typ 29, gekröpft	115	120	1	1	5035048075197	3.20	II
DT3265-QZ	Typ 29, gekröpft	125	36	1	1	5035048075203	3.70	II
DT3266-QZ	Typ 29, gekröpft	125	60	1	1	5035048075210	3.70	II
DT3267-QZ	Typ 29, gekröpft	125	80	1	1	5035048075227	3.70	II
DT3268-QZ	Typ 29, gekröpft	125	120	1	1	5035048075234	3.70	II
DT3292-QZ	Typ 27, flach	115	36	1	1	5035048075241	3.20	II
DT3293-QZ	Typ 27, flach	115	60	1	1	5035048075258	3.20	II
DT3294-QZ	Typ 27, flach	115	80	1	1	5035048075265	3.20	II
DT3295-QZ	Typ 27, flach	115	120	1	1	5035048075272	3.20	II
DT3308-QZ	Typ 27, flach	125	36	1	1	5035048075289	3.70	II
DT3309-QZ	Typ 27, flach	125	60	1	1	5035048075296	3.70	II
DT3310-QZ	Typ 27, flach	125	80	1	1	5035048075302	3.70	II

## EXTREME® Fächerschleifscheiben – flach



Für den Einsatz auf Winkelschleifern (Akku und Kabel)

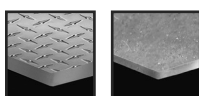

Metall

Eisen

### ANWENDUNG

- Zum Entrosten, Schleifen und Reinigen von Metall

### PRODUKTMERKMALE

- Widerstandsfähige, haltbare Zirkonoxid-Körnung
- Sehr robust und widerstandsfähig, mit sehr hoher Abtragsrate
- Geräuscharm
- Schleifen ohne Wärmeentwicklung

Artikel-Nummer	Beschreibung	Durchmesser mm	Körnung	Inhalt	Mindest-Bestellmenge	EAN	Euro zzgl. MwSt.	PG
DT30601-QZ	Typ 27, flach	115	40	1	1	5035048085622	5.60	II
DT30611-QZ	Typ 27, flach	115	60	1	1	5035048085639	5.60	II
DT30621-QZ	Typ 27, flach	115	80	1	1	5035048085646	5.60	II
DT30602-QZ	Typ 27, flach	125	40	1	1	5035048085653	6.40	II
DT30612-QZ	Typ 27, flach	125	60	1	1	5035048085660	6.40	II
DT30622-QZ	Typ 27, flach	125	80	1	1	5035048085677	6.40	II
DT30603-QZ	Typ 27, flach	180	40	1	1	5035048085684	12.50	II
DT30613-QZ	Typ 27, flach	180	60	1	1	5035048085691	12.50	II
DT30623-QZ	Typ 27, flach	180	80	1	1	5035048085707	12.50	II



## Schleif- und Polierteller

Für den Einsatz auf Winkelschleifern  
(Akku und Kabel)



**ANWENDUNG**  
• Einsatz in Verbindung mit Schleifscheiben und Polierhauben

**PRODUKTMERKMALE**  
• Thermokunststoff-Schleif-/Polierteller inkl. Befestigungsschrauben

Artikel-Nummer	Durchmesser	Max. Drehzahl	Bohrung	Inhalt	Mindest-Bestell-menge	EAN	Euro zzgl. MwSt.	PG
	mm		mm					
DT3610-QZ	115	13000 rpm	M 14	1	1	5035048059289	7.90	II
DT3611-QZ	125	15000 rpm	M 14	1	1	5035048059296	8.40	II
DT3612-QZ	178	8500 rpm	M 14	1	1	5035048059302	13.70	II

## Polierhauben

Für den Einsatz auf Winkelschleifern  
(Akku und Kabel) sowie Poliermaschinen



**ANWENDUNG**  
• Zum Hochglanzpolieren verschiedenster Materialien wie lackierte Oberflächen, Metall, Stein, Kunststoff etc.

**PRODUKTMERKMALE**  
• Woll-Polierhaube

Artikel-Nummer	Durchmesser	Inhalt	Mindest-Bestell-menge	EAN	Euro zzgl. MwSt.	PG
	mm					
DT3620-QZ	115	1	1	5035048059319	6.30	II
DT3621-QZ	125	1	1	5035048059326	7.40	II
DT3622-QZ	178	1	1	5035048059333	8.40	II

Für den Einsatz auf Exzenterschleifern



**ANWENDUNG**  
• Zum Hochglanzpolieren verschiedenster Materialien wie lackierte Oberflächen, Metall, Stein, Kunststoff etc.

**PRODUKTMERKMALE**  
• Woll-Polierhaube

Artikel-Nummer	Durchmesser	Inhalt	Mindest-Bestell-menge	EAN	Euro zzgl. MwSt.	PG
	mm					
DT3557-QZ	125	1	1	5035048083031	8.40	II

## Polierschwämme

Für den Einsatz auf Exzenterschleifern

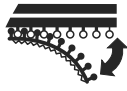

**ANWENDUNG**  
• Zum Polieren verschmutzter, verkratzter und vorpolierter Oberflächen, Einarbeiten von Oberflächenversiegelungen und Auftragen von Polituren, auch geeignet für geschwungene Oberflächen

**PRODUKTMERKMALE**  
• Kunststoff-Polierschwamm für Exzenterschleifer

Artikel-Nummer	Durchmesser	Inhalt	Mindest-Bestell-menge	EAN	Euro zzgl. MwSt.	PG
	mm					
DT3555-QZ	125	1	1	5035048083017	9.50	II

## Grobreinigungsvlies

Für den Einsatz auf Winkelschleifern  
(Akku und Kabel)



**ANWENDUNG**  
• Zum Entfernen von Farbresten auf Metall, Schweißrückständen und Rost

**PRODUKTMERKMALE**  
• Fest mit Fiberteller verbunden  
• Für den Einsatz auf allen Winkelschleifern mit 22.2 mm Bohrung

Artikel-Nummer	Durchmesser	Inhalt	Mindest-Bestell-menge	EAN	Euro zzgl. MwSt.	PG
	mm					
DT3550-QZ	115	1	1	5035048082980	13.10	II

## Schleifscheiben / Abziehscheiben

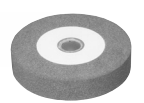

Für den Einsatz in Schleifmaschinen

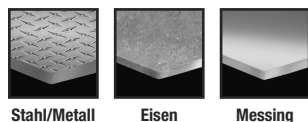

\* BLAU: Aluminiumoxyd-Scheiben zum Schleifen und Schärfen von legierten und unlegierten Stählen und Baustählen  
+ WEIß: kühler laufende Aluminiumoxyd-Scheiben zum Schleifen und Schärfen von Hobelmessern, Beilen u. a. wärmeempfindlichen Schneidwerkzeugen.  
\*\* GRAU: Siliciumkarbit Scheiben zum Schleifen von Hartmetall bestückten Werkzeugen, sowie legierten und unlegierten Stählen und NE-Metallen

Artikel-Nummer	Art	Körnung	Material	Durchmesser	Breite	Bohrung	Inhalt	EAN	Euro zzgl. MwSt.	PG
				mm	mm	mm				
DT3384-QZ	Schleifscheibe	60	Aluminiumoxyd (blau)*	125	25	20	1	5035048054093	22.20	II
DT3385-QZ	Schleifscheibe	80	Aluminiumoxyd (weiß)+	125	25	20	1	5035048054116	21.40	II
DT3386-QZ	Schleifscheibe	80	Siliciumkarbit SCg (grau)**	125	25	20	1	5035048054130	24.50	II
DT3389-QZ	Schleifscheibe	60	Aluminiumoxyd (weiß)+	150	20	20	1	5035048054161	26.30	II
DT3380-QZ	Abziehscheibe	400	Siliciumkarbit SCg (grau)**	125	25	20	1	5035048054048	72.50	II

## Drahtbürsten

Für die Verwendung in Bohrmaschinen, Winkelschleifern (Akku und Kabel) und Schleifmaschinen

### ANWENDUNG

- Gezopfte Topf- und Scheibenbürsten für härteste Anwendungen
- Gewellte Topf- und Scheibenbürsten für mittlere Anwendungen
- Weichere leichtgewellte Topf- und Scheibenbürsten für universellen Einsatz an schwer zugänglichen Stellen

### PRODUKTMERKMALE

- Perfekt abgestimmt Bürsteneigenschaften für einen optimalen Materialabtrag
- Hohe Bürstendichte für eine lange Lebensdauer

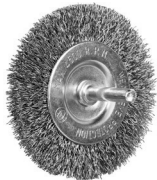

**Scheibenbürsten für Bohrmaschinen** Für leichte Anwendungen: zum Entfernen von Farbe, Rost, Ablagerungen und Grat ect.

Artikel-Nummer	Durchmesser mm	Drahtlänge mm	Schaft mm	Inhalt	Mindest-Bestellmenge	EAN	Euro zzgl. MwSt.	PG
DT3425-QZ <sup>1)</sup>	75	10	6	1	1	5035048079478	4.20	II

<sup>1)</sup> Bleche



**Topfbürsten für Bohrmaschinen** Für mittlere Anwendungen: zum Entfernen von Farbe, Rost, Ablagerungen, Oberflächensäuberung & Entgraten ect.

Artikel-Nummer	Durchmesser mm	Drahtlänge mm	Schaft mm	Inhalt	Mindest-Bestellmenge	EAN	Euro zzgl. MwSt.	PG
DT3495-QZ <sup>1)</sup>	50	16	6	1	1	5035048079584	3.70	II

<sup>1)</sup> Bleche



**Gezopfte Scheibenbürsten für Winkelschleifer** Für härteste Anwendungen: zum Entfernen von hartnäckiger Farbe, starkem Rost, Reinigen von Schweißnähten, ect.

Artikel-Nummer	Durchmesser mm	Drahtlänge mm	Bohrung mm	Inhalt	Mindest-Bestellmenge	EAN	Euro zzgl. MwSt.	PG
DT3466-QZ	115	22	22.2	1	1	5035048079676	10.50	II
DT3502-QZ	115	22	M14	1	1	5011402375790	15.40	II
DT3452-QZ	150	22	22.2	1	1	5035048079614	13.70	II
DT3470-QZ	180	40	22.2	1	1	5035048079683	16.80	II



**Gewellte Topfbürsten für Winkelschleifer** Für mittlere Anwendungen: zum Entfernen von Farbe, Rost, Ablagerungen, Oberflächensäuberung & Entgraten ect.

Artikel-Nummer	Durchmesser mm	Drahtlänge mm	Bohrung mm	Inhalt	Mindest-Bestellmenge	EAN	Euro zzgl. MwSt.	PG
DT3480-QZ	65	19	M14	1	1	5035048079706	4.70	II
DT3489-QZ	100	26	M14	1	1	5035048079720	8.40	II
DT3465-QZ	125	26	M14	1	1	5035048079669	9.50	II

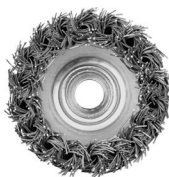

**Gezopfte Topfbürsten für Winkelschleifer** Für härteste Reinigungsarbeiten!

Artikel-Nummer	Durchmesser mm	Drahtlänge mm	Bohrung mm	Inhalt	Mindest-Bestellmenge	EAN	Euro zzgl. MwSt.	PG
DT3500-QZ	65	18	M14	1	1	5011402375776	10.60	II
DT3492-QZ	75	22	M14	1	1	5035048079751	8.90	II
DT3501-QZ	100	24	M14	1	1	5011402375783	19.20	II

### Trenn- und Schruppscheiben-Sortiment

#### DEWALT® Schleifmittel - Produktkennzeichnung

DEWALT verwendet ein branchenweit anerkanntes Farbkodierungs- und Kennzeichnungssystem, das den Anwendern hilft, die korrekte Trenn- oder Schleifscheibe für ihre jeweilige Anwendung herauszufinden. Darüber hinaus gilt es jedoch auch weitere wichtige Merkmale wie z. B. Drehzahl, Größe und Dicke der Scheibe, sowie Bohrungsdurchmesser zu beachten.

**Scheibentyp**  
**Scheibendurchmesser**  
**Artikelnummer**  
**Scheibendicke**  
**Anwendung**  
**ALU**  
**EXTREME CUTTING**  
**DT43260-XJ**  
**Ø115x1.6**  
**x22.2mm**  
**Bohrungsdurchmesser**  
**AC46TBF**  
**Material der Scheibe**  
**EN12413**  
**Europa-Norm**  
**FARBKODIERUNG**  
 ROT Metall / NE-Metall  
 GRÜN Mauerwerk / Beton  
 GRAU Aluminium  
 BLAU Edelstahl / Dünnblech  
**FARBKODIERUNG**  
 ROT 80m/s  
 GRÜN 100m/s  
 BLAU 50m/s  
**DEWALT D-65510, Idstein, Germany**  
**MAX RPM 13,300 80m/s**  
**13255**  
**OSA-Nummer**  
**Max. Drehzahl (Umdrehungen pro Minute)**  
**Sicherheitsymbole**  
**MADE IN EU**  
**OSA-Logo**  
**EAN**  
**5 035048 0842 12**  
**Scheiben Typ 1**  
**BOHRUNG**  
**DICKE**  
**Scheiben Typ 27**  
**BOHRUNG**  
**DICKE**

### Metall-Schruppscheiben

Für den Einsatz in Winkelschleifern (Akku und Kabel)

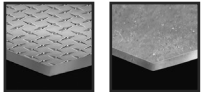

Stahl/Metall Eisen

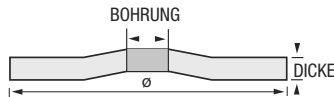

#### Metall-Schruppscheiben, gekröpft

Artikel-Nummer	Durchmesser mm	Material	Dicke mm	Bohrung mm	Inhalt	Mindest-Bestell-menge	EAN	Euro zzgl. MwSt. pro Stk.	PG
DT42220-XJ	115	A24RBF	6	22.23	25	1	5035048096390	1.90	II
DT42320-XJ	125	A24RBF	6	22.23	25	1	5035048096291	2.30	II
DT42420-XJ	150	A24RBF	6	22.23	25	1	5035048096277	2.60	II
DT42520-XJ	180	A24RBF	6	22.23	10	1	5035048096574	3.40	II
DT42620-XJ	230	A24RBF	6	22.23	10	1	5035048096581	5.80	II



#### ANWENDUNG

- Für allgemeine Metall-Schrupparbeiten an eisenhaltigen und nicht-eisenhaltigen Metallen, einschließlich Schweißnaht- und Oberflächenvorbereitung

#### PRODUKTMERKMALE

- Körnung aus Aluminiumoxid in Profi-Qualität
- Verstärktes Fiberglas als Trägermaterial
- Premium-Harzbindung von Trägermaterial und Körnung

### EXTREME® Metall-Schruppscheiben

Für den Einsatz in Winkelschleifern (Akku und Kabel)

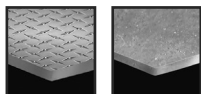

Stahl/Metall Eisen

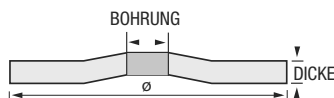

#### EXTREME® Metall-Schruppscheiben, gekröpft

Artikel-Nummer	Durchmesser mm	Material	Dicke mm	Bohrung mm	Inhalt	Mindest-Bestell-menge	EAN	Euro zzgl. MwSt. pro Stk.	PG
DT43221-XJ	115	A24RBF	4	22.23	25	1	5035048084953	2.90	II
DT43220-XJ	115	A24RBF	6	22.23	25	1	5035048084168	3.40	II
DT43321-XJ	125	A24RBF	4	22.23	25	1	5035048084885	3.20	II
DT43320-XJ	125	A24RBF	6	22.23	25	1	5035048084267	3.70	II
DT43521-XJ	180	A24RBF	4	22.23	10	1	5035048084762	5.50	II
DT43520-XJ	180	A24RBF	6	22.23	10	1	5035048084380	6.30	II
DT43621-XJ	230	A24RBF	4	22.23	10	1	5035048084717	8.40	II
DT43620-XJ	230	A24RBF	6	22.23	10	1	5035048084489	10.40	II



## Metall-Trennscheiben

Für den Einsatz in Winkelschleifern  
(Akku und Kabel)

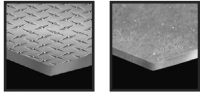

Stahl/Metall Eisen

### ANWENDUNG

- Zum Schneiden von eisenhaltigen Metallen wie z. B. Stahl, Eisen, Armierungseisen und Schweißnähte

### PRODUKTMERKMALE

- Körnung aus Aluminiumoxid in Profi-Qualität
- Verstärktes Fiberglas als Trägermaterial
- Premium-Harzbindung von Trägermaterial und Körnung

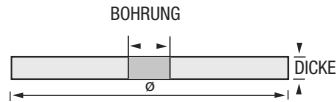

### Metall-Trennscheiben, flach

Artikel-Nummer	Durchmesser mm	Material	Dicke mm	Bohrung mm	Inhalt	Mindest-Bestell-menge	EAN	Euro zzgl. MwSt. pro Stk.	PG
DT42200-XJ	115	A60TBF	1.6	22.23	25	1	5035048096482	1.60	II
DT42300-XJ	125	A60TGF	1.6	22.23	25	1	5035048096505	1.70	II
DT42201-XJ	115	A24RBF	3	22.23	25	1	5035048096307	1.20	II
DT42301-XJ	125	A24RBF	3	22.23	25	1	5035048096284	1.30	II
DT42400-XJ	150	A24RBF	3	22.23	25	1	5035048096260	1.70	II
DT42501-XJ	180	A24RBF	3	22.23	10	1	5035048096246	2.30	II
DT42601-XJ	230	A24RBF	3	22.23	10	1	5035048096062	3.00	II

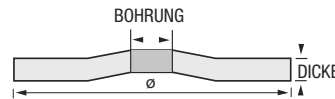
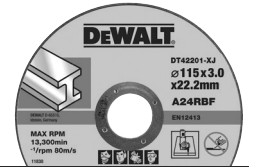

### Metall-Trennscheiben, gekröpft

Artikel-Nummer	Durchmesser mm	Material	Dicke mm	Bohrung mm	Inhalt	Mindest-Bestell-menge	EAN	Euro zzgl. MwSt. pro Stk.	PG
DT42210-XJ	115	A24RBF	3	22.23	25	1	5035048096543	1.30	II
DT42310-XJ	125	A24RBF	3	22.23	25	1	5035048096550	1.40	II
DT42510-XJ	180	A24RBF	3	22.23	10	1	5035048096253	2.20	II
DT42610-XJ	230	A24RBF	3	22.23	10	1	5035048096079	3.20	II



## EXTREME® Metall-Trennscheiben



Für den Einsatz in Winkelschleifern  
(Akku und Kabel)

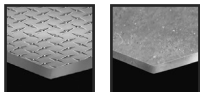

Stahl/Metall Eisen

### ANWENDUNG

- Zum Schneiden von eisenhaltigen Metallen wie z. B. Stahl, Eisen, Armierungseisen und Schweißnähte

### PRODUKTMERKMALE

- Körnung aus Aluminiumoxid in Industriequalität
- Verstärktes Fiberglas als Trägermaterial
- Harzbindung in ausgezeichneter Qualität

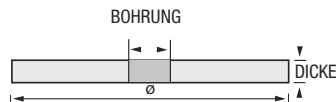

### EXTREME® Metall-Trennscheiben, flach

Artikel-Nummer	Durchmesser mm	Material	Dicke mm	Bohrung mm	Inhalt	Mindest-Bestell-menge	EAN	Euro zzgl. MwSt. pro Stk.	PG
DT43201-XJ	115	A60TBF	1.6	22.23	25	1	5035048084977	1.90	II
DT43301-XJ	125	A24RBF	1.6	22.23	25	1	5035048084908	2.00	II
DT43501-XJ	180	A24RBF	1.6	22.23	10	1	5035048084786	2.80	II
DT43600-XJ	230	A24RBF	1.6	22.23	10	1	5035048084458	4.00	II
DT43202-XJ	115	A24RBF	3	22.23	25	1	5035048084960	2.20	II
DT43302-XJ	125	A24RBF	3	22.23	25	1	5035048084892	2.60	II
DT43502-XJ	180	A24RBF	3	22.23	10	1	5035048084779	3.90	II
DT43601-XJ	230	A24RBF	3	22.23	10	1	5035048084465	5.50	II

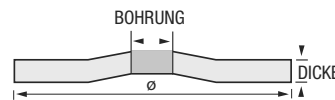

### EXTREME® Metall-Trennscheiben, gekröpft

Artikel-Nummer	Durchmesser mm	Material	Dicke mm	Bohrung mm	Inhalt	Mindest-Bestell-menge	EAN	Euro zzgl. MwSt. pro Stk.	PG
DT43200-XJ	115	A24RBF	3	22.23	25	1	5035048084144	2.10	II
DT43310-XJ	125	A24RBF	3	22.23	25	1	5035048084250	2.60	II
DT43510-XJ	180	A24RBF	3	22.23	10	1	5035048084373	3.90	II
DT43610-XJ	230	A24RBF	3	22.23	10	1	5035048084472	5.60	II



### Edelstahl-Schruppscheiben

Für den Einsatz in Winkelschleifern  
(Akku und Kabel)

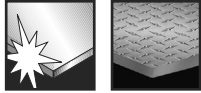

Edelstahl    Dünublech

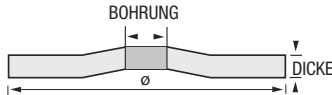

Edelstahl-Schruppscheiben, gekröpft

Artikel-Nummer	Durchmesser mm	Material	Dicke mm	Bohrung mm	Inhalt	Mindest-Bestell-menge	EAN	Euro zzgl. MwSt. pro Stk.	PG
DT42250-XJ	115	A24SBF	6	22.23	25	1	5035048096338	2.30	II
DT42350-XJ	125	A24SBF	6	22.23	25	1	5035048096611	2.60	II
DT42550-XJ	180	A24SBF	6	22.23	10	1	5035048096628	3.70	II
DT42650-XJ	230	A24SBF	6	22.23	10	1	5035048096635	5.30	II



**ANWENDUNG**

- Für Schrupparbeiten bei Edelstählen

**PRODUKTMERKMALE**

- Aluminiumoxid-Rezeptur in Profi-Qualität für lange Haltbarkeit, anspruchsvolle Trennarbeiten und lange Lebensdauer
- Verstärktes Fiberglas als Trägermaterial
- Premium-Harzbindung von Trägermaterial und Körnung

### EXTREME® Edelstahl-Schruppscheiben

Für den Einsatz in Winkelschleifern  
(Akku und Kabel)

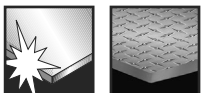

Edelstahl    Dünublech

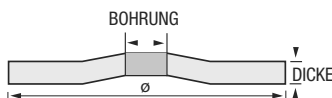

EXTREME® Edelstahl-Schruppscheiben, gekröpft

Artikel-Nummer	Durchmesser mm	Material	Dicke mm	Bohrung mm	Inhalt	Mindest-Bestell-menge	EAN	Euro zzgl. MwSt. pro Stk.	PG
DT43250-XJ	115	A24SBF	6	22.23	25	1	5035048084205	3.40	II
DT43350-XJ	125	A24SBF	6	22.23	25	1	5035048084311	4.00	II
DT43550-XJ	180	A24SBF	6	22.23	10	1	5035048084427	6.30	II
DT43650-XJ	230	A24SBF	6	22.23	10	1	5035048084526	10.00	II



**ANWENDUNG**

- Für Schrupparbeiten bei Edelstählen

**PRODUKTMERKMALE**

- Aluminiumoxid-Rezeptur in Industriequalität für lange Haltbarkeit, anspruchsvolle Trennarbeiten und lange Lebensdauer
- Verstärktes Fiberglas
- Harzbindung in ausgezeichneter Qualität

### Edelstahl-Trennscheiben

Für den Einsatz in Winkelschleifern  
(Akku und Kabel)

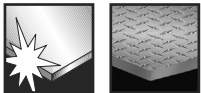

Edelstahl    Dünublech

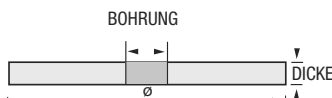

Edelstahl-Trennscheiben, flach

Artikel-Nummer	Durchmesser mm	Material	Dicke mm	Bohrung mm	Inhalt	Mindest-Bestell-menge	EAN	Euro zzgl. MwSt. pro Stk.	PG
DT42140-XJ	100	A60TBF	1	16	25	1	5035048096000	1.50	II
DT42240-XJ	115	A60TBF	1	22.23	25	1	5035048096420	1.60	II
DT42340-XJ	125	A60TBF	1	22.23	25	1	5035048096499	1.90	II
DT42141-XJ	100	A60TBF	1.6	16	25	1	5035048096086	1.60	II
DT42241-XJ	115	A60TBF	1.6	22.23	25	1	5035048096093	1.70	II
DT42341-XJ	125	A60TBF	1.6	22.23	25	1	5035048096109	2.00	II
DT42540-XJ	180	A60TBF	1.6	22.23	10	1	5035048096437	2.60	II
DT42640-XJ	230	A60TBF	1.6	22.23	10	1	5035048096444	3.90	II
DT42242-XJ	115	A24SBF	3	22.23	25	1	5035048096017	2.20	II
DT42342-XJ	125	A24SBF	3	22.23	25	1	5035048096024	2.80	II
DT42541-XJ	180	A24SBF	3	22.23	10	1	5035048096123	3.60	II
DT42641-XJ	230	A24SBF	3	22.23	10	1	5035048096130	4.80	II



**ANWENDUNG**

- Zum Schneiden von Edelstählen

**PRODUKTMERKMALE**

- Aluminiumoxid-Rezeptur in Profi-Qualität für lange Haltbarkeit, anspruchsvolle Trennarbeiten und lange Lebensdauer
- Verstärktes Fiberglas als Trägermaterial
- Premium-Harzbindung von Trägermaterial und Körnung

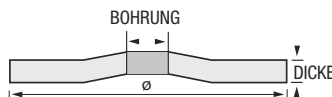

Edelstahl-Trennscheiben, gekröpft

Artikel-Nummer	Durchmesser mm	Material	Dicke mm	Bohrung mm	Inhalt	Mindest-Bestell-menge	EAN	Euro zzgl. MwSt. pro Stk.	PG
DT42245-XJ	115	A24SBF	3	22.23	25	1	5035048096529	2.00	II
DT42345-XJ	125	A24SBF	3	22.23	25	1	5035048096345	2.40	II
DT42545-XJ	180	A24SBF	3	22.23	10	1	5035048096352	3.30	II
DT42645-XJ	230	A24SBF	3	22.23	10	1	5035048096468	4.20	II





## EXTREME® Edelstahl-Trennscheiben

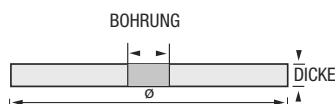

Für den Einsatz in Winkelschleifern (Akku und Kabel)

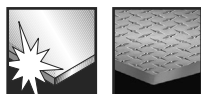

Edelstahl Dünnsblech

### ANWENDUNG

- Zum Schneiden von Edelstählen

### PRODUKTMERKMALE

- Aluminiumoxid-Rezeptur in Industriequalität für lange Haltbarkeit, anspruchsvolle Trennarbeiten und lange Lebensdauer
- Verstärktes Fiberglas als Trägermaterial
- Harzbindung in ausgezeichneter Qualität

EXTREME® Edelstahl-Trennscheiben, flach

Artikel-Nummer	Durchmesser mm	Material	Dicke mm	Bohrung mm	Inhalt	Mindest-Bestell-menge	EAN	Euro zzgl. MwSt. pro Stk.	PG
DT43240-XJ	115	A60TBF	1	22.23	25	1	5035048084175	2.00	II
DT43241-XJ	115	A60TBF	1.6	22.23	25	1	5035048084182	2.10	II
DT43340-XJ	125	A60TBF	1	22.23	25	1	5035048084274	2.30	II
DT43341-XJ	125	A60TBF	1.6	22.23	25	1	5035048084281	2.40	II
DT43540-XJ	180	A60TBF	1.6	22.23	10	1	5035048084397	3.20	II
DT43640-XJ	230	A60TBF	1.6	22.23	10	1	5035048084496	4.40	II
DT43242-XJ	115	A24SBF	3	22.23	25	1	5035048084946	2.70	II
DT43343-XJ	125	A24SBF	3	22.23	25	1	5035048084878	3.30	II
DT43542-XJ	180	A24SBF	3	22.23	10	1	5035048084755	4.10	II
DT43641-XJ	230	A24SBF	3	22.23	10	1	5035048084502	5.40	II

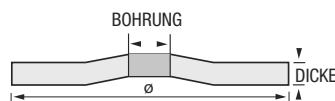

EXTREME® Edelstahl-Trennscheiben, gekröpft

Artikel-Nummer	Durchmesser mm	Material	Dicke mm	Bohrung mm	Inhalt	Mindest-Bestell-menge	EAN	Euro zzgl. MwSt. pro Stk.	PG
DT43246-XJ	115	A60TBF	1.6	16	25	1	5035048084939	1.70	II
DT43346-XJ	125	A60TBF	1.6	22.23	25	1	5035048084861	1.90	II
DT43546-XJ	180	A60TBF	1.6	22.23	10	1	5035048084748	2.80	II
DT43646-XJ	230	A60TBF	1.6	22.23	10	1	5035048084694	4.10	II
DT43245-XJ	115	A24SBF	3	22.23	25	1	5035048084199	2.50	II
DT43345-XJ	125	A24SBF	3	16	25	1	5035048084304	2.90	II
DT43545-XJ	180	A24SBF	3	22.23	10	1	5035048084410	4.00	II
DT43645-XJ	230	A24SBF	3	22.23	10	1	5035048084519	5.30	II



## Aluminium-Trennscheiben

Für den Einsatz in Winkelschleifern (Akku und Kabel)



Aluminium

### ANWENDUNG

- Schneller Arbeitsfortschritt und lange Lebensdauer beim Schneiden von Aluminium

### PRODUKTMERKMALE

- Aluminiumoxid und Siliziumkarbid in Profi-Qualität
- Verstärktes Fiberglas
- Premium-Harzbindung

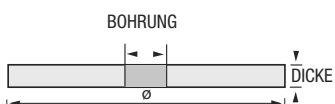

Aluminium-Trennscheiben, flach

Artikel-Nummer	Durchmesser mm	Material	Dicke mm	Bohrung mm	Inhalt	Mindest-Bestell-menge	EAN	Euro zzgl. MwSt. pro Stk.	PG
DT42260-XJ	115	AC46TBF	1.6	22.23	25	1	5035048096031	1.60	II
DT42360-XJ	125	AC46TBF	1.6	22.23	25	1	5035048096048	1.80	II



## EXTREME® Aluminium-Trennscheiben

Für den Einsatz in Winkelschleifern (Akku und Kabel)



Aluminium

### ANWENDUNG

- Extrem schneller Arbeitsfortschritt und verlängerte Lebensdauer beim Schneiden von Aluminium

### PRODUKTMERKMALE

- Aluminiumoxid und Siliziumkarbid in Industriequalität
- Verstärktes Fiberglas
- Harzbindung in ausgezeichneter Qualität

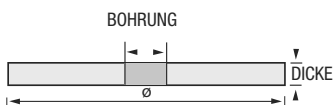

EXTREME® Aluminium-Trennscheiben, flach

Artikel-Nummer	Durchmesser mm	Material	Dicke mm	Bohrung mm	Inhalt	Mindest-Bestell-menge	EAN	Euro zzgl. MwSt. pro Stk.	PG
DT43260-XJ	115	AC46TBF	1.6	22.23	25	1	5035048084212	1.90	II
DT43360-XJ	125	AC46TBF	1.6	22.23	25	1	5035048084328	2.10	II



### Stein-Schruppscheiben

Für den Einsatz in Winkelschleifern  
(Akku und Kabel)

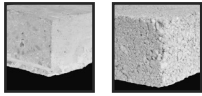
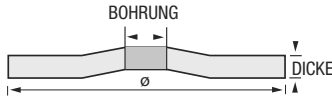

Beton Stein

**ANWENDUNG**

- Zum Bearbeiten von Standard-Mauerwerk wie z. B. Beton, Stein und Betonzuschlag

**PRODUKTMERKMALE**

- Siliziumkarbid in Profi-Qualität
- Premium-Harzbindung
- Glasfaserverstärkungen



Stein-Schruppscheiben, gekröpft

Artikel-Nummer	Durchmesser mm	Material	Dicke mm	Bohrung mm	Inhalt	Mindest-Bestell-menge	EAN	Euro zzgl. MwSt. pro Stk.	PG
DT42275-XJ	115	C24TBF	6	22.23	25	1	5035048096161	2.40	II
DT42375-XJ	125	C24TBF	6	22.23	25	1	5035048096185	2.60	II

### Stein-Trennscheiben

Für den Einsatz in Winkelschleifern  
(Akku und Kabel)

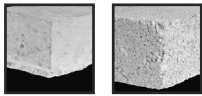
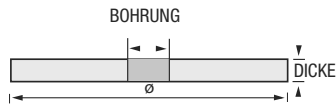

Beton Stein

**ANWENDUNG**

- Zum Bearbeiten von Standard-Mauerwerk wie z. B. Beton, Stein und Betonzuschlag

**PRODUKTMERKMALE**

- Siliziumkarbid in Profi-Qualität
- Premium-Harzbindung
- Glasfaserverstärkungen



Stein-Trennscheiben, flach

Artikel-Nummer	Durchmesser mm	Material	Dicke mm	Bohrung mm	Inhalt	Mindest-Bestell-menge	EAN	Euro zzgl. MwSt. pro Stk.	PG
DT42273-XJ	115	C30TBF	3	22.23	25	1	5035048096192	1.60	II
DT42373-XJ	125	C30TBF	3	22.23	25	1	5035048096215	1.70	II
DT42573-XJ	180	C30TBF	3	22.23	10	1	5035048096321	2.50	II
DT42673-XJ	230	C30TBF	3	22.23	10	1	5035048096604	3.30	II

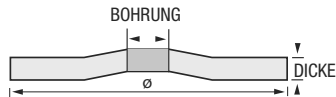

Stein-Trennscheiben, gekröpft

Artikel-Nummer	Durchmesser mm	Material	Dicke mm	Bohrung mm	Inhalt	Mindest-Bestell-menge	EAN	Euro zzgl. MwSt. pro Stk.	PG
DT42270-XJ	115	C30TBF	3	22.23	25	1	5035048096178	1.60	II
DT42570-XJ	180	C30TBF	3	22.23	10	1	5035048096239	2.50	II
DT42670-XJ	230	C30TBF	3	22.23	10	1	5035048096598	3.30	II



### EXTREME® Hochgeschwindigkeits-Stein-Trennscheiben

Für den Einsatz in Trennschleifern  
(Akku und Kabel)

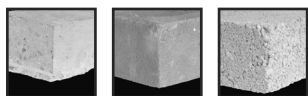

Beton Ziegelstein Stein

**ANWENDUNG**

- Zum Trennen von Naturstein, Beton und Ziegelstein

**PRODUKTMERKMALE**

- Siliziumkarbid in Industriequalität für anspruchsvolle Trennarbeiten und lange Lebensdauer
- Glasfaserverstärkungen
- Harzbindung in ausgezeichneter Qualität

## EXTREME®

EXTREME® Stein-Trennscheiben für hohe Drehzahlen

Artikel-Nummer	Durchmesser mm	Material	Dicke mm	Bohrung mm	Inhalt	Mindest-Bestell-menge	EAN	Euro zzgl. MwSt. pro Stk.	PG
DT43770-XJ	300	C30TBF	4	20	10	1	5035048084625	11.40	II
DT43771-XJ	300	C30TBF	4	25.4	10	1	5035048084618	11.40	II
DT43870-XJ	350	C30TBF	4	20	10	1	5035048084588	19.80	II
DT43871-XJ	350	C30TBF	4	25.4	10	1	5035048084571	19.80	II

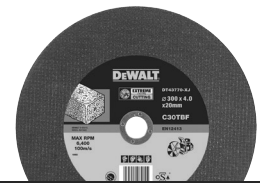

## Topfschleifscheiben

- Form Typ 11- für maximale Oberflächenerfassung beim Schleifen
- Metallunterlage für längere Haltbarkeit
- Spezielle Materialmischung für besonders hohe Schleifwirkung

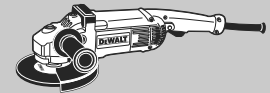
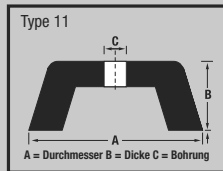

### A16R

- Aluminiumoxid-Körnung für lange Lebensdauer und wirkungsvollen Materialabtrag

Metall / NE-Metall

- Anspruchsvolles Oberflächen-Schleifen aller Arten von eisenhaltigen Metallen



### C16R

- Siliziumkarbid-Körnung für lange Lebensdauer und wirkungsvollen Materialabtrag

Mauerwerk / Beton / Stein

- Schleifen von Oberflächen aus Beton und anderem Mauerwerkmaterial



## EXTREME® Topfscheiben

Für den Einsatz in Winkelschleifern (Akku und Kabel)

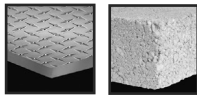

Stahl/Metall Stein

#### ANWENDUNG

- Für das Schleifen großer Oberflächen aus Beton und anderem Mauerwerkmaterial sowie Natur- und Kunststein

#### PRODUKTMERKMALE

- Siliziumkarbid in Industriequalität für wirkungsvollen Materialabtrag
- Körnung grob und mittel erhältlich



#### Topfscheiben - Stahl

Artikel-Nummer	Durchmesser	Material	Dicke	Bohrung	Inhalt	Mindest-Bestell-menge	EAN	Euro zzgl. MwSt. pro Stk.	PG
	mm		mm	mm					
DT43180-XJ	100	A24RBF	55	22.23	1	1	5035048084076	17.70	II
DT43480-XJ	150	A24RBF	55	22.23	1	1	5035048084342	31.40	II

#### Topfscheiben - Mauerwerk/Beton/Stein

Artikel-Nummer	Durchmesser	Material	Dicke	Bohrung	Inhalt	Mindest-Bestell-menge	EAN	Euro zzgl. MwSt. pro Stk.	PG
	mm		mm	mm					
DT43185-XJ	100	C30TBF	55	22.23	1	1	5035048084045	17.70	II
DT43385-XJ	150	C30TBF	55	22.23	1	1	5035048084359	31.40	II

## Trennschleiferscheibe - für Metall

Für den Einsatz in Trennschleifern

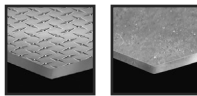

Stahl/Metall Eisen

#### ANWENDUNG

- Schneiden von eisenhaltigen Metallen, z.B. Stahl, Eisen, Armierungsseisen und U-Profilen auch in Bündeln

#### PRODUKTMERKMALE

- Aluminiumoxid in Profi-Qualität
- Verstärktes Fiberglas
- Harzbindung in ausgezeichneter Qualität

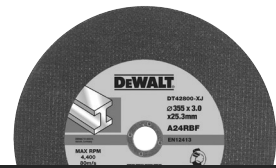

#### Trennschleiferscheibe für Metall

Artikel-Nummer	Durchmesser	Material	Dicke	Bohrung	Inhalt	Mindest-Bestell-menge	EAN	Euro zzgl. MwSt. pro Stk.	PG
	mm		mm	mm					
DT42800-XJ	355	A24RBF	3	25.4	10	1	5035048096055	9.30	II

## EXTREME® Trennschleiferscheibe - für Metall

Für den Einsatz in Trennschleifern

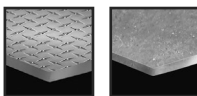

Stahl/Metall Eisen

#### ANWENDUNG

- Schneiden von eisenhaltigen Metallen, z.B. Stahl, Eisen, Armierungsseisen und U-Profilen auch in Bündeln

#### PRODUKTMERKMALE

- Aluminiumoxid in Industriequalität
- Verstärktes Fiberglas
- Harzbindung in ausgezeichneter Qualität



#### EXTREME® Trennschleiferscheibe für Metall

Artikel-Nummer	Durchmesser	Material	Dicke	Bohrung	Inhalt	Mindest-Bestell-menge	EAN	Euro zzgl. MwSt. pro Stk.	PG
	mm		mm	mm					
DT43701-XJ	300	A24RBF	4	20	10	1	5035048084656	13.10	II
DT43702-XJ	300	A24RBF	4	25.4	10	1	5035048084649	13.10	II
DT43801-XJ	355	A24RBF	4	25.4	10	1	5035048084601	19.40	II
DT43802-XJ	355	A24RBF	4	20	10	1	5035048084595	19.40	II

### Schnellübersicht – die richtige Diamanttrennscheibe für das richtige Material



Professional High Performance			
Seite 87	Seite 87	Seite 87	Seite 88
Universal Baumaterialien Beton	Abrasive Materialien Beton	Extrem harte Materialien Granit Beton	Fliesen Hartkeramik
1	2	3	4

Professional Economy		
Seite 88	Seite 88	Seite 90
Universal Baumaterialien Beton	Turbo Baumaterialien Beton	Fliesen Hartkeramik
1	1	4

	Professional High Performance Seite 87	Professional High Performance Seite 87	Professional High Performance Seite 87	Professional High Performance Seite 88	Professional Economy Seite 88	Professional Economy Seite 88	Professional Economy Seite 90
<b>Sehr abrasiv und nicht kompakt</b>							
Asphalt							
Frischbeton							
Leichtziegel (Poroton, Unipor, Porotherm, Argex, Syporex)	○	●					
Schamottstein	○	●					
Schlackestein	●	●					
<b>Mittelabrasiv und kompakt</b>							
Terrazzo, Granit	●	●		○	○	○	○
Zementfaserplatten	●	●		○	○	○	○
Leichtbeton	●	●		○	○	○	○
Ton-Ziegel (Mauerziegel, Dachziegel)	●	●		○	○	○	○
Gipskarton	●	●		○	●	○	○
Naturstein, weich (weicher Kalk- oder Sandstein)	●	●		○	●	○	○
Handform-Ziegel, Frischbeton	●	●	○	○	●	○	○
Beton-Dachstein	●	●	○	○	●	○	○
Kalksandstein	●	●	○		●	●	
<b>Abrasiv und sehr kompakt</b>							
Beton mit weichen Zuschlagstoffen (Industriefußböden)	●	●	○		●	●	
Mittelharter Sandstein	●	●	○		●	●	
Abrasierer Marmor (kristallin)	●	●	○		●	●	
Hartbrand-Keramik (Klinker, Verblender-Ziegel), Kalksandstein	●	●	○		●	●	
Tonrohr, Steinzeugrohr	●	●	○		●	●	
<b>Mittelhart und kompakt</b>							
Naturschiefer	●	○	○		○	○	
Beton (Bord- und Kantensteine, Blocksteine)	●		○		○		
Leichtbeton (bewehrt)	●		●		○		
Beton mit mittelharten Zuschlagstoffen (Industriefußböden)	●		●		○		
Behandelter Beton mit mittelharten Zuschlagstoffen	●		●		○	○	
Harter Sandstein	●		●		○	○	
<b>Hart und kompakt</b>							
Harter Marmor	○		●		○		
Bewehrter Beton (Fensterbänke)	○		●		○		
Behandelter Beton mit harten Zuschlagstoffen (Kiesel)	○		●				
Klinker, Verblender-Ziegel	○		●				
Quarzit			●				
Hartbrand-Keramik (Klinker, Verblender-Ziegel), mittelharter Beton			●				
Weicher Granit (schwarz)			●				
<b>Sehr hart</b>							
Leichter, bewehrter Beton (mit Kiesel)			●				
Bunter Granit			●				
Klinker			●				
<b>Andere</b>							
Weiche Fliesen, Terracotta				○		○	●
Harte Fliesen				●			
Steinzeug, Porzellan				●			
Mörtelfugen (Fassadensanierung)							

● Speziell geeignet ○ Geeignet

## Lasergeschweißte Diamant-Trennscheiben

Für den Einsatz in Winkelschleifern  
(Akku und Kabel)

### ANWENDUNG

- Für Schnitte in den gängigen Baustellenmaterialien, wie Ziegel, Beton, Kalksandstein, Estrich, weichen bis mittelharten Natur-, Kunststeinmaterialien

### PRODUKTMERKMALE

- Professionelle Hochleistungs-Diamanttrennscheiben für den täglichen Baustelleneinsatz
- Große, widerstandsfähige Diamantsegmente mit der optimalen Abstimmung von Diamantqualität, -größe und -konzentration sowie Zusammensetzung des Bindemittels garantieren hervorragende Schnittleistung bei maximaler Lebensdauer
- Blattkörper aus hochwertigem, temperaturbeständigem Stahl für dauerhaft sauberen Lauf, selbst bei forciertem Einsatz

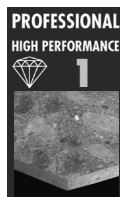

Universeller Einsatz, Baumaterialien, Beton

Artikel-Nummer	Durchmesser mm	Bohrung mm	Segment- höhe mm	Segment- breite mm	Inhalt	EAN	Euro zzgl. MwSt.	PG
DT3740-XJ	115	22.2	7.5	2	1	5035048058374	32.30	II
DT3741-XJ	125	22.2	7.5	2	1	5035048058381	35.50	II
DT3742-XJ	180	22.2	8.5	2.4	1	5035048058398	59.80	II
DT3743-XJ	230	22.2	8.5	2.4	1	5035048058404	75.40	II

- Durchmesser 115 - 230 mm nur für Trockenschnitt; Durchmesser ab 300 mm sind geeignet für Trocken- und Nassschnitt
- Trennscheiben mit 20 mm-Bohrungen für den Einsatz mit benzingetriebenen Maschinen



## Lasergeschweißte Diamant-Trennscheiben

Für den Einsatz in Winkelschleifern  
(Akku und Kabel)

### ANWENDUNG

- Für Schnitte in abrasiven Materialien geringer Härte, wie Ziegel, Beton, weicher Naturstein, Kalksandstein, Terrazzo, Schlacke-Stein, Gips

### PRODUKTMERKMALE

- Sehr robuste, lasergeschweißte Diamanttrennscheiben mit einem ausgewogenen Verhältnis von Schnittgeschwindigkeit und Standzeit beim Einsatz in abrasiven, kompakten Materialien geringer Härte
- Große, widerstandsfähige Diamantsegmente mit der optimalen Abstimmung von Diamantqualität, -größe und -konzentration sowie Zusammensetzung des Bindemittels garantieren hervorragende Schnittleistung bei maximaler Lebensdauer
- Blattkörper aus hochwertigem, temperaturbeständigem Stahl für dauerhaft sauberen Lauf, selbst bei forciertem Einsatz

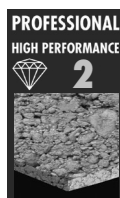

Abrasive, zementgebundene Materialien, Beton

Artikel-Nummer	Durchmesser mm	Bohrung mm	Segment- höhe mm	Segment- breite mm	Inhalt	EAN	Euro zzgl. MwSt.	PG
DT3770-XJ	115	22.2	7.5	2	1	5035048058572	51.00	II
DT3771-XJ	125	22.2	7.5	2	1	5035048058589	55.90	II
DT3772-XJ	180	22.2	7.5	2.4	1	5035048058596	94.90	II
DT3773-XJ	230	22.2	7.5	2.4	1	5035048058602	113.30	II

- Durchmesser 115 - 230 mm nur für Trockenschnitt; Durchmesser ab 300 mm sind geeignet für Trocken- und Nassschnitt
- Trennscheiben mit 20 mm-Bohrungen für den Einsatz mit benzingetriebenen Maschinen



## Lasergeschweißte Diamant-Trennscheiben

Für den Einsatz in Winkelschleifern  
(Akku und Kabel)

### ANWENDUNG

- Für Schnitte in harten Materialien, wie Granit, harter und armierter Beton, harter Naturstein sowie für die meisten gängigen Baustellenmaterialien

### PRODUKTMERKMALE

- Sehr robuste, lasergeschweißte Diamanttrennscheiben, speziell abgestimmt für hervorragende Schnittleistung und Standzeit beim Einsatz in besonders harten und kompakten Materialien
- „ABT-Bindetechnologie“ für schnelles, kühlmittelfreies Trennen harter Materialien: Diamanten werden mittels spezieller Metallbedampfung extrem fest innerhalb des Segmentes gebunden und können ohne vorzeitigen Ausbruch vollständig verbraucht werden
- Große, widerstandsfähige Diamantsegmente mit der optimalen Abstimmung von Diamantqualität, -größe und -konzentration sowie Zusammensetzung des Bindemittels garantieren hervorragende Schnittleistung bei maximaler Lebensdauer
- Blattkörper aus hochwertigem, temperaturbeständigem Stahl für dauerhaft sauberen Lauf, selbst bei forciertem Einsatz

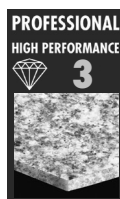

Sehr harte Materialien, Granit, Klinker, Beton

Artikel-Nummer	Durchmesser mm	Bohrung mm	Segment- höhe mm	Segment- breite mm	Inhalt	EAN	Euro zzgl. MwSt.	PG
DT3760-XJ	115	22.2	7.5	2	1	5035048058473	65.50	II
DT3761-XJ	125	22.2	7.5	2	1	5035048058480	70.60	II
DT3762-XJ	180	22.2	8.5	2.4	1	5035048058497	113.80	II
DT3763-XJ	230	22.2	8.5	2.8	1	5035048058503	115.50	II
DT3766-XJ	230	22.2	10	2.8	1	5035048058534	128.10	II
DT3764-XJ	300	20	8.5	2.8	1	5035048058510	193.20	II
DT3769-XJ	350	25.4	8.5	2.8	1	5035048058565	220.60	II

- Durchmesser 115 - 230 mm nur für Trockenschnitt; Durchmesser ab 300 mm sind geeignet für Trocken- und Nassschnitt
- Trennscheiben mit 20 mm-Bohrungen für den Einsatz mit benzingetriebenen Maschinen



## Gesinterte Diamant-Trennscheiben

Für den Einsatz in Winkelschleifern  
(Akku und Kabel)

### ANWENDUNG

- Für Schnitte in sehr harten Materialien, wie keramische Fliesen (auch Porzellan und glasiert), hartgebrannte Ton-Dachziegel, Klinker, Terracotta, Zementfaserplatten, Steinzeug
- Nicht geeignet für Nassschnitte

### PRODUKTMERKMALE

- Diamant-Trennscheiben mit einer erhöhten Konzentration an sehr hochwertigen Diamanten für exzellente Schnittleistungen in extrem harten Materialien.
- Direkt auf den Blattkörper gesinterte, umlaufende Diamantschneide für saubere kantenbruchfreie Schnitte.
- Blattkörper aus hochwertigem, temperaturbeständigem Stahl für dauerhaft sauberen Lauf, selbst bei forciertem Einsatz.

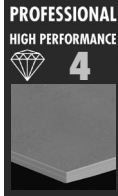

### Fliesen, Hartkeramik

Artikel-Nummer	Durchmesser mm	Bohrung mm	Segment- höhe mm	Segment- breite mm	Inhalt	EAN	Euro zzgl. MwSt.	PG
DT3735-XJ	115	22.2	7	1.6	1	5035048058732	44.80	II
DT3736-XJ	125	22.2	7	1.6	1	5035048058749	50.50	II
DT3737-XJ	180	22.2	7	2.1	1	5035048058756	83.10	II
DT3738-XJ	230	22.2	7	2.1	1	5035048058763	105.80	II

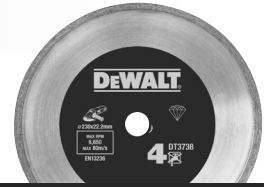

## Professional Economy

Für den Einsatz in Winkelschleifern  
(Akku und Kabel)

### ANWENDUNG

- Für Schnitte in den gängigen Baustellenmaterialien, wie Ziegel, Beton (auch armiert), Estrich, weichen bis mittelharten Natur-, Kunststein- und Verlegematerialien

### PRODUKTMERKMALE

- Die robuste, preiswerte Allround-Trennscheibe mit segmentiertem Schneidring für schnelle Schnitte mit einfachem Schnittergebnis



### Universal: Allgemeine Baustellenmaterialien – schneller, einfacher Schnitt

Artikel-Nummer	Durchmesser mm	Bohrung mm	Segment- höhe mm	Segment- breite mm	Inhalt	EAN	Euro zzgl. MwSt.	PG
DT3701-QZ	115	22.2	7	1.75	1	5035048025895	16.10	II
DT3711-QZ	125	22.2	7	1.8	1	5035048025901	24.00	II
DT3721-QZ	180	22.2	7	2.1	1	5035048025918	45.80	II
DT3731-QZ	230	22.2	7	2.3	1	5035048025925	54.90	II



- Trennscheiben mit 20 mm-Bohrungen für den Einsatz mit benzingetriebenen Maschinen

## Professional Economy

Für den Einsatz in Winkelschleifern  
(Akku und Kabel)

### ANWENDUNG

- Für saubere Schnitte in Marmor, Terrazzo, Estrich, weichem Natursand- und Kalkstein sowie insbesondere in Ton, weichem und mittelhartem Feuerfeststein, Betonstein-Platten, Ziegel etc.

### PRODUKTMERKMALE

- Die robuste, preiswerte Allround-Trennscheibe mit Turbo-Schneidring für Schnitte mit gutem Schnittergebnis.
- „Turbo“-Schneidrand sorgt für ausbrucharme Schnittkanten und effektive Kühlung der Scheibe.



### Turbo: Allgemeine Baustellenmaterialien – sauberer Schnitt

Artikel-Nummer	Durchmesser mm	Bohrung mm	Segment- höhe mm	Segment- breite mm	Inhalt	EAN	Euro zzgl. MwSt.	PG
DT3702-QZ	115	22.2	7	2.1	1	5035048025970	27.60	II
DT3712-QZ	125	22.2	7	2.2	1	5035048025987	33.30	II
DT3722-QZ	180	22.2	7	2.4	1	5035048025994	61.40	II
DT3732-QZ	230	22.2	7	2.6	1	5035048026007	78.30	II



## Professional Economy

Für den Einsatz in Winkelschleifern  
(Akku und Kabel)

### ANWENDUNG

- Saubere Schnitte in Fliesen, Keramik etc.

### PRODUKTMERKMALE

- Geschlossener Schneidring für saubere Schnitte in keramischen Materialien
- Gesinterte Trockenschnitt-Trennscheiben



### Fliesen, Keramik

Artikel-Nummer	Durchmesser mm	Bohrung mm	Segment- höhe mm	Segment- breite mm	Inhalt	EAN	Euro zzgl. MwSt.	PG
DT3703-QZ	115	22.2	5	1.6	1	5035048025956	16.10	II
DT3713-QZ	125	22.2	5	1.6	1	5035048025963	20.10	II



## Diamanttrennscheibe für Fliesensäge DWC410

Für Nass- und Trockenschnitte in harten Materialien wie Fliesen und Steinzeug.



**▼ Einsatz bester Diamanten**



Für saubere, kantenbruchfreie sowie splitterarme Schnitte in Fliesen und Keramik

**▼ Gesintertes Diamant Segment**



Diamantscheibe mit 5 mm hohem und 1,6 mm breitem Segment für eine hohe Standzeit

**▼ Beständigkeit**



Die Diamantscheibe ist geeignet für Werkstoffe mit der Nassabriebsklasse 3 und der Härteklasse Mohs-Skala 6



Für den Einsatz auf Hand-Fliesensägen

Artikel-Nummer	Durchmesser mm	Bohrung mm	Segment- höhe mm	Segment- breite mm	Inhalt	EAN	Euro zzgl. MwSt.	PG
DT3714-QZ	110	20.0	5	1.6	1	5035048083109	30.50	II

**ANWENDUNG**

- Für Schnitte in harte Materialien wie keramische Fliesen und Steinzeug

**PRODUKTMERKMALE**

- Gesinterte Diamant-Trennscheibe mit großem, durchgehenden Segment
- Einsatz bester Diamanten für lange Standzeiten
- Für saubere, kantenbruchfreie Schnitte sowie splitterarme Schnitte

## EXTREME® Diamanttrennscheibe für Fliesensäge DWC410

Für Nass- und Trockenschnitte in harten Materialien wie Fliesen und Steinzeug bis hin zu Granit & Marmor.



**▼ Einsatz bester Diamanten**



Für saubere, kantenbruchfreie sowie splitterarme Schnitte in Fliesen und Keramik

**▼ Gesintertes Diamant-Segment**



Diamantscheibe mit 8 mm hohem und 1,6 mm breitem Segment für eine hohe Standzeit

**▼ Beständigkeit**



Die Diamantscheibe ist geeignet für Werkstoffe mit der Nassabriebsklasse 4 und der Härteklasse Mohs-Skala 7



Für den Einsatz auf Hand-Fliesensägen

Artikel-Nummer	Durchmesser mm	Bohrung mm	Segment- höhe mm	Segment- breite mm	Inhalt	EAN	Euro zzgl. MwSt.	PG
DT3715-QZ	110	20.0	8	1.6	1	5035048083116	41.00	II

**ANWENDUNG**

- Für Schnitte in sehr harte Materialien wie keramische Fliesen, Steinzeug bis hin zu Granit und Marmor

**PRODUKTMERKMALE**

- Gesinterte Diamant-Trennscheibe mit großem, durchgehenden Segment
- Einsatz bester Diamanten für lange Standzeiten
- Für saubere, kantenbruchfreie Schnitte sowie splitterarme Schnitte

### Professional Economy – für Stationär-Fliesensägen

Für den Einsatz auf Stationär-Fliesensägen

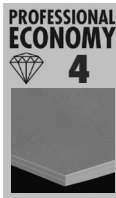

**ANWENDUNG**

- Saubere Schnitte in Fliesen, Keramik etc.

**PRODUKTMERKMALE**

- Geschlossener Schneidring für saubere Schnitte

Fliesen, Keramik

Artikel-Nummer	Durchmesser	Bohrung	Segmenthöhe	Segmentbreite	Inhalt	EAN	Euro zzgl. MwSt.	PG
	mm	mm	mm	mm				
DT3733-XJ	250	25,4	8	1,6	1	5035048012413	73,50	II



### Professional Economy – für Stationär-Fliesensägen

Für den Einsatz auf Stationär-Fliesensägen



**ANWENDUNG**

- Für Schnitte in den gängigsten Baustellenmaterialien wie Ziegel, Beton, Kalksandstein, Estrich, weichen bis mittelharten Natur- und Kunstmaterialien

**PRODUKTMERKMALE**

- Geschlossener Schneidring für saubere Schnitte

Universal – Baustellenmaterialien, Beton, Ziegel, Kalkstein, Estrich

Artikel-Nummer	Durchmesser	Bohrung	Segmenthöhe	Segmentbreite	Inhalt	EAN	Euro zzgl. MwSt.	PG
	mm	mm	mm	mm				
DT3734-XJ	250	25,4	5	1,6	1	5035048012420	73,50	II



### Diamant-Fugentrennscheibe

Für den Einsatz auf Fugentrenner DWE 46101

**ANWENDUNG**

- Für einfache Fugentrennarbeiten und einen schnellen Arbeitsfortschritt bei unterschiedlichsten Materialien

**PRODUKTMERKMALE**

- Widerstandsfähige Diamant-Segmente mit der optimalen Abstimmung von Diamantqualität, -größe und -konzentration
- Blattkörper aus hochwertigem, temperaturbeständigem Stahl für dauerhaft sauberen Lauf, selbst bei forciertem Einsatz

Standard-Diamant-Fugentrennscheibe

Artikel-Nummer	Durchmesser	Bohrung	Segmenthöhe	Segmentbreite	Inhalt	EAN	Euro zzgl. MwSt.	PG
	mm	mm	mm	mm				
DT3757-QZ	125	22,2	10	6,3	1	5035048085462	57,80	II



### EXTREME® Diamant-Sandwichtrennscheibe

Für den Einsatz auf Fugentrenner DWE 46101

**ANWENDUNG**

- Für schnelle Fugentrennarbeiten und ein feines Finish bei unterschiedlichsten Materialien

**PRODUKTMERKMALE**

- Optimaler Materialabtransport durch Sandwichbauweise
- Extrem widerstandsfähige Diamant-Segmente mit der optimalen Abstimmung von Diamantqualität, -größe und -konzentration
- Blattkörper aus hochwertigem, temperaturbeständigem Stahl für dauerhaft sauberen Lauf, selbst bei forciertem Einsatz



EXTREME Diamant-Fugen-Sandwichtrennscheibe, 2-Scheiben-Design für Mauerstöße

Artikel-Nummer	Durchmesser	Bohrung	Segmenthöhe	Segmentbreite	Inhalt	EAN	Euro zzgl. MwSt.	PG
	mm	mm	mm	mm				
DT3758-QZ	125	22,2	10	6,3	1	5035048085479	68,30	II





## Diamant-Topfscheibe

Für den Einsatz auf Winkelschleifern  
(Akku und Kabel)

**ANWENDUNG**

- Für schnelle Oberflächenbearbeitung und hohen Materialabtrag bei Ziegeln, Mauerwerk und Beton
- Perfekter Einsatz in Verbindung mit DEWALT Absaughaube

**PRODUKTMERKMALE**

- Robuste Diamant-Segmente mit der optimalen Abstimmung von Diamantqualität, -größe und -konzentration



Standard Diamant-Topfscheibe

Artikel-Nummer	Durchmesser mm	Aufnahme	Segment- höhe mm	Scheiben- typ	Inhalt	Mindest- bestell- menge	EAN	Euro zzgl. MwSt.	PG
DT3795-QZ	125	M14	5	Einfach	1	1	5035048085486	51.50	II

## EXTREME® Diamant-Topfscheibe

Für den Einsatz auf Winkelschleifern  
(Akku und Kabel)

**ANWENDUNG**

- Für den universellen Einsatz in Steinzeug
- Perfekter Einsatz in Verbindung mit DEWALT Absaughaube

**PRODUKTMERKMALE**

- Robuste Diamant-Segmente mit der optimalen Abstimmung von Diamantqualität, -größe und -konzentration



EXTREME Diamant-Topfscheibe

Artikel-Nummer	Durchmesser mm	Aufnahme	Segment- höhe mm	Scheiben- typ	Inhalt	Mindest- bestell- menge	EAN	Euro zzgl. MwSt.	PG
DT3796-QZ	125	M14	6	Doppelt	1	1	5035048085493	72.50	II

## EXTREME® Diamant-Topfscheibe

Für den Einsatz auf Winkelschleifern  
(Akku und Kabel)

**ANWENDUNG**

- Für ein feines Finish vor allem bei Betonoberflächen
- Perfekter Einsatz in Verbindung mit DEWALT Absaughaube

**PRODUKTMERKMALE**

- Spezieller Aufbau der Segmente zum schnelleren Materialabtransport
- Spezielle Diamant-Segmente mit der optimalen Abstimmung von Diamantqualität, -größe und -konzentration



EXTREME Diamant-Topfscheibe

Artikel-Nummer	Durchmesser mm	Aufnahme	Segment- höhe mm	Scheiben- typ	Inhalt	Mindest- bestell- menge	EAN	Euro zzgl. MwSt.	PG
DT3797-QZ	125	M14	6	Turbo	1	1	5035048085509	77.70	II



## DIAMOND EDGE® Diamanttrennscheibe für Metall

Innovative Diamanttechnologie mit 100fach höherer Standzeit als konventionelle Trennscheiben.



**▼ Einsatz bester Diamanten**

Große Diamantsegmente mit der optimalen Abstimmung von Diamantqualität, -größe und -konzentration garantieren hervorragende Schnittleistung bei maximaler Lebensdauer



**▼ Hochwertiger Stahlblechkörper**

Temperaturbeständiger Stahl für dauerhaft sauberen Lauf, sowie konstanter Schnitttiefe, selbst bei forciertem Einsatz



**▼ Spezielle Laserschweißung**

Für ein ausgewogenes Verhältnis von Schnittgeschwindigkeit und Standzeit



**▼ Flexibler Einsatz**

Kein Einsatz von Spezialwerkzeugen / -maschinen, Schnittgeschwindigkeiten und/oder -methoden erforderlich. Optimales Arbeiten bei 4.000 U/min

Für die Bearbeitung von Metall, Baustählen, Blechen, Kunststoff und Gummi



**ANWENDUNG**

- An Stelle von konventionellen gebundenen Trennscheiben verwendbar
- Einsetzbar auf allen herkömmlichen Maschinen, die mit gebundenen Trennscheiben arbeiten
- Kein Einsatz von Spezialwerkzeugen/-Maschinen, Schnittgeschwindigkeiten und/oder Schnittmethoden erforderlich
- Optimal zum Schneiden von Metallrohr/-Profil Bündeln

**PRODUKTMERKMALE**

- Sehr robuste, lasergeschweißte Diamant-Trennscheiben mit einem ausgewogenen Verhältnis von Schnittgeschwindigkeit und Standzeit
- 100x höhere Standzeit als konventionellen gebundenen Trennscheiben DT3450-QZ
- Optimales Arbeiten bei 4.000 U/min

Artikel-Nummer	Durchmesser mm	Bohrung mm	Segment- höhe mm	Segment- breite mm	Inhalt	EAN	Euro zzgl. MwSt.	PG
DT3752-QZ	355	25.4	3	1.6	1	5035048083772	220.50	II

## Diamant-Trockenbohrkronen

Für den Einsatz auf Diamant-Trockenbohrmaschinen

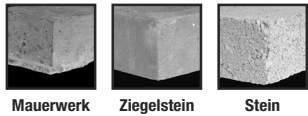

**ANWENDUNG**

- Standard G 1/2" BSP Standard G 1/2" Innengewinde und M18 Innengewinde Aufnahmen passend auf DEWALT und anderen Profimarken (Einsatz in Verbindung mit Adapter für Maschinen mit einem anderen Gewinde)
- Für das Trockenbohren von sauberen Löchern mit großem Durchmesser in Beton, Mauerwerk und Stein

**PRODUKTMERKMALE**

- Optimierte Diamantsegment-Konstruktion ermöglicht die Kombination von hohen Bohrgeschwindigkeiten und langen Standwegen in einer Vielzahl von Materialien
- Lasergeschweißte Segmente verhindern Segmentausbrüche beim Trockenbohren

Universalaufnahme G 1/2" (Innengewinde)

Artikel-Nummer	Durchmesser mm	Länge mm	Anzahl Segmente	Inhalt	EAN	Euro zzgl. MwSt.	PG
DT3876-QZ	28	300	1	1	5035048070918	108.20	II
DT3877-QZ	32	300	1	1	5035048070925	111.30	II
DT3885-QZ	38	150	3	1	5035048070932	93.50	II
DT3886-QZ	48	150	4	1	5035048070949	99.80	II
DT3887-QZ	52	150	3	1	5035048070956	104.00	II
DT3888-QZ	60	150	3	1	5035048070963	111.30	II
DT3889-QZ	65	150	3	1	5035048070970	125.00	II
DT3890-QZ	72	150	4	1	5035048070987	134.40	II
DT3891-QZ	78	150	4	1	5035048070994	136.50	II
DT3892-QZ	82	150	4	1	5035048071007	142.80	II
DT3893-QZ	91	150	4	1	5035048071014	146.00	II
DT3894-QZ	107	150	4	1	5035048071021	152.30	II
DT3895-QZ	117	150	5	1	5035048071038	185.90	II
DT3896-QZ	127	150	5	1	5035048071045	198.50	II
DT3897-QZ	132	150	5	1	5035048071052	209.00	II
DT3898-QZ	152	150	6	1	5035048071069	236.30	II

## Dosensenker

Für den Einsatz auf Diamant-Trockenbohrmaschinen

**ANWENDUNG**

- Benutzerlänge von 62mm, Einrichtung M16.
- Verwendet für elektrische Installationen z.B. Wandentwässerungen oder Kästen usw.
- Aufnahme M16 (Innengewinde)

Artikel-Nummer	Durchmesser mm	Länge mm	Aufnahme	Anzahl Segmente	Inhalt	EAN	Euro zzgl. MwSt.	PG
DT3865-QZ	68	62	M16 IG	3	1	5035048071076	72.50	II
DT3866-QZ	82	62	M16 IG	4	1	5035048071083	89.30	II

Zubehör für Dosensenker

Artikel-Nummer	Adapter von	Adapter auf	Nass /Trocken	Inhalt	EAN	Euro zzgl. MwSt.	PG
DT3864-QZ	R 1/2" IG	M16 AG	Trocken	1	5035048072349	35.20	II
DT3868-QZ	3-Backen-Bohrfutter	M16 AG	Trocken	1	5035048072356	32.40	II
DT3869-QZ	SDS-plus	M16 AG	Trocken	1	5035048072363	49.20	II
DT3873-QZ	120 mm Zentrierbohrer		Trocken	1	5035048066607	13.40	II

## Diamant-Nassbohrkronen



Für den Einsatz auf  
Diamant-Nassbohrmaschinen

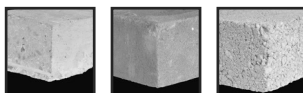

Beton Ziegelstein Stein

### ANWENDUNG

- Standard R 1/2" Außengewinde Aufnahme passend auf DEWALT und anderen Profimarken (Einsatz in Verbindung mit Adapter für Maschinen mit einem anderen Gewinde)

### PRODUKTMERKMALE

- Optimierte Diamantsegment-Konstruktion ermöglicht die Kombination von hohen Bohrgeschwindigkeiten und langen Standwegen in einer Vielzahl von Materialien
- Lasergeschweißte Segmente verhindern Segmentausbrüche beim Nassbohren.
- Erhältlich in 2 Qualitätsstufen – optimiert für UNIVERSAL und HARTE MATERIALIEN

### Universalaufnahme G 1/2" (Außengewinde)

Artikel-Nummer	Durchmesser mm	Länge mm	Anzahl Segmente	Inhalt	EAN	Euro zzgl. MwSt.	PG
DT9710-QZ	25	350	1	1	5035048071274	121.80	II
DT9712-QZ	30	350	1	1	5035048071298	126.00	II
DT9714-QZ	37	350	4	1	5035048071311	131.30	II
DT9715-QZ	40	350	4	1	5035048071328	135.50	II
DT9716-QZ	45	350	5	1	5035048071335	142.80	II
DT9717-QZ	52	350	5	1	5035048071342	168.00	II
DT9719-QZ	65	350	7	1	5035048071366	228.90	II
DT9721-QZ	78	350	8	1	5035048071380	258.30	II
DT9724-QZ	102	350	9	1	5035048071410	293.00	II
DT9729-QZ	132	350	12	1	5035048071465	371.70	II

## EXTREME® Diamant-Nassbohrkronen



Für den Einsatz auf  
Diamant-Nassbohrmaschinen

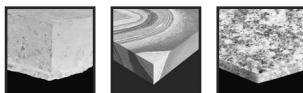

Beton Marmor Granit



Stein

### ANWENDUNG

- Standard R 1/2" Außengewinde Aufnahme passend auf DEWALT und anderen Profimarken (Einsatz in Verbindung mit Adapter für Maschinen mit einem anderen Gewinde)

### PRODUKTMERKMALE

- Optimierte Diamantsegment-Konstruktion für den speziellen Einsatz in harten Materialien
- Lasergeschweißte Segmente verhindern Segmentausbrüche beim Nassbohren.

### Harte Materialien – Aufnahme G 1/2" (Außengewinde)

Artikel-Nummer	Durchmesser mm	Länge mm	Anzahl Segmente	Inhalt	EAN	Euro zzgl. MwSt.	PG
DT9735-QZ	25	350	1	1	5035048071489	146.00	II
DT9737-QZ	30	350	1	1	5035048071502	151.20	II
DT9738-QZ	32	350	1	1	5035048071519	152.30	II
DT9742-QZ	52	350	5	1	5035048071557	206.90	II
DT9749-QZ	102	350	9	1	5035048071625	325.50	II
DT9753-QZ	127	350	11	1	5035048071663	399.00	II

## Diamant-Nassbohrkronen



Für den Einsatz auf  
Diamant-Nassbohrmaschinen

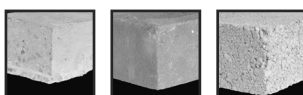

Beton Ziegelstein Stein

### ANWENDUNG

- Standard 1 1/4" UNC Innengewinde Aufnahme passend auf DEWALT und anderen Profimarken (Einsatz in Verbindung mit Adapter für Maschinen mit einem anderen Gewinde)

### PRODUKTMERKMALE

- Optimierte Diamantsegment-Konstruktion ermöglicht die Kombination von hohen Bohrgeschwindigkeiten und langen Standwegen in einer Vielzahl von Materialien
- Lasergeschweißte Segmente verhindern Segmentausbrüche beim Nassbohren.
- Erhältlich in 2 Qualitätsstufen – optimiert für UNIVERSAL und HARTE MATERIALIEN

### Universalaufnahme 1 1/4" UNC (Innengewinde)

Artikel-Nummer	Durchmesser mm	Länge mm	Anzahl Segmente	Inhalt	EAN	Euro zzgl. MwSt.	PG
DT9760-QZ	52	400	5	1	5035048071694	194.30	II
DT9761-QZ	60	400	6	1	5035048071700	196.40	II
DT9762-QZ	65	400	7	1	5035048071717	235.20	II
DT9763-QZ	72	400	7	1	5035048071724	243.60	II
DT9764-QZ	78	400	8	1	5035048071731	263.60	II
DT9765-QZ	82	400	8	1	5035048071748	273.00	II
DT9766-QZ	91	400	9	1	5035048071755	291.90	II
DT9767-QZ	102	400	9	1	5035048071762	299.30	II
DT9768-QZ	107	400	10	1	5035048071779	343.40	II
DT9769-QZ	112	400	10	1	5035048071786	351.80	II
DT9770-QZ	122	400	11	1	5035048071793	362.30	II
DT9771-QZ	127	400	11	1	5035048071809	367.50	II
DT9772-QZ	132	400	12	1	5035048071816	378.00	II
DT9773-QZ	152	400	13	1	5035048071823	413.70	II
DT9774-QZ	162	400	13	1	5035048071830	512.40	II
DT9777-QZ	200	400	16	1	5035048071861	653.10	II
DT9778-QZ	212	400	16	1	5035048071878	683.60	II
DT9780-QZ	250	400	17	1	5035048071892	787.50	II

### Zubehör Diamant-Bohrkronen



#### Adapter

Artikel-Nummer	Adapter von	Adapter auf	Nass /Trocken	Inhalt	EAN	Euro zzgl. MwSt.	PG
DT3800-QZ	G 1/2" AG	1 1/4" UNC AG	Nass	1	5035048071106	48.30	II
DT3801-QZ	Hilti DCM1/DD80	G 1/2" IG	Nass	1	5035048071113	143.90	II
DT3809-QZ	5/8" x 16UNF	G 1/2" AG	Trocken	1	5035048071137	32.60	II
DT3812-QZ	M18	G 1/2" AG	Trocken	1	5035048071144	32.00	II
DT3813-QZ	3-Backen-Bohrfutter	G 1/2" AG	Trocken	1	5035048071151	19.40	II
DT3815-QZ	SDS-plus	G 1/2" AG	Trocken	1	5035048071168	35.70	II
DT3823-QZ	G 1/2" IG	G 1/2" AG	Trocken	1	5035048071182	41.00	II
DT3857-QZ	G 1/2" AG	G 1/2" AG	Nass zu Trocken	1	5035048071946	49.40	II



#### Verlängerungen

Artikel-Nummer	Adapter von	Adapter auf	Länge mm	Nass /Trocken	Inhalt	EAN	Euro zzgl. MwSt.	PG
DT3829-QZ	1 1/4" UNC IG	1 1/4" UNC AG	150	Nass	1	5035048071199	54.60	II
DT3839-QZ	1 1/4" UNC IG	1 1/4" UNC AG	300	Nass	1	5035048071205	67.20	II
DT3846-QZ	G 1/2" AG	G 1/2" IG	150	Nass	1	5035048071236	48.30	II
DT3844-QZ	G 1/2" IG	G 1/2" AG	150	Trocken	1	5035048071212	68.30	II
DT3847-QZ	G 1/2" AG	G 1/2" IG	300	Nass	1	5035048071243	54.60	II



#### Zentrierbohrer

Artikel-Nummer	Länge mm	Nass /Trocken	Inhalt	EAN	Euro zzgl. MwSt.	PG
DT3848-QZ	200	Trocken	1	5035048071250	13.10	II
DT3849-QZ	300	Trocken	1	5035048071267	25.70	II

### Adapter – Trockenbohren

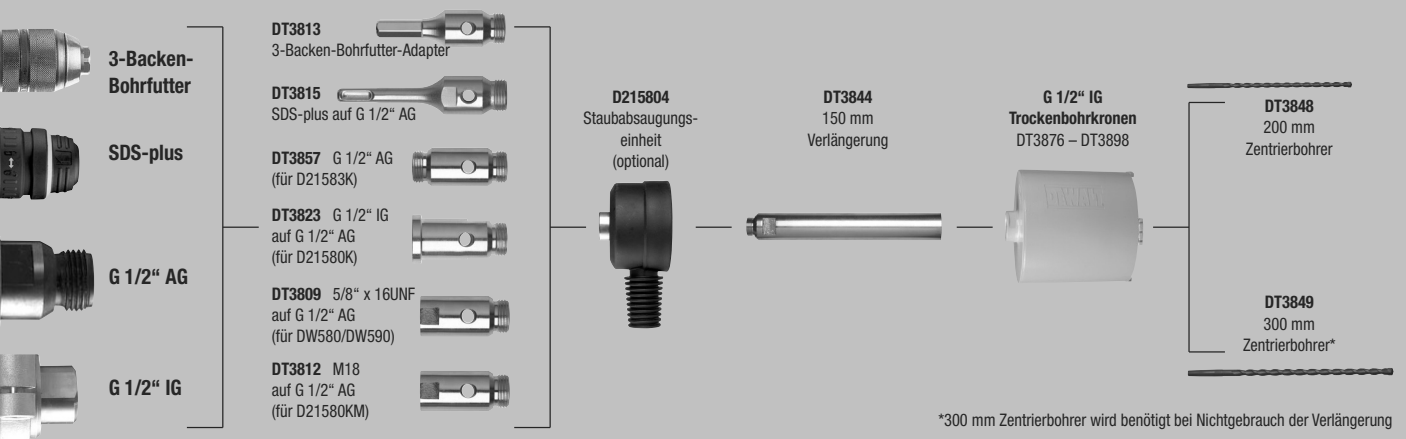

### Adapter – Nassbohren

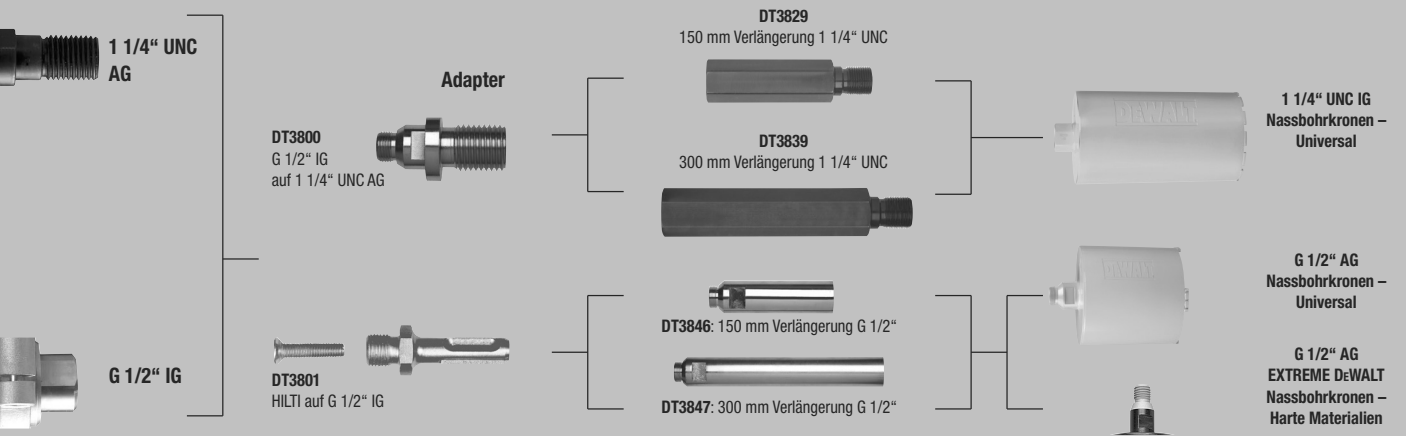



Multi-Tool Zubehör

Das neue DEWALT Multi-Tool Zubehör-Sortiment. Vielseitigkeit neu definiert.



**Multi Fit-Aufnahme**  
 Passend für DEWALT Multi Tool DWE315 und DCS355 sowie für alle gängigen oszillierende Werkzeuge (Fein® (nicht für SuperCut), Bosch® und Makita®)



**Optimierte Carbid-Körnung**  
 Für einen längeren effektiveren Abtrag (nur DT20718, DT20719)



**Titaniumbeschichtete Schnittflächen**  
 Für eine verlängerte Lebensdauer und Haltbarkeit der Zubehöre (nur DT20702, DT20707, DT20709, DT20711)



**Quickwave-Design**  
 Ein spezielles Design für schnelleres Fugentrennen (nur DT20718)



**DT20702:**  
 Das universelle Zubehörteil für alle wichtigen Sägearbeiten in Holz, Holz mit Nägeln, PVC, Trockenbau-Materialien. Titanbeschichtet für eine lange Lebensdauer.

Sägen

Artikel-Nummer	Beschreibung	Inhalt	Mindest-Bestellmenge	EAN	Euro zzgl. MwSt.	PG
DT20701-QZ	Sägeblatt 43 x 30 mm Für den Einsatz in Holz, Holz mit Nägeln, Kunststoffen und Gipskarton	1	1	5035048099247	13.90	V
DT20702-QZ	Titan Sägeblatt 55 x 44 mm Für den Einsatz in Holz, Holz mit Nägeln, Kunststoffe und Gipskarton	1	1	5035048099254	19.90	V
DT20703-QZ	Sägeblatt 67 x 30 mm Speziell für den Einsatz in Hartholz. Auch geeignet für Kunststoffe und Gipskarton	1	1	5035048099261	13.90	V
DT20704-QZ	Sägeblatt 43 x 30 mm Für schnelle Schnitte in Holz, Kunststoffen und Gipskarton. Hohe Schnittgeschwindigkeit	1	1	5035048099278	12.10	V
DT20705-QZ	Sägeblatt 43 x 65 mm Für schnelle Schnitte in Holz, Kunststoffen und Gipskarton. Hohe Schnittgeschwindigkeit	1	1	5035048099285	17.90	V
DT20706-QZ	Detail-Sägeblatt 43 x 10 mm Speziell für Ausschnitte und Aussparungen in Holz, Kunststoff und Gipskarton	1	1	5035048099292	7.90	V
DT20707-QZ	Titan Metall-Sägeblatt 43 x 30 mm Für den Einsatz in Metall, Holz, Holz mit Nägeln, Kunststoffen und Gipskarton	1	1	5035048099308	18.90	V
DT20708-QZ	Segmentsägeblatt 100 mm Für den Einsatz in Holz, Holz mit Nägeln, Kunststoffen und Gipskarton	1	1	5035048099315	22.50	V
DT20709-QZ	Titan Segmentsägeblatt 100 mm Für den Einsatz in Holz, Holz mit Nägeln, Kunststoffen und Gipskarton	1	1	5035048099322	23.90	V
DT20710-QZ	Segmentsägeblatt 100 mm, gekröpft, geeignet für flächenbündige Schnitte	1	1	5035048099339	23.90	V
DT20711-QZ	Titan Segmentsägeblatt 100 mm, gekröpft Für den Einsatz in Holz, Holz mit Nägeln Kunststoffen und Gipskarton	1	1	5035048099346	24.90	V



**DT20712:**  
 Die Multi-Material-Klinge zum Schneiden von Teppichböden, Bodenbelägen, Kartonagen, Asphalt-Dachschindeln usw.



**DT20718:**  
 Das Hartmetall-Segmentsägeblatt mit Wellenschliff ist ideal geeignet zum Fugentrennen und Entfernen von Mörtel, 5mm Schnittbreite



**DT20739:**  
 Zum Ausfräsen von Fliesenfugen und Schlitzten in Putz oder ähnlichen Materialien, extra lange Standzeit

Schneiden / Spachteln / Schaben

Artikel-Nummer	Beschreibung	Inhalt	Mindest-Bestellmenge	EAN	Euro zzgl. MwSt.	PG
DT20712-QZ	Multi-Material Schneidmesser 100 mm Zum Schneiden von Dachschindeln, Kunststoff, Schaumstoff, Gummi, Karton, Leder, Teppichboden etc. geeignet	1	1	5035048099353	8.20	V
DT20714-QZ	Fester Spachtel 52 mm Zum Entfernen von z.B. Klebstoffresten, Teppichboden, Fliesenkleber oder Mörtel und Betonreste	1	1	5035048099384	8.10	V
DT20716-QZ	Flexibler Spachtel 35 mm Zum Entfernen von z.B. Silikonfugen oder weichen Teppichkleberresten, Farbresten	1	1	5035048099391	8.10	V

Fliesen- und Fugenbearbeitung

Artikel-Nummer	Beschreibung	Inhalt	Mindest-Bestellmenge	EAN	Euro zzgl. MwSt.	PG
DT20717-QZ	Hartmetall Segmentsägeblatt 95 mm, 3 mm Schnittbreite Zum Ausfräsen feiner Fliesenfugen und Schlitzten in Putz oder ähnlichen Materialien	1	1	5035048099407	26.90	V
DT20718-QZ	Hartmetall Segmentsägeblatt 95 mm, 5 mm Schnittbreite Zum Ausfräsen grober Fliesenfugen und Schlitzten in Putz oder ähnlichen Materialien	1	1	5035048099414	29.90	V
DT20719-QZ	Spezielle ToughGrit Hartmetall-Schneide für schnelleres Fugentrennen Hartmetall Raspel Zum groben Schleifen Fliesenkleber, Beton, und Holz. Optimierte Hartmetall-Körnung für effektiven Materialabtrag	1	1	5035048099421	21.50	V
DT20739-QZ*	Diamantsägeblatt 75x60 mm, Schnittbreite 2.4 mm Ideal geeignet zum Ausfräsen von Fliesenfugen und Schlitzten in Putz oder ähnlichen Materialien, extra lange Standzeit	1	1	5035048094198	54.90	V

\*Verfügbar ab April 2015

Schleifen

Artikel-Nummer	Beschreibung	Inhalt	Mindest-Bestellmenge	EAN	Euro zzgl. MwSt.	PG
DT20700-QZ	Schleifplatte mit Absaugung	1	1	5035048099230	8.10	V
DT3090-QZ	Dreieck-Schleifpapier 93x93 K40	10	1	5035048061770	4.40	II
DT3091-QZ	Dreieck-Schleifpapier 93x93 K60	10	1	5035048061787	4.10	II
DT3092-QZ	Dreieck-Schleifpapier 93x93 K80	10	1	5035048061794	4.10	II
DT3093-QZ	Dreieck-Schleifpapier 93x93 K120	10	1	5035048061800	3.90	II
DT3094-QZ	Dreieck-Schleifpapier 93x93 K180	10	1	5035048061817	3.90	II
DT3095-QZ	Dreieck-Schleifpapier 93x93 K240	10	1	5035048061824	3.90	II
DTM3092-QZ	EXTREME DEWALT Dreieck-Schleifgitter 93x93 K80	5	1	5035048024140	5.40	II
DTM3093-QZ	EXTREME DEWALT Dreieck-Schleifgitter 93x93 K120	5	1	5035048024126	5.40	II
DTM3095-QZ	EXTREME DEWALT Dreieck-Schleifgitter 93x93 K240	5	1	5035048024133	5.40	II



**EXTREME**

**DTM3092:**  
 Die neuen EXTREME DEWALT Schleifgitter setzen Maßstäbe in Sachen Standzeit und Materialabtrag.

### Multi-Tool Zubehör



Abb. DT20713



Abb. DT20715

#### Sets

Artikel-Nummer	Beschreibung	Inhalt	Mindest-Bestellmenge	EAN	Euro zzgl. MwSt.	PG
DT20713-QZ	3-tlg. Multi Tool Zubehör Set (1x DT20701, 1x DT20706, 1x DT20704)	3	1	5035048099360	26.00	V
DT20715-QZ	5-tlg. Multi Tool Zubehör Set (2x DT20701, 1x DT20704, 1x DT20714, 1x DT20711)	5	1	5035048099377	59.00	V
DT20731-QZ*	8-tlg. Multi Tool Zubehör Set (1x DT20700, 1x DT20701, 1x DT20704, 1x DT20705, 1x DT20710, 3x Schleifpapier)	8	1	5035048093818	59.00	V

\*Ab April 2015

#### 5er Packs

Artikel-Nummer	Beschreibung	Inhalt	Mindest-Bestellmenge	EAN	Euro zzgl. MwSt.	PG
DT20723-QZ	5er Pack Sägeblatt 43 x 30 mm (DT20701)	5	1	5035048050378	69.50	V
DT20724-QZ	5er Pack Sägeblatt 67 x 30 mm (DT20703)	5	1	5035048050385	69.50	V
DT20725-QZ	5er Pack Sägeblatt 43 x 30 mm (DT20704)	5	1	5035048050392	60.50	V
DT20726-QZ	5er Pack Detail-Sägeblatt 43 x 10 mm (DT20706)	5	1	5035048050408	39.50	V
DT20727-QZ	5er Pack Titan Metall-Sägeblatt 43 x 30 mm (DT20707)	5	1	5035048050415	94.50	V



Abb. DT20731

### Welches Zubehör für welche Anwendung?

	Artikel-Nr.	Holz	Holz mit Nägeln	Trockenbaumaterialien	PVC	Metall	Asphalt-Dachschindeln	Teppich	Kartonagen	Vinyl-Bodenbeläge	Schaumstoffe	Fliesen	Kleber/Lacke/Versegelungen
	DT20700	✓		✓	✓	✓							
	DT20701	✓	✓	✓	✓								
	DT20702	✓	✓	✓	✓								
	DT20703	✓		✓	✓								
	DT20704	✓		✓	✓								
	DT20705	✓		✓	✓								
	DT20706	✓		✓	✓								
	DT20707					✓							
	DT20710	✓	✓	✓	✓								
	DT20711	✓	✓	✓	✓								
	DT20708	✓	✓	✓	✓								
	DT20709	✓	✓	✓	✓								
	DT20712						✓	✓	✓	✓	✓		
	DT20714												✓
	DT20716												✓
	DT20717											✓	
	DT20718											✓	
	DT20719												✓
	DT20739											✓	✓
	DT3090	✓											
	DT3091	✓											
	DT3092	✓											
	DT3093	✓											
	DT3094	✓											
	DT3095	✓											
	DTM3092	✓			✓	✓							
	DTM3093	✓			✓	✓							
	DTM3095	✓			✓	✓							
SET	DT20713	✓	✓	✓	✓								
SET	DT20715	✓	✓	✓	✓								✓
SET	DT20731	✓	✓	✓	✓	✓							

Erklärung: ■ Gekröpft (zum bündig Schneiden) ▲ Schaben / Spachteln

Nägel



Stauchkopf-Nägel, 18 GA, passend für: Akku-Nagler DC618

Artikel-Nummer	Beschreibung	Typ	Durchmesser mm	Länge mm	Inhalt	EAN	Euro zzgl. MwSt.	PG
DT9900-QZ	Stauchkopf verzinkt	20°	1.39 x 1.61	32	2500	5035048061640	14.50	VI
DT9901-QZ	Stauchkopf verzinkt	20°	1.39 x 1.61	38	2500	5035048061657	16.50	VI
DT9902-QZ	Stauchkopf verzinkt	20°	1.39 x 1.61	44	2500	5035048061664	16.90	VI
DT9903-QZ	Stauchkopf verzinkt	20°	1.39 x 1.61	50	2500	5035048061671	18.00	VI
DT9904-QZ	Stauchkopf verzinkt	20°	1.39 x 1.61	63	2500	5035048061688	19.90	VI
DT9910-QZ	Stauchkopf Edelstahl	20°	1.39 x 1.61	32	2500	5035048011461	50.00	VI
DT9911-QZ	Stauchkopf Edelstahl	20°	1.39 x 1.61	38	2500	5035048011478	58.00	VI
DT9912-QZ	Stauchkopf Edelstahl	20°	1.39 x 1.61	44	2500	5035048011485	68.00	VI
DT9913-QZ	Stauchkopf Edelstahl	20°	1.39 x 1.61	50	2500	5035048011492	75.00	VI
DT9914-QZ	Stauchkopf Edelstahl	20°	1.39 x 1.61	63	2500	5035048011508	90.00	VI

Stauchkopf-Nägel, 16 GA, passend für: Stauchkopf-Nagler DC602, DC608

Artikel-Nummer	Beschreibung	Typ	Durchmesser mm	Länge mm	Inhalt	EAN	Euro zzgl. MwSt.	PG
DT9942-QZ	Stauchkopf verzinkt	0°	1.00 x 1.25	25	5000	5035048011638	7.30	VI
DT9943-QZ	Stauchkopf verzinkt	0°	1.00 x 1.25	30	5000	5035048011645	8.30	VI
DT9944-QZ	Stauchkopf verzinkt	0°	1.00 x 1.25	35	5000	5035048011652	9.30	VI
DT9945-QZ	Stauchkopf verzinkt	0°	1.00 x 1.25	40	5000	5035048011669	10.30	VI
DT9947-QZ	Stauchkopf verzinkt	0°	1.00 x 1.25	50	5000	5035048011683	12.00	VI

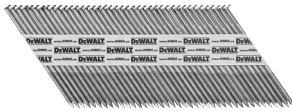

Papiergebundene D-Kopf-Nägel, passend für: Akku-Nagler DCN690

Artikel-Nummer	Beschreibung	Typ	Nutzungs-klasse	Durchmesser mm	Länge mm	Inhalt	EAN	Euro zzgl. MwSt.	PG
DT99628PB-QZ	Glatt	34°	1	2.80	63	2200	5035048098370	46.60	VI
DT99931PB-QZ	Glatt	34°	1	3.10	90	2200	5035048098387	75.50	VI
DT99528RB-QZ	Ringschaft	34°	1	2.80	50	2200	5035048098240	49.30	VI
DT99628RB-QZ	Ringschaft	34°	1	2.80	63	2200	5035048098257	52.70	VI
DT99728RB-QZ	Ringschaft	34°	1	2.80	75	2200	5035048098264	70.00	VI
DT99931RB-QZ	Ringschaft	34°	1	3.10	90	2200	5035048098271	86.30	VI
DT99628PG-QZ	Glatt galvanisiert	34°	2	2.80	63	2200	5035048098394	71.70	VI
DT99931PG-QZ	Glatt galvanisiert	34°	2	3.10	90	2200	5035048098400	116.00	VI
DT99528RG-QZ	Ringschaft galvanisiert	34°	2	2.80	50	2200	5035048098288	64.20	VI
DT99628RG-QZ	Ringschaft galvanisiert	34°	2	2.80	63	2200	5035048098295	76.70	VI
DT99708RG-QZ	Ringschaft galvanisiert	34°	2	2.80	70	2200	5035048417034	82.00	VI
DT99728RG-QZ	Ringschaft galvanisiert	34°	2	2.80	75	2200	5035048098301	100.10	VI
DT99931RG-QZ	Ringschaft galvanisiert	34°	2	3.10	90	2200	5035048098318	120.80	VI
DT99528RH-QZ	Ringschaft Feuerverzinkt	34°	3	2.80	50	1100	5035048098325	41.00	VI
DT99628RH-QZ	Ringschaft Feuerverzinkt	34°	3	2.80	63	1100	5035048098332	47.00	VI
DT99708RH-QZ	Ringschaft Feuerverzinkt	34°	3	2.80	70	1100	5035048417041	65.00	VI
DT99731RH-QZ	Ringschaft Feuerverzinkt	34°	3	3.10	75	1100	5035048098349	70.40	VI
DT99931RH-QZ	Ringschaft Feuerverzinkt	34°	3	3.10	90	1100	5035048098356	83.60	VI
DT99628RS-QZ	Ringschaft Edelstahl	34°	3	2.80	63	1100	5035048098363	134.80	VI

- Das DEWALT-Nägelsortiment ist zertifiziert nach Eurocode 5
- Eurocode 5 Richtlinien beschreiben einen Leistungsstandard für Nägeltypen, die im Bauwesen verwendet werden
- EC 5 Nägel lassen sich in 3 Nutzungsklassen unterscheiden:
  - Nutzungsklasse 1: Beheizte Innenräume
  - Nutzungsklasse 2: Unbeheizte Innenräume / geschützte Außenbereiche
  - Nutzungsklasse 3: Ungeschützte oder der Witterung ausgesetzte Außenbereiche
- Jede Verpackung ist entsprechend der Nutzungsklasse gekennzeichnet und farblich kodiert



Drahtgebundene D-Kopf-Nägel, passend für: Akku-Nagler DCN690, DCN691, DCN692, DCN695

Artikel-Nummer	Beschreibung	Typ	Nutzungs-klasse	Durchmesser mm	Länge mm	Inhalt	EAN	Euro zzgl. MwSt.	PG
DNW2850E	Glatt	34°	1	2.80	50	2200	5902013950806	26.40	VI
DNW2863E	Glatt	34°	1	2.80	63	2200	5902013950790	29.70	VI
DNW2870E	Glatt	34°	1	2.80	70	2200	5902013950783	31.90	VI
DNW2880E	Glatt	34°	1	2.80	80	2200	5902013950776	35.20	VI
DNW2890E	Glatt	34°	1	2.80	90	2200	5902013950769	37.40	VI
DNW3180E	Glatt	34°	1	3.10	80	2200	5902013950639	38.50	VI
DNW3190E	Glatt	34°	1	3.10	90	2200	5902013950622	41.80	VI
DNW28R50E	Ringschaft	34°	1	2.80	50	2200	5902013950752	27.50	VI
DNW28R63E	Ringschaft	34°	1	2.80	63	2200	5902013950738	30.80	VI
DNW28R70E	Ringschaft	34°	1	2.80	70	2200	5902013950714	33.00	VI
DNW28R75E	Ringschaft	34°	1	2.80	75	2200	5902013950691	34.10	VI
DNW28R80E	Ringschaft	34°	1	2.80	80	2200	5902013950677	36.30	VI
DNW28R90E	Ringschaft	34°	1	2.80	90	2200	5902013950653	38.50	VI
DNW31R70E	Ringschaft	34°	1	3.10	70	2200	5902013950608	37.40	VI
DNW31R75E	Ringschaft	34°	1	3.10	75	2200	5902013950592	38.50	VI
DNW31R80E	Ringschaft	34°	1	3.10	80	2200	5902013950585	39.60	VI
DNW31R90E	Ringschaft	34°	1	3.10	90	2200	5902013950578	44.00	VI
DNW28R50G12E	Ringschaft G 12	34°	2	2.80	50	2200	5902013950745	35.20	VI
DNW28R63G12E	Ringschaft G 12	34°	2	2.80	63	2200	5902013950721	39.00	VI
DNW28R70G12E	Ringschaft G 12	34°	2	2.80	70	2200	5902013950707	42.90	VI
DNW28R75G12E	Ringschaft G 12	34°	2	2.80	75	2200	5902013950684	46.20	VI
DNW28R80G12E	Ringschaft G 12	34°	2	2.80	80	2200	5902013950660	48.90	VI
DNW28R90G12E	Ringschaft G 12	34°	2	2.80	90	2200	5902013950646	51.70	VI
DNW31R90G12E	Ringschaft G 12	34°	2	3.10	90	2200	5902013950561	60.50	VI
DNW3190G12E	Ringschaft G 12	34°	2	3.10	90	2200	5902013950515	58.50	VI

### EXTREME® Steinbohrer Sets



Abb. DT6956



Abb. DT7928B

Artikel-Nummer	Beschreibung	EAN	Euro zzgl. MwSt.	PG
DT6956-QZ	5-tlg. Set in Kunststoffkassette 4,5,6,8,10 mm	5035048060797	17.70	Akt.netto
DT7928B-QZ	19-tlg. Minisafe mit EXTREME Steinbohrer 4, 5, 5.5, 6, 7, 8 mm, 4xPh2, 4xPz2, Ph2x50mm, Pz2x50mm, Schlitz 5.5x50mm, Magnethalter, Magnethalter mit Führungshülse in Blister-Verpackung	5035048072219	32.50	Akt.netto

### Steinbohrer Set



Artikel-Nummer	Beschreibung	EAN	Euro zzgl. MwSt.	PG
DT6952-QZ	5-tlg. Set in Kunststoffkassette 4, 5, 6, 8, 10 mm	5011402373413	7.70	I

### EXTREME® 2 SDS-plus Hammerbohrer Sets



Abb. DT9701



Abb. DT9700



Abb. DT60300

Artikel-Nummer	Beschreibung	EAN	Euro zzgl. MwSt.	PG
DT9700-QZ	4-tlg. Set in Kunststoffkassette 5,6,8,10 mm	5035048056400	21.10	I
DT9702-QZ	4-tlg. Set in Kunststoffkassette 5,5,7,8,10 mm	5035048056424	21.10	I
DT9701-QZ	7-tlg. Set in Metallkassette 5, 6, 8 x 110, 6, 8, 10, 12 x 160 mm	5035048056417	40.40	Akt.netto
DT7935B-QZ	10-tlg. Minisafe mit EXTREME2 Hammerbohrer 5, 2x 6 (110 mm), 2x 6, 7, 8, 9, 10, 12 (160 mm)	5035048072257	45.00	Akt.netto
SDSPLUSSET-DE	13-tlg. Set mit EXTREME2 Hammerbohrer 5, 6 x 110, 6, 8, 10 x 160, 10, 12, 14, 16, 20 x 460 mm, 250 mm Spitzmeißel, 20, 40 x 250 mm Flachmeißel	5035048108635	193.20	Akt.netto
DT60300-QZ	8-tlg. SDS-plus Bohrer Set 2 x 6 mm, 2 x 7 mm, 2 x 8 mm, 2 x 10 mm	5035048099513	19.90	Akt.netto
DT60301-QZ	5-tlg. SDS-plus Bohrer Set 5, 6 x 110, 6, 8, 10 x 160 mm	5035048095454	11.90	Akt.netto
DT60302-QZ	6-tlg. SDS-plus Bohrer Set 2 x 6, 8, 10 x 160 mm	5035048095461	13.90	Akt.netto

### XLR® SDS-plus Hammerbohrer Sets



Abb. DT8977B

Abb. DT8976

Artikel-Nummer	Beschreibung	EAN	Euro zzgl. MwSt.	PG
DT8976-QZ	7 tlg. Aktions-Set XLR® SDS-plus Hammerbohrer 5 x 110, 6 x 110, 8 x 110, 6 x 160, 8 x 160, 10 x 160, 12 x 160 mm	5035048078341	65.00	I
DT8977B-QZ	10-tlg. Set XLR® SDS-plus Hammerbohrer in Tough Case 5 x 110 (1x), 6 x 110 (2x), 6 x 160 (2x), 6,5 x 160 (1x), 8 x 160 (2x), 10 x 160 (1x), 7 x 100 - EXTREME SDS-plus- (1x)	5035048078358	149.00	I

### EXTREME® SDS-max Hammerbohrer Set



Artikel-Nummer	Beschreibung	EAN	Euro zzgl. MwSt.	PG
SDSMAXSET3-QZ	4-tlg. Set in Transportbox Ø 18 mm, 540 x 400 mm Ø 20 mm, 540 x 400 mm Ø 22 mm, 540 x 400 mm Ø 25 mm, 540 x 400 mm	5035048061398	378.60	Akt.netto

### SDS-plus Meißel Sets



Abb. DT60330



Artikel-Nummer	Beschreibung	EAN	Euro zzgl. MwSt.	PG
SDSPLUSSET-DE	13-tlg. Set mit EXTREME2 Hammerbohrer 5, 6 x 110, 6, 8, 10 x 160, 10, 12, 14, 16, 20 x 460 mm, 250 mm Spitzmeißel, 20, 40 x 250 mm Flachmeißel	5035048108635	193.20	Akt.netto
DT60330-QZ	3-tlg. SDS-plus Meißel Set 1x 250 mm Spitzmeißel, 1x 250x20mm Flachmeißel, 1x 250x40mm Flachmeißel	5035048099957	24.90	Akt.netto



## SDS-max Meißel Sets



Abb. SDSMAXSET2

Artikel-Nummer	Beschreibung	EAN	Euro zzgl. MwSt.	PG
DT9000-QZ*	2-tlg. SDS-max Meißel Set Spitzmeißel 400 mm, Flachmeißel 25 x 400 mm	5035048095935	19.90	Akt.netto
SDSMAXSET-QZ	4-tlg. Set in Transportbox Spitzmeißel 280, 400 mm, Flachmeißel 25 x 280 mm, 25 x 400 mm	5035048061374	60.00	Akt.netto
SDSMAXSET2-QZ	5-tlg. Set in Transportbox Spitzmeißel 280, 400 mm, Flachmeißel 25 x 280 mm, 25 x 400 mm, 50 x 360 mm	5035048061381	79.00	Akt.netto

\*Verfügbar ab Juli 2015

## Fliesenbohrer Sets

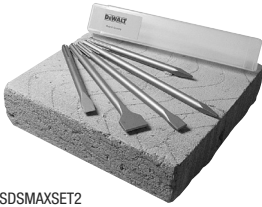

Abb. DT6046



Abb. DT6049

Artikel-Nummer	Beschreibung	EAN	Euro zzgl. MwSt.	PG
DT6049-QZ	4-tlg. Diamant-Fliesenbohrer-Set mit Wasserzufuhr-System 6, 8, 10, 15 mm	5035048072547	89.00	II
DT6046-QZ	5-tlg. Diamant-Fliesenbohrer-Set mit Wasserzufuhr-System 5, 6, 7, 8, 10 mm	5035048066393	99.00	II

## EXTREME® Metallbohrer HSS-CO Sets



Abb. DT7942



Abb. DT5928

Artikel-Nummer	Beschreibung	EAN	Euro zzgl. MwSt.	PG
DT5940-QZ	6-tlg. Set in Kunststoff-Kassette, 2, 3, 4, 5, 6, 8 mm	5011402376254	18.50	III
DT7942-QZ	13-tlg. Set im Minisafe, 1,5, 2, 2,5, 3, 3,2, 3,5, 4, 4,5, 5, 5,5, 6, 6,5, 7 mm	5035048066003	39.50	III
DT5928-QZ	29-tlg. Indexkassette mit EXTREME® HSS-Co DIN 338 Kobalt-Metalldrillern 1,1,5, 2, 2,5, 3, 3,2, 3,3, 3,5, 4, 4,2, 4,5, 4,8, 5, 5,5, 6, 6,5, 7, 7,5, 8, 8,5, 9, 9,5, 10, 10,5, 11, 11,5, 12, 12,5, 13 mm	5035048077412	199.00	Akt.netto

## EXTREME®2 Metallbohrer HSS-G Sets



Abb. DT7920B



Abb. DT7921B



Abb. DT7926



Abb. DT7938B

Artikel-Nummer	Beschreibung	EAN	Euro zzgl. MwSt.	PG
DT7920B-QZ	13-tlg. Minisafe mit EXTREME® 2 HSS-G Metallbohrer 1,5, 2, 2,5, 3, 3,2, 3,5, 4, 4,5, 5, 5,5, 6, 6,5, 7 mm, in Blister-Verpackung	5035048072189	30.60	Akt.netto
DT7921B-QZ	19-tlg. Minisafe mit EXTREME® 2 HSS-G Metallbohrer 2, 3, 4, 5, 6, 8 mm, 4 x Ph2, 4 x Pz2, Ph2 x 50 mm, Pz2 x 50 mm, Schlitz 5,5 x 50 mm, Magnethalter, Magnethalter mit Führung, in Blister-Verpackung	5035048072196	35.70	Akt.netto
DT7926-XJ	29-tlg. Indexkassette mit EXTREME® 2 HSS-G Metallbohrern 1, 1,5, 2, 2,5, 3, 3,2, 3,3, 3,5, 4, 4,2, 4,5, 4,8, 5, 5,5, 6, 6,5, 7, 7,5, 8, 8,5, 9, 9,5, 10, 10,5, 11, 11,5, 12, 12,5, 13mm	5035048060285	129.00	Akt.netto
DT7938B-QZ	36-tlg. Minisafe mit EXTREME® 2 HSS-G Metallbohrer 1, 1,5, 2, 2,5, 3, 3,2, 3,3, 3,5, 4, 4,2, 4,5, 4,8, 5, 5,5, 6, 6,5, 7, 7,5, 8, 10, 12 mm, Pz1, 2xPz2, Pz3, Ph1, Ph2, Ph3, TX20, TX25 (25mm); Pz2, Ph2 (50mm); TX20, TX25 (70mm); Magnethalter (60mm), Magnethalter mit Führungshülse (80mm) in Blister-Verpackung	5035048072288	79.00	Akt.netto

## Metallbohrer HSS-G Sets



Abb. DT5921



Abb. DT5923



Abb. DT5929

Artikel-Nummer	Beschreibung	EAN	Euro zzgl. MwSt.	PG
DT5921-QZ	10-tlg. Set in Kunststoff-Kassette, 1, 2, 3, 4, 5, 6, 7, 8, 9, 10 mm	5011402374137	28.00	III
DT5922-QZ	13-teiliges Set in Kunststoff-Kassette, 1,5, 2, 2,5, 3,2, 3, 3,5, 4, 4,5, 5 (x2), 5,5, 6, 6,5 mm	5011402374151	25.00	III
DT5923-QZ	19-tlg. Set in Metall-Kassette, 1, 1,5, 2, 2,5, 3, 3,5, 4, 4,5, 5, 5,5, 6, 6,5, 7, 7,5, 8, 8,5, 9, 9,5, 10 mm	5011402374175	40.40	III
DT5929-QZ	29-tlg. Metallkassette mit HSS-G DIN 338 Kobalt-Metalldrillern, 1,1,5, 2, 2,5, 3, 3,2, 3,3,5,5,6,6,5, 7, 7,5, 8, 8,5,9, 9,5, 10, 10,5, 11, 11,5, 12, 12,5, 13 mm	5035048077429	99.00	III

## Metallbohrer HSS-R Sets



Artikel-Nummer	Beschreibung	EAN	Euro zzgl. MwSt.	PG
DT1513-QZ	21-tlg. Kunststoffkassette mit HSS-R Metallbohrern, 1,1,5, 2, 2,5, 3, 3,2, 3,3, 3,5, 4, 4,2, 4,5, 4,8, 5, 5,5, 6,6,5, 7, 7,5, 8, 10, 12 mm	5035048098615	39.90	III

### Index-Kassetten

- Extrem robust und schlagfest
- Allzeit perfekt sortiert durch drei Metallindex-Fächer
- 120 x 180 x 60 mm (B x H x T)



Abb. DT5928

Artikel-Nummer	Beschreibung	EAN	Euro zzgl. MwSt.	PG
DT5928-QZ	29-tlg. Indexkassette mit EXTREME HSS-Co DIN 338 Kobalt-Metallbohrern 1,1.5, 2, 2.5, 3, 3.2, 3.3, 3.5, 4, 4.2, 4.5, 4.8, 5, 5.5, 6, 6.5, 7, 7.5, 8, 8.5, 9, 9.5, 10, 10.5, 11, 11.5, 12, 12.5, 13 mm	5035048077412	199.00	Akt.netto
DT7926-XJ	29-tlg. Indexkassette mit EXTREME2 HSS-G Metallbohrern 1, 1.5, 2, 2.5, 3, 3.2, 3.3, 3.5, 4, 4.2, 4.5, 4.8, 5, 5.5, 6, 6.5, 7, 7.5, 8, 8.5, 9, 9.5, 10, 10.5, 11, 11.5, 12, 12.5, 13mm	5035048060285	129.00	Akt.netto
DT5929-QZ	29 tlg. Metallkassette mit HSS-G DIN 338 Kobalt-Metallbohrern, 1,1.5, 2, 2.5, 3, 3.2, 3.3,5.5, 6,6.5, 7, 7.5, 8, 8.5,9, 9.5, 10, 10.5, 11, 11.5, 12, 12.5, 13 mm	5035048077429	99.00	III

### CV - Holzspiralbohrer Set



Artikel-Nummer	Beschreibung	EAN	Euro zzgl. MwSt.	PG
DT4535-QZ	5-tlg. Kunststoff-Kassette 4, 5, 6, 8, 10 mm	5011402385713	8.10	III

### EXTREME® Holz-Fräsböhrer Set



Artikel-Nummer	Beschreibung	EAN	Euro zzgl. MwSt.	PG
DT7943B-QZ	8-tlg. Set, 12, 16, 18, 20, 22, 25, 28, 32 mm - Länge 152 mm	5035048073292	29.90	III

### EXTREME® HSS Bi-Metall Lochsagen



Abb. DT8270L

Artikel-Nummer	Beschreibung	EAN	Euro zzgl. MwSt.	PG
DT8270L-QZ	11-tlg. EXTREME Lochsagen-Set UNIVERSAL Lochsagen ø 22, 29, 35, 44, 51, 64, 68 mm, 2x Adapter, 2x Zentrierbohrer, im Tragekoffer	5035048089200	129.90	II
DT8269L-QZ	11-tlg. EXTREME Lochsagen-Set SANITÄR Lochsagen ø 19, 22, 29, 38, 44, 51, 57 mm, 2x Adapter, 2x Zentrierbohrer, im Tragekoffer	5035048089217	129.90	II
DT8273L-QZ	11-tlg. EXTREME Lochsagen-Set ELEKTRIKER Lochsagen ø 16, 20, 25, 32, 35, 51, 64 mm, 2x Adapter, 2x Zentrierbohrer, im Tragekoffer	5035048089224	129.90	II

### HSS Bi-Metall Lochsagen

Artikel-Nummer	Beschreibung	EAN	Euro zzgl. MwSt.	PG
DT83001-QZ	13-tlg. Lochsagen-Set UNIVERSAL Lochsagen ø 16, 19, 25, 32, 38, 44, 48, 51, 64 mm, 2x Adapter, 2x Zentrierbohrer, im Tragekoffer	5035048090657	124.90	II
DT83002-QZ	11-tlg. Lochsagen-Set ELEKTRIKER Lochsagen ø 22, 29, 35, 38, 44, 51, 64 mm, 2x Adapter, 2x Zentrierbohrer, im Tragekoffer	5035048090664	114.90	II

### HM-staubbestückte Lochsagen-Sets



Abb. DT8275

Artikel-Nummer	Beschreibung	EAN	Euro zzgl. MwSt.	PG
DT8275-QZ	11-tlg. Lochsagen-Set ELEKTRIKER 2 x Spanndorne, 2 x Zentrierbohrer, 7 x Lochsagen 16,20,25,32,40,51,64mm (HM-beschichtet)	5035048012307	136.50	II
DT8276-QZ	11-tlg. Lochsagen-Set ELEKTRIKER 2 x Spanndorne, 2 x Zentrierbohrer, 7 x Lochsagen 20,25,32,38,44,51,64mm (HM-beschichtet)	5035048012314	152.30	II
DT8277-QZ	13-tlg. Lochsagen-Set UNIVERSAL 2 x Spanndorne, 2 x Zentrierbohrer, 9 x Lochsagen 16,19,25,32,38,44,48,51,64mm (HM beschichtet)	5035048012321	168.00	II
DT8278-QZ	13-tlg. Lochsagen-Set KLEMPNER 2 x Spanndorne, 2 x Zentrierbohrer, 9 x Lochsagen 19,22,29,35,38,44,57,64,76mm (HM-beschichtet)	5035048012338	178.50	II

## EXTREME IMPACT® Schlagschrauber-Zubehör Sets



Abb. DT70501B



Abb. DT70500B



Abb. DT70503BT



Abb. DT70576



Abb. Tic Tac Box

Artikel-Nummer	Beschreibung	EAN	Euro zzgl. MwSt.	PG
DT70501B-QZ	29-tlg. Minisafe mit EXTREME IMPACT Bits für Schlagschrauber 1x Ph1, 6x Ph2, 1x Ph3, 1x Pz1, 6x Pz2, 1x Pz3, 1x T10, 1x T15, 3x T20, 2x T25 1x T30 (25 mm), 1x Ph2, 1x Pz2 (50 mm), 8 und 10 mm Sechskant-Nuss	5035048082591	35.00	Akt.netto
DT70500B-QZ	10-tlg. Tough Case mit EXTREME IMPACT Metallbohrern für Schlagschrauber 3, 3.2, 3.5, 4, 4.5, 5, 6, 8, 10, 12 mm, in Blister-Verpackung	5035048081921	75.00	III
DT70503BT-QZ	26-tlg. Minisafe mit EXTREME IMPACT Metallbohrern für Schlagschrauber 3, 4, 5, 6, 8 mm, Bits: 4x T20, 4x T25, T10, T15, T30, Ph1, 3xPh2, Ph3 (25 mm), 2x Ph2 (50 mm), Bithalter, 8, 10 mm Sechskant-Nuss in Blister-Verpackung	5035048089514	72.50	II
DT70576-QZ	34-tlg. Minisafe mit EXTREME IMPACT Bits für Schlagschrauber 2x Ph2 (25mm), 1x Pz1, 2x Pz2, 2x Pz3 (25mm), 2x T15, 8x T20, 5x T25, 2x T30 (25mm) 1x Ph2, 1x Pz2 (50 mm), 1x T10, 2x T20, 1x T25 (50mm), 1x Ph2 (85mm) Easy Clean Steckschlüssel 8, 10 mm - Magnetischer Bithalter	5035048099605	24.00	II
DT70523-QZ	32-tlg. Tough Case mit EXTREME IMPACT Bits für Schlagschrauber 1x Ph1, 3x Ph2, 1x Ph3 (25mm), 2x Pz1, 5x Pz2, 3x Pz3 (25mm), 2x T10, 2x T15, 2x T20, 2x T25, 1x T27, 1x T30, 1x T40 (25 mm), 1x SL6, 1x SL10, 2x PR2, Magnet. Bithalter	5035048098776	20.90	II
DT70526-QZ	25-tlg. Tic Tac Box mit EXTREME IMPACT Bits für Schlagschrauber - Ph2 (25 mm)	5035048098950	5.30	II
DT70527-QZ	25-tlg. Tic Tac Box mit EXTREME IMPACT Bits für Schlagschrauber - Pz2 (25 mm)	5035048098967	5.30	II
DT70528-QZ	25-tlg. Tic Tac Box mit EXTREME IMPACT Bits für Schlagschrauber - T20 (25 mm)	5035048098974	5.30	II
DT70529-QZ	25-tlg. Tic Tac Box mit EXTREME IMPACT Bits für Schlagschrauber - T25 (25 mm)	5035048098981	5.30	II

## EXTREME IMPACT® TORSION Schlagschrauber-Zubehör Sets



Abb. DT70548T



Abb. DT70523T



Abb. DT70546T

Abb. DT70578T

Artikel-Nummer	Beschreibung	Inhalt	EAN	Euro zzgl. MwSt.	PG
DT70523T-QZ	32-tlg. EXTREME Impact Torsion Bitset inkl. Magnet-Bithalter 25 mm: Ph1, 3x Ph2, Ph3, 2x Pz1, 5x Pz2, 3x Pz3, 2x T10, 2x T15, 2x T20, 2x T25, T27, T30, T40, 2x SL6, SL8, 2x Pr2 Für den Einsatz in Schlagschraubern geeignet	1	5035048089606	26.10	II
DT70546T-QZ	34-tlg. EXTREME Impact Torsion Bitset inkl. Magnet-Bitring 25 mm: T10, T15, T20, T25, T27, T30, T20H, T25 50 mm: Pz1, Pz2, Ph2, 5x T10, 5x T15, 7x T20, 5x T25 Für den Einsatz in Schlagschraubern geeignet	1	5035048090718	36.20	II
DT70548T-QZ	Bithalter mit magnetischem Bitring + 3 Bits (Ph2, Pz2, T20)	1	5035048090954	14.20	II
DT70578T-QZ	10-tlg. EXTREME Impact Torsion Set mit 20° schwenkbarem Bithalter inkl. 9 Bits 25mm: 2x Ph2, Pz2, T10, T15, 2x T20, T25, T30 Für den Einsatz in Schlagschraubern geeignet	1	5035048089750	17.90	II

## Schrauberbit-Sets



Abb. DT7916



Abb. DT71570



Abb. DT71516



Abb. DT7969



Abb. DT71572

Artikel-Nummer	Beschreibung	EAN	Euro zzgl. MwSt.	PG
DT7915-QZ	11-tlg. Bitset Ausführung - EXTREME DEWALT® PZ 1-3, PH 1-3, S14.5, S15.5, S16.5, S18, Magnetbithalter	5035048060421	13.10	Akt.netto
DT7916-QZ	11-tlg. Bitset Ausführung - EXTREME DEWALT® PZ 1-3, PH 1-3, T10, 15, 20, 25, Magnetbithalter	5035048060438	14.20	Akt.netto
DT71570-QZ	14-tlg. Bitset in kompakter Kassette mit 1x Ph1, 2x Ph2 (25mm), 1x Pz2 (25mm), 1x T10, 2x T15, 2x T20, 2x T25, 1x T30 (25mm), 1x 125 mm u. 1 x 85 mm Magnet-Bithalter mit Führungshülse	5035048099568	9.30	II
DT71516-QZ	24-tlg. Bit- und Ratschen-Set 25mm Schrauberbits: Pz1, Pz2, Pz3, Ph1, Ph2, Ph3, T10, T15, T20, T25, T30, T40, Hex 4, Hex 5, Hex 6, Nüsse mm: 6, 7, 8, 10, 11, 13, Bithalter, Adapter	5035048098646	24.90	Akt.netto
DT7922B-QZ	29-tlg. Minisafe mit Torsionsbits 6 x Ph1 & 2, Ph3, 6 x Pz1 & 2, Pz3, T10, T15, T20, T25, T30, T40, Schlitz 5.5 & 8, Ph2 x 50 mm, Pz2 x 50 mm, Schlitz 5.5 x 50 mm, Magnethalter, Magnethalter mit Führungshülse in Blister-Verpackung	5035048072202	40.90	Akt.netto
DT7944-QZ	31-tlg. Bitset mit 1x2, Pz2x3, Pz3x1, Ph1x2, Ph2x2, Ph3x1, S14.5x1, S15.5x1, S16.5x1, T10x2, T15x2, T20x2, T25x2, T30x2, T40x2, H3x1, H4x2, H5x1 & Schnellwechsel-Magnet-Bithalter	5035048078372	15.80	II
DT7969-QZ	32-tlg. Bitset in langlebigem und schlagfestem Tough Case mit Gürtelclip Bits in Profiqualität Ph 1, 2x 2, 3, Pz 1, 2x 2, 3, Sc 0.5x3, 0.8x4, 0.8x5, 1.2x6.5, Hex 3, 4, 5, 6, T 10, 15, 20, 25, 27, 30, 40, TH 10, 15, 20, 25, 27, 30, 40 magnetischer Bithalter mit Sperrring	5035048083727	12.90	Akt.netto
DT71572-QZ	45-tlg. Bitset in Mini Safe mit 2x Ph1, 2x Ph2, 2x Ph3 (25mm), 2x Pz2, 2x Pz3 (25mm), 3x T10, 3x T15, 4x T20, 3x T25, 3x T30 (25mm), 1x SL6 (25mm), 1x Ph1, 2x Ph2, 1x Pz1, 2x Pz2 (50mm), 1x T10, 1x T15, 3x T20, 2x T25, 2x T30 (50mm), Magnetische Steckschlüssel 8, 10 mm, Magnet-Bithalter mit Führungshülse	5035048099612	19.90	Akt.netto
DT71550-QZ	53-tlg. Bitset in Mini Safe inkl. Schutzbrille 1x Ph1, 2x Ph2 (25mm), 1x Pz1, 1x Pz2, 1x Pz3 (25mm), 6x T10, 6x T15, 8x T20, 8x T25, 3x T30, 3x T40 (25mm), 1x T20, 1x T25 (50mm), Bithalter, Adapter 1/4" Sechskant auf 1/4" Vierkant, Adapter 1/4" Sechskant auf 3/8" Vierkant	5035048099728	19.90	II

### EXTREME IMPACT® Schlagschrauber-Steckschlüssel Sets



Abb. DT7507

Artikel-Nummer	Beschreibung	EAN	Euro zzgl. MwSt.	PG
DT7507-QZ	9-tlg. Schlagschrauber-Nüsse-Set 10,13,15,17,19, 22, 24, 27 mm, 1/4" zu 1/2" Adapter	5035048078631	62.00	Akt.netto
DT7506-QZ	17-tlg. Schlagschrauber-Nüsse-Set 6, 8, 10, 11, 12, 13, 14, 16,17,18, 19, 20, 21, 22, 24, 27 mm, 1/4" zu 1/2" Adapter	5035048078624	99.00	Akt.netto
DT7512-QZ	Ersatzadapter 1/4" auf 1/2"	5035048083055	10.50	V

### MAGboxen



#### ANWENDUNGEN

- Unverwundliches, handliches Boxensystem, welches sich dank extrem starker Magnete leicht an allen magnetischen Oberflächen befestigen lässt
- Ideal zur Aufbewahrung von Bohrern, Schrauber-Bits etc. – speziell konstruiert zur sicheren Aufbewahrung und Transport Ihres DeWALT Zubehörs auf der Baustelle oder in der Werkstatt

#### PRODUKTMERKMALE

- Extrem robust und widerstandsfähig sowie handlich und leicht verstaubar
- Starke Magnete mit Schutzgummierung – starker Halt auf allen magnetischen Oberflächen ohne Beschädigung derselben
- Robuste und widerstandsfähige Scharniere halten die Box auch bestückt in 90° geöffnet
- Haken – vielseitig einsetzbar bis zu einer Materialstärke von 5 mm



Abb. DT7965T



Abb. DT7918

Artikel-Nummer	Beschreibung	EAN	Euro zzgl. MwSt.	PG
DT7965T-QZ	20-tlg. MAGBox Set EXTREME IMPACT: 3 mm, 4 mm EXTREME IMPACT HSS-G Metallbohrer, Ph1, Ph2, Ph3, Pz1, Pz2, Pz, T20, T25 (25 mm), Ph2, Pz2 (50 mm), magnetischer Bithalter 7 mm, 8 mm, 10 mm Sechskant-Schlüssel	5035048089828	47.30	Akt.netto
DT7918-QZ	15-tlg. MAGBox Set TORSION: Ph1, Ph2, Ph3, Pz1, Pz2, Pz3, T20, T25 (25 mm), Ph2, Pz2 (50 mm), magnetischer Bithalter 7 mm, 8 mm, 10 mm Sechskant-Schlüssel	5035048082553	35.00	Akt.netto

### Schnellwechsel-System Set



Artikel-Nummer	Größe	Beschreibung	Inhalt	EAN	Euro zzgl. MwSt.	PG
DT7612-XJ	Nr. 6,8 10,12	Komplett - Set mit Aufnahme, Wechseinheit Nr.6, Bohrer mit Senker Nr.8, Nr.10, Nr.12, Bits 25mm 2 x Pz2, 2 x Ph2	10	5035048031810	44.10	II

### Maxisafe-Zubehörkoffer



Abb. DT9281

- Schlagfester und widerstandsfähiger Zubehör-Koffer
- Flexible und austauschbare Module
- Mit größerer Anzahl an integriertem Zubehör
- Zusätzliche Aufbewahrungsmöglichkeiten in praktischen herausnehmbaren Boxen
- Erhältlich in zwei unterschiedlichen Größen  
XXL = 280 x 395 x 120 mm (B x H x T)  
XL = 250 x 265 x 105 mm (B x H x T)

#### Maxisafe-Zubehörkoffer XL

Artikel-Nummer	Beschreibung	EAN	Euro zzgl. MwSt.	PG
DT9281-QZ	63-tlg. Set mit EXTREME DEWALT® Stein (4,5,2x 6,2x 8mm); EXTREME DEWALT® 2 Metall (1.5,2,2.5,3,3.5,4, 4.5,5,5.5,6,6.5,7mm); Schrauberbits: 50mm Pz2, Ph2, SI5.5, SI6.5; 25 mm Ph1, Ph2x3, Ph3, Pz1, 23x Pz2, Pz3, T15, 2x T20, 3xT25, T30, T40, Magnetbithalter, Magnetbithalter mit Führungshülse	5035048073308	72.50	II
DT9282-QZ	57-tlg. Set mit CV-Holzbohrer 3, 4, 5, 6, 8, 10, 12 mm, EXTREME DEWALT® Holzfräsbohrer 12, 14, 16, 20, 22, 25 mm, Schrauberbits Pz2, Ph2, SI5.5, SI6.5, (50 mm), Ph1, Ph2x2, Ph3, Pz1, Pz2x3, Pz3, T15, T20, Tx22, T25x3, T30, T40 (50 mm), Magnetbithalter, Führungshülse	5035048073315	104.00	II
DT9283-QZ	69-tlg. Set mit EXTREME DEWALT® SDS plus (6x110,2x 6x160,2x 8x160, 10x160 mm); EXTREME DEWALT® 2 Metall (1.5,2,2.5,3,3.5,4,4.5,5,5.5,6,6.5,7mm); EXTREME DEWALT® Stein (4,5,2x 6,2x 8mm); Schrauberbits: 50mm Pz2, Ph2, SI5.5, SI6.5; 25mm Ph1, Ph2x2, Ph3, Pz1, Pz2x3, Pz3, T15, 22x T20, 3x T25, T30, T40, Magnetbithalter, Magnetbithalter mit Führungshülse	5035048073322	83.00	II
DT9286-QZ	72-tlg. Set mit Steinbohrern 4, 5, 6x2, 8x2 mm, HSS-G Metallbohrern 1, 1.5, 2, 2.5, 3, 3.2, 3.3, 3.5, 4, 4.2, 4.5, 4.8, 5, 5.5, 6, 6.5, 7, 7.5, 8, 10, 12 mm, Schrauberbits: Pz2, Ph2, SI5.5, SI6.5 (50 mm), Ph1, Ph2x2, Ph3, Pz1, Pz2x3, Pz3, T15, T20x22, T25x3, T30, T40 (25 mm), Magnetbithalter, Führungshülse	5035048073353	104.00	II

## Maxisafe-Zubehörkoffer



Abb. DT9292

- Schlagfester und widerstandsfähiger Zubehör-Koffer
- Flexible und austauschbare Module
- mit größerer Anzahl an integriertem Zubehör
- Zusätzliche Aufbewahrungsmöglichkeiten in praktischen herausnehmbaren Boxen
- Erhältlich in zwei unterschiedlichen Größen  
 XXL = 280 x 395 x 120 mm (B x H x T)  
 XL = 250 x 265 x 105 mm (B x H x T)

### Maxisafe-Zubehörkoffer XXL

Artikel-Nummer	Beschreibung	EAN	Euro zzgl. MwSt.	PG
DT9291-QZ	95-tlg. Set mit Steinbohrer EXTREME DEWALT®; Metallbohrer EXTREME DEWALT® 2; Holz-Fräsböhrer; SDS-plus Hammerbohrer; Torx-, Pozidriv-, Phillips- und Spiralbohrer-Bits; Magnetbithalter	5035048012376	94.00	Akt.netto
DT9292-QZ	100-tlg. Set mit Steinbohrer EXTREME DEWALT®; Metallbohrer EXTREME DEWALT® 2; Holz-Fräsböhrer; Holzspiralbohrer; Torx-, Pozidriv-, Phillips-, Schlitz und Spiralbohrer-Bits; Magnetbithalter	5035048012383	94.00	Akt.netto
DT9293-QZ	90-tlg. Set mit Integriertem Minisafe EXTREME DEWALT® 2 HSS-G Metallbohrer und DT7928 EXTREME DEWALT® Steinbohrer und Bitset; Holz-Fräsböhrer; Pozidriv-, Phillips-, Schlitz-Bits; Magnetbithalter; Magnetbithalter mit Führungshülse; Schnellwechseleinheit	5035048012390	94.00	Akt.netto
DT9296-QZ	90-tlg. Set mit EXTREME DEWALT® Steinbohrer (4, 5, 5.5, 6, 7, 8 mm); EXTREME2 HSS-G Metallbohrer (1.5, 2, 2.5, 3, 3.2, 3.5, 4, 4.5, 5, 5.5, 6, 6.5, 7 mm); Holzfräsbohrer (12, 18, 25 mm); Schraub-Senker inkl. Wechseleinheit; Torsion-Schrauberbits: Pz, Ph, SI (25 u. 50 mm); Magnetbithalter; Magnetbithalter mit Führungshülse	5035048061626	69.00	Akt.netto
DT7981-QZ	98-tlg. Bohrer-Bit-Set 13x Holzspiralbohrer, 6x Steinbohrer, 13x HSS TiN Metallbohrer Bits 25mm: 9x Ph, 11x Pz, 4x SL, 3x SQ, 6x Hex, 6x T Bits 50mm: 4x Ph, 4x Pz, 3x T, 3x SL 9x Steckschlüssel, Magnetischer Bithalter, Senker	5035048098479	39.90	Akt.netto

## Bau Kreissägeblätter-Sets für Stationärsägen



Abb. DT1124

Abb. DT1125

Abb. DT1126

Artikel-Nummer	Beschreibung	EAN	Euro zzgl. MwSt.	PG
DT1124-QZ	3er Pack Bau Kreissägeblätter für Stationärsägen 2x DT1154: 216 x 30 x 2.6 mm 24 WZ -5°, 1x DT1155: 216 x 30 x 2.6 mm 40 WZ -5°	5035048099483	88.70	IV
DT1125-QZ	3er Pack Bau Kreissägeblätter für Stationärsägen 2x DT1158: 250x30x3.0 24WZ 10°, 1x DT1159: 250x30x3.0 48WZ 10°	5035048099490	115.40	IV
DT1126-QZ	3er Pack Bau Kreissägeblätter für Stationärsägen 1x DT1160: 305x30x3.0 24WZ -5°, 1x DT1161: 305x30x3.0 48WZ 10°, 1x DT1162: 305x30x3.0 60WZ -5°	5035048099506	170.00	IV

## EXTREME® Kreissägeblätter-Set für Handkreissägen ohne Spaltkeil



Abb. DT10399

Artikel-Nummer	Beschreibung	EAN	Euro zzgl. MwSt.	PG
DT10399-QZ	3er Pack EXTREME DEWALT Kreissägeblätter für Handkreissägen ohne Spaltkeil 3x DT10304: 190x30 24 WZ 18° für DWE575K/576K	5035048099469	149.40	Akt.netto

## XPC Stichsägeblätter-Sets für Holz

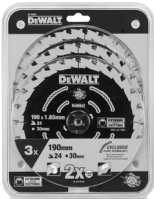

Abb. DT2296

Abb. DT2298

Artikel-Nummer	Beschreibung	EAN	Euro zzgl. MwSt.	PG
DT2296-QZ	10-tlg. Stichsägeblätter-Set 2x DT2209, 2x DT2205, 2x DT2213, DT2216, DT2218, DT2217, DT2220	5035048075142	22.10	III
DT2298-QZ	14-tlg. Stichsägeblätter-Set 2x DT2209, 3x DT2205, 3x DT2213, 2x DT2216, DT2218, DT2217, DT2220	5035048075159	26.30	III

## Stichsägeblätter-Set für Metall



Artikel-Nummer	Beschreibung	EAN	Euro zzgl. MwSt.	PG
DT2292-QZ	10-tlg. HSS-Stichsägeblätter-Set für Metall 2 x DT2172 gerade Schnitte in sehr dünnem Stahlblech und NE-Metall 3 x DT2160 gerade Schnitte in Stahlblech und NE-Metall 2 x DT2161 gerade Schnitte in Vollmaterial wie Stahl und NE-Metall 2 x DT2163 schnelle, gerade Schnitte in Alu, Stahl, NE-Metall und PVC 1 x DT2054 BIM - Kurvenschnitte in Metall und dünnem Stahlblech	5035048061084	15.00	III

### Säbelsägeblätter-Sets



Artikel-Nummer	Beschreibung	EAN	Euro zzgl. MwSt.	PG
DT2440L-QZ	6-tlg. EXTREME Säbelsägeblätter-Set 1x DT2300L, 1x DT2301L, 1x DT2307L, 1x DT2308L, 1x DT2315L, 1x DT2407L	5035048088678	34.90	II
DT2443L-QZ	8-tlg. EXTREME Säbelsägeblätter-Set 3x DT2300L, 3x DT2407L, 1x DT2308L, 1x DT2408L	5035048089842	39.50	II
DT2441L-QZ	12-tlg. EXTREME Säbelsägeblätter-Set 2x DT2300L, 2x DT2307L, 2x DT2315L, 2x DT2301L, 2x DT2308L, 1x DT2408L, 1x DT2407L	5035048088685	44.90	II
DT2444-QZ	6-tlg. Säbelsägeblätter-Set - 2x DT2345, 2x DT2349, 2x DT2353	5035048093832	29.50	II
DT2445-QZ	12-tlg. Säbelsägeblätter-Set - 1x DT2345, 3x DT2349, 3x DT2353, 2x DT2359, 3x DT2361	5035048093849	39.50	II

### Fräser-Sets mit 8 mm-Schaft

Artikel-Nummer	Beschreibung	EAN	Euro zzgl. MwSt.	PG
DR9994-QZ	22-tlg. HM-Fräser-Set inkl. Aufbewahrungsbox mit Klarsichtdeckel	5035048905630	220.00	Akt.netto
DR9992-XC	12-tlg. HM-Fräser-Set inkl. Aufbewahrungsbox mit Klarsichtdeckel	5035048940211	110.00	Akt.netto

#### Set-Inhalt DR9994-QZ

- Inhalt je 1 Stk.:
- 1.) Nutfräser (Ø 6 mm, Arbeitslänge 20 mm)
  - 2.) Nutfräser (Ø 8 mm, Arbeitslänge 20 mm)
  - 3.) Nutfräser (Ø 10 mm, Arbeitslänge 20 mm)
  - 4.) Nutfräser (Ø 12 mm, Arbeitslänge 20 mm)
  - 5.) Nutfräser (Ø 16 mm, Arbeitslänge 20 mm)
  - 6.) Nutfräser (Ø 20 mm, Arbeitslänge 20 mm)
  - 7.) Zinkenfräser (Ø 14.3 mm, 14°)
  - 8.) Hohlkehlfäser (Ø 8 mm, Radius 4 mm)
  - 9.) Hohlkehlfäser (Ø 12 mm, Radius 6 mm)
  - 10.) V-Nutfräser (Ø 12.7 mm, 60°)
  - 11.) V-Nutfräser (Ø 12.7 mm, 90°)
  - 12.) Viertelstabfräser (Ø 21 mm, Radius 5 mm)
  - 13.) Profilfräser mit Anlaufkugellager (Ø 22.22 mm, Radius 3.2 mm)
  - 14.) Fasefräser mit Anlaufkugellager (Ø 28.7 mm, 45°)
  - 15.) Abrundfräser mit Anlaufkugellager (Ø 22.7 mm, Radius 5 mm)
  - 16.) Abrundfräser mit Anlaufkugellager (Ø 28.6 mm, Radius 8 mm)
  - 17.) Fasefräser mit Anlaufkugellager (Ø 19.9 mm, 22°)
  - 18.) Bündigfräser mit Anlaufkugellager (Ø 12.7 mm, Arbeitslänge 25.4 mm)
  - 19.) Profilfräser mit Anlaufkugellager (Ø 27 mm, Radius 4 mm)
  - 20.) Hohlkehlfäser mit Anlaufkugellager (Ø 19.5 mm, Radius 5 mm)
  - 21.) Hohlkehlfäser mit Anlaufkugellager (Ø 25.5 mm, Radius 8 mm)
  - 22.) Falzfräser mit Anlaufkugellager (Ø 31.8 mm, Arbeitslänge 12.7 mm)



#### Set-Inhalt DR9992-XC

- Inhalt je 1 Stk.:
- 1.) Hohlkehlfäser (Ø 12 mm, Radius 6 mm)
  - 2.) V-Nutfräser (Ø 12.7 mm, 90°)
  - 3.) Zinkenfräser (Ø 14.3 mm, 14°)
  - 4.) Hohlkehlfäser mit Anlaufkugellager (Ø 21.5 mm, Radius 6 mm)
  - 5.) Profilfräser mit Anlaufkugellager (Ø 27 mm, Radius 4 mm)
  - 6.) Fasefräser mit Anlaufkugellager (Ø 28.6 mm, 45°)
  - 7.) Nutfräser (Ø 8 mm, Arbeitslänge 20 mm)
  - 8.) Nutfräser (Ø 12 mm, Arbeitslänge 20 mm)
  - 9.) Nutfräser (Ø 16 mm, Arbeitslänge 20 mm)
  - 10.) Bündigfräser mit Anlaufkugellager (Ø 12.7 mm, Arbeitslänge 25.4 mm)
  - 11.) Abrundfräser mit Anlaufkugellager (Ø 24.7 mm, Radius 6 mm)
  - 12.) Abrundfräser mit Anlaufkugellager (Ø 32.7 mm, Radius 10 mm)



### Multi-Tool Zubehör-Sets



#### Sets

Artikel-Nummer	Beschreibung	Inhalt	Mindest-Bestellmenge	EAN	Euro zzgl. MwSt.	PG
DT20713-QZ	3-tlg. Multi-Tool Zubehör Set (1x DT20701, 1x DT20706, 1x DT20704)	3	1	5035048099360	26.00	V
DT20715-QZ	5-tlg. Multi-Tool Zubehör Set (2x DT20701, 1x DT20704, 1x DT20714, 1x DT20711)	5	1	5035048099377	59.00	V
DT20731-QZ*	8-tlg. Multi-Tool Zubehör Set (1x DT20700, 1x DT20701, 1x DT20704, 1x DT20705, 1x DT20710, 3x Schleifpapier)	8	1	5035048093818	59.00	V

\*Ab April 2015

#### 5er Packs

Artikel-Nummer	Beschreibung	Inhalt	Mindest-Bestellmenge	EAN	Euro zzgl. MwSt.	PG
DT20723-QZ	5er Pack Sägeblatt 43 x 30 mm (DT20701)	5	1	5035048050378	69.50	V
DT20724-QZ	5er Pack Sägeblatt 67 x 30 mm (DT20703)	5	1	5035048050385	69.50	V
DT20725-QZ	5er Pack Sägeblatt 43 x 30 mm (DT20704)	5	1	5035048050392	60.50	V
DT20726-QZ	5er Pack Detail-Sägeblatt 43 x 10 mm (DT20706)	5	1	5035048050408	39.50	V
DT20727-QZ	5er Pack Titan Metall-Sägeblatt 43 x 30 mm (DT20707)	5	1	5035048050415	94.50	V

## Thekenaufsteller



## EXTREME IMPACT Schlagschrauber-Zubehör

Artikel-Nummer	Inhalt	EAN	Euro zzgl. MwSt.	PG
DT70500B-QZ	ab Bestellmenge von 5 Stück Lieferung im Thekendisplay 10-tlg. Minisafe mit EXTREME IMPACT Metallbohrern Im robusten und praktischen Mini-Safe	5035048081921	375.00	II
DT70501B-QZ	ab Bestellmenge von 5 Stück Lieferung im Thekendisplay 29-tlg. Minisafe mit EXTREME IMPACT Schraubertits (Ph, Pz, Tx) Im robusten und praktischen Mini-Safe	5035048082591	175.00	Akt.netto



## DEWALT MAGBox Sets

Artikel-Nummer	Inhalt	EAN	Euro zzgl. MwSt.	PG
DT7918-QZ	ab Bestellmenge von 5 Stück Lieferung im Thekendisplay 15-tlg. MAGBox Set TORSION	5035048082553	175.00	Akt.netto
DT7965T-QZ	ab Bestellmenge von 5 Stück Lieferung im Thekendisplay 20-tlg. MAGBox Set EXTREME IMPACT Torsion	5035048083208	236.50	Akt.netto



## EXTREME IMPACT® DEWALT® Schrauber-Bits

Artikel-Nummer	Inhalt	EAN	Euro zzgl. MwSt.	PG
DT70526M-QZ	20 x DT70526, 25 x Ph2 (25 mm)	5035048098950	105.00	II
DT70527M-QZ	20 x DT70527, 25 x Pz2 (25 mm)	5035048098967	105.00	II
DT70528M-QZ	20 x DT70528, 25 x T20 (25 mm)	5035048098974	105.00	II
DT70529M-QZ	20 x DT70529, 25 x T25 (25 mm)	5035048098981	105.00	II



## Schrauber-Bits

Artikel-Nummer	Inhalt	Artikel-Nummer Einzelboxen	EAN	Euro zzgl. MwSt.	PG
DP40-QZ	20 x DT7908 Box 25xPZ2 25mm	DT7908-QZ	5035048054727	131.10	Akt.netto
DP41-QZ	20 x DT7909 Box 25xPH2 25mm	DT7909-QZ	5035048054734	131.10	Akt.netto
DP42-QZ	20 x DT7961 Box 25xT20 25mm	DT7961-QZ	5035048072431	131.10	Akt.netto
DP43-QZ	20 x DT7962 Box 25xT25 25mm	DT7962-QZ	5035048072448	131.10	Akt.netto
DP44-QZ	20 x DT7963 Box 25xT30 25mm	DT7963-QZ	5035048072455	131.10	Akt.netto
DP48-QZ	20 x DT7964 Box 25xT40 25mm	DT7964-QZ	5035048072462	131.10	Akt.netto
DP73-QZ	20 x DT7912 Box 15xPZ2 50mm	DT7912-QZ	5035048061435	131.10	Akt.netto
DP74-QZ	20 x DT7913 Box 15xPH2 50mm	DT7913-QZ	5035048061459	131.10	Akt.netto



## Schrauber-Sets

Artikel-Nummer	Inhalt	EAN	Euro zzgl. MwSt.	PG
DT7612M-QZ	10 x DT7612-XJ 12-tlg. Schnellwechselset Bohren - Senken - Schrauben	5035048034507	441.00	II
DT7915M-QZ	18 x DT7915-QZ 11-tlg. Bitset Torsion (Pz/Ph/Sl)	5035048060452	236.60	Akt.netto
DT7916M-QZ	18 x DT7916-QZ 11-tlg. Bitset Torsion (Pz/Ph/Tx)	5035048060469	255.50	Akt.netto
DT7944M-QZ	12 x DT7944-QZ 31-tlg. Bitset (Tx/Pz/Ph/Hex/Sl)	5035048078389	157.50	Akt.netto
DT7969M-QZ	12 x DT7969-QZ 32-tlg. Bitset (Tx/Pz/Ph/Hex/Sl)	5035048083734	154.80	Akt.netto
DT71516M-QZ	12 x DT70516-QZ 24-tlg. Bit- und Ratschen-Set (Pz/Ph/Tx/Hex)	5035048098929	298.80	Akt.netto
DT70523TM-QZ	12 x DT70523T 32-tlg. Bitset (Pz/Ph/Pr/Tx/Sl)	5035048089613	313.70	Akt.netto
DT7981-QZ	ab Bestellmenge von 5 Stück Lieferung im Thekendisplay, 98-tlg. Bohrer-Bitset	5035048098479	199.50	Akt.netto



## Easy Clean Steckschlüssel

Artikel-Nummer	Inhalt	EAN	Euro zzgl. MwSt.	PG
DT74700M-QZ	25-tlg. Display mit EXTREME Impact Permanentmagnet / Easy Clean 10x DT7430, 10x DT7440, 5x DT7450	5035048085813	182.50	Akt.netto

Artikel-Nr.	Seite	UVP € zzgl. MwSt.	PG HDL EK	Artikel-Nr.	Seite	UVP € zzgl. MwSt.	PG	Artikel-Nr.	Seite	UVP € zzgl. MwSt.	PG	Artikel-Nr.	Seite	UVP € zzgl. MwSt.	PG
DE2639-XJ	76	28,60	22,90	DT1141-QZ	51	32,40	IV	DT2056-QZ	57	14,00	III	DT2207-QZ	54	8,90	III
DNW2850E	97	26,40	VI	DT1142-QZ	51	30,80	IV	DT2057-QZ	55	10,80	III	DT2208-QZ	54	8,30	III
DNW2863E	97	29,70	VI	DT1143-QZ	51	39,80	IV	DT2058-QZ	56	9,90	III	DT2209-QZ	54	7,90	III
DNW2870E	97	31,90	VI	DT1144-QZ	51	32,40	IV	DT2059-QZ	57	14,00	III	DT2210-QZ	54	29,40	III
DNW2880E	97	35,20	VI	DT1145-QZ	51	39,80	IV	DT2060-QZ	55	7,80	III	DT2211-QZ	54	6,80	III
DNW2890E	97	37,40	VI	DT1147-QZ	51	43,30	IV	DT2061-QZ	55	5,40	III	DT2212-QZ	54	25,20	III
DNW28R50E	97	27,50	VI	DT1148-QZ	51	32,40	IV	DT2062-QZ	55	5,40	III	DT2213-QZ	54	7,20	III
DNW28R50G12E	97	35,20	VI	DT1149-QZ	51	32,40	IV	DT2063-QZ	56	8,50	III	DT2214-QZ	54	26,30	III
DNW28R63E	97	30,80	VI	DT1150-QZ	51	43,30	IV	DT20700-QZ	95	8,10	V	DT2215-QZ	54	7,30	III
DNW28R63G12E	97	39,00	VI	DT1151-QZ	51	43,30	IV	DT20701-QZ	95	13,90	V	DT2216-QZ	54	7,60	III
DNW28R70E	97	33,00	VI	DT1152-QZ	51	47,00	IV	DT20702-QZ	95	19,90	V	DT2217-QZ	54	9,20	III
DNW28R70G12E	97	42,90	VI	DT1153-QZ	51	47,00	IV	DT20703-QZ	95	13,90	V	DT2218-QZ	54	9,20	III
DNW28R75E	97	34,10	VI	DT1154-QZ	47	30,30	IV	DT20704-QZ	95	12,10	V	DT2219-QZ	54	9,20	III
DNW28R75G12E	97	46,20	VI	DT1155-QZ	47	32,40	IV	DT20705-QZ	95	17,90	V	DT2220-QZ	54	8,10	III
DNW28R80E	97	36,30	VI	DT1156-QZ	51	45,20	IV	DT20706-QZ	95	7,90	V	DT2221-QZ	54	7,00	III
DNW28R80G12E	97	48,90	VI	DT1157-QZ	51	54,10	IV	DT20707-QZ	95	18,90	V	DT2292-QZ	56/103	15,00	III
DNW28R90E	97	38,50	VI	DT1158-QZ	47	39,00	IV	DT20708-QZ	95	22,50	V	DT2296-QZ	54/103	22,10	III
DNW28R90G12E	97	51,70	VI	DT1159-QZ	47	43,30	IV	DT20709-QZ	95	23,90	V	DT2298-QZ	54/103	26,30	III
DNW3180E	97	38,50	VI	DT1160-QZ	47	54,10	IV	DT20710-QZ	95	23,90	V	DT2300L-QZ	59	20,90	II
DNW3190E	97	41,80	VI	DT1161-QZ	47	59,50	IV	DT20711-QZ	95	24,90	V	DT2301L-QZ	59	26,10	II
DNW3190G12E	97	58,50	VI	DT1162-QZ	47	64,90	IV	DT20712-QZ	95	8,20	V	DT2307L-QZ	59	36,60	II
DNW31R70E	97	37,40	VI	DT1163-QZ	47	59,50	IV	DT20713-QZ	96/104	26,00	V	DT2308L-QZ	59	36,60	II
DNW31R75E	97	38,50	VI	DT1164-QZ	51	29,00	IV	DT20714-QZ	95	8,10	V	DT2314L-QZ	59	42,90	II
DNW31R80E	97	39,60	VI	DT1165-QZ	51	36,20	IV	DT20715-QZ	96/104	59,00	V	DT2315L-QZ	59	17,70	II
DNW31R90E	97	44,00	VI	DT1166-QZ	51	27,10	IV	DT20716-QZ	95	8,10	V	DT2316L-QZ	59	41,90	II
DNW31R90G12E	97	60,50	VI	DT1167-QZ	51	30,30	IV	DT20717-QZ	95	26,90	V	DT2320-QZ	61	314,00	II
DR1002-XC	65	23,10	III	DT1183-QZ	47	65,60	IV	DT20718-QZ	95	29,90	V	DT2323-QZ	60	350,70	II
DR1003-XC	65	28,40	III	DT1184-QZ	47	73,50	IV	DT20719-QZ	95	21,50	V	DT2332-QZ	62	10,50	II
DR1004-XC	65	29,40	III	DT1200-QZ	52	26,10	IV	DT20723-QZ	96/104	69,50	V	DT2333-QZ	62	13,10	II
DR1005-XC	65	30,50	III	DT1201-QZ	52	31,90	IV	DT20724-QZ	96/104	69,50	V	DT2335-QZ	62	20,90	II
DR1006-XC	65	31,50	III	DT1202-QZ	52	36,30	IV	DT20725-QZ	96/104	60,50	V	DT2344-QZ	61	14,60	II
DR1007-XC	65	32,60	III	DT1203-QZ	52	44,90	IV	DT20726-QZ	96/104	39,50	V	DT2345-QZ	62	14,60	II
DR1008-XC	65	33,60	III	DT1204-QZ	52	47,80	IV	DT20727-QZ	96/104	94,50	V	DT2346-QZ	60	14,60	II
DR1010-XC	65	34,70	III	DT1205-QZ	52	51,20	IV	DT20731-QZ	96/104	59,00	V	DT2348-QZ	62	15,60	II
DR1011-XC	65	36,20	III	DT1206-QZ	52	51,20	IV	DT20739-QZ	95	54,90	V	DT2349-QZ	61	17,30	II
DR1012-XC	65	37,80	III	DT1207-QZ	52	47,80	IV	DT2074-QZ	55	7,20	Akt.netto	DT2350-QZ	61	20,10	II
DR1013-XC	65	41,00	III	DT1208-QZ	52	44,90	IV	DT2075-QZ	55	8,20	III	DT2351-QZ	61	12,90	II
DR1015-XC	65	44,10	III	DT1210-XJ	52	87,70	III	DT2076-QZ	55	15,20	III	DT2352-QZ	62	20,80	II
DR1101-XC	65	50,90	III	DT1211-QZ	52	48,70	IV	DT2077-QZ	55	6,40	III	DT2353-QZ	60	20,60	II
DR2201-XC	66	38,30	III	DT1306-QZ	66	69,70	III	DT2080-QZ	57	15,20	III	DT2354-QZ	60	20,60	II
DR2402-XC	66	57,20	III	DT1307-QZ	66	58,20	III	DT2081-QZ	57	9,50	III	DT2355-QZ	62	23,10	II
DR2803-XC	66	48,80	III	DT1700-QZ	47	94,20	IV	DT2082-QZ	57	10,40	III	DT2356-QZ	62	12,00	II
DR2806-XC	66	63,50	III	DT1900-QZ	46	173,00	III	DT2083-QZ	57	10,40	III	DT2359-QZ	61	15,60	II
DR9992-XC	67/104	110,00	Akt.netto	DT1910-QZ	52	69,50	III	DT2084-QZ	57	21,50	III	DT2361-QZ	60	15,60	II
DR9994-QZ	67/104	220,00	Akt.netto	DT1911-QZ	52	74,50	III	DT2085-QZ	56	14,40	III	DT2362-QZ	62	12,90	II
DT10300-QZ	51	32,30	IV	DT1912-QZ	50	89,50	III	DT2101-QZ	57	15,50	III	DT2363-QZ	62	16,10	II
DT10301-QZ	51	35,60	IV	DT1913-QZ	50	99,50	III	DT2102-QZ	57	7,60	III	DT2364-QZ	62	19,10	II
DT10302-QZ	51	37,70	IV	DT1914-QZ	46	109,50	III	DT2103-QZ	57	11,60	III	DT2384-QZ	60	13,90	II
DT10303-QZ	51	48,50	IV	DT1915-QZ	46	135,50	III	DT2150-QZ	56	7,20	III	DT2385-QZ	60	13,90	II
DT10304-QZ	51	52,30	IV	DT1916-QZ	46	155,50	III	DT2154-QZ	56	6,60	III	DT2387-QZ	62	16,30	II
DT10399-QZ	51/103	149,40	Akt.netto	DT1917-QZ	46	224,50	III	DT2156-QZ	56	7,00	III	DT2400-QZ	62	278,30	II
DT1042-QZ	45	136,40	IV	DT1918-QZ	50	94,50	III	DT2160-QZ	56	7,50	III	DT2402-QZ	62	17,90	II
DT1043-QZ	45	146,50	IV	DT1919-QZ	52	105,50	III	DT2161-QZ	56	7,50	III	DT2404-QZ	60	17,90	II
DT10624-QZ	52	50,90	IV	DT1920-QZ	46	215,50	III	DT2162-QZ	56	7,50	III	DT2406-QZ	62	21,50	II
DT10640-QZ	52	54,40	IV	DT1921-QZ	46	219,50	III	DT2163-QZ	56	8,10	III	DT2407L-QZ	59	26,30	II
DT1086-QZ	51	115,50	IV	DT1922-QZ	46	255,50	III	DT2164-QZ	55	7,50	III	DT2408L-QZ	59	36,80	II
DT1087-QZ	51/53	93,50	III	DT1923-QZ	52	83,50	III	DT2165-QZ	55	7,50	III	DT2409L-QZ	59	52,50	II
DT1088-QZ	51	126,00	IV	DT1924-QZ	52	99,50	III	DT2166-QZ	55	5,40	III	DT2420-QZ	62	25,20	II
DT1089-QZ	51	72,50	IV	DT1925-QZ	46	174,50	III	DT2167-QZ	55	17,30	III	DT2421-QZ	62	34,70	II
DT1090-QZ	51	101,70	IV	DT1926-QZ	46	189,50	III	DT2168-QZ	55	5,60	III	DT2422-QZ	62	48,30	II
DT1091-QZ	51	94,70	IV	DT1927-QZ	46	219,50	III	DT2169-QZ	55	11,20	III	DT2423-QZ	62	19,40	II
DT1094-QZ	53	5,40	IV	DT2048-QZ	55	10,80	III	DT2170-QZ	56	27,60	III	DT2426-QZ	62	30,50	II
DT1095-QZ	53	5,40	IV	DT2049-QZ	55	8,10	III	DT2175-QZ	55	27,60	III	DT2432-QZ	62	21,00	II
DT1096-QZ	53	5,40	IV	DT2050-QZ	55	6,00	III	DT2176-QZ	55	20,80	III	DT2440L-QZ	59/104	34,90	II
DT1099-QZ	53	5,40	IV	DT2051-QZ	55	8,10	III	DT2177-QZ	55	18,40	III	DT2441L-QZ	59/104	44,90	II
DT1124-QZ	47/103	88,70	IV	DT2052-QZ	55	8,10	III	DT2186-QZ	55	91,70	III	DT2443L-QZ	59/104	39,50	II
DT1125-QZ	47/103	115,40	IV	DT2053-QZ	55	8,60	III	DT2201-QZ	57	16,30	III	DT2444-QZ	62/104	29,50	II
DT1126-QZ	47/103	170,00	IV	DT2054-QZ	56	11,70	III	DT2205-QZ	54	7,90	III	DT2445-QZ	62/104	39,50	II
DT1140-QZ	51	29,00	IV	DT2055-QZ	57	9,50	III	DT2206-QZ	54	29,40	III	DT2450-QZ	62	25,90	Akt.netto



Artikel-Nr.	Seite	UVP € zzgl. MwSt.	PG HDL.EK	Artikel-Nr.	Seite	UVP € zzgl. MwSt.	PG	Artikel-Nr.	Seite	UVP € zzgl. MwSt.	PG	Artikel-Nr.	Seite	UVP € zzgl. MwSt.	PG
DT2451-QZ	62	35,50	Akt.netto	DT3117-QZ	75	10,80	II	DT3295-QZ	77	3,20	II	DT3580-QZ	72	10,00	II
DT2452-QZ	62	25,90	Akt.netto	DT3118-QZ	75	10,80	II	DT3299-QZ	74	9,10	II	DT3581-QZ	72	9,80	II
DT2960-QZ	63	32,50	26,00	DT3121-QZ	75	6,50	II	DT3301-QZ	73	17,60	II	DT3582-QZ	72	9,20	II
DT2961-QZ	63	32,50	26,00	DT3122-QZ	75	6,00	II	DT3302-QZ	73	16,70	II	DT3583-QZ	72	9,20	II
DT2962-QZ	63	58,00	46,40	DT3123-QZ	75	5,60	II	DT3303-QZ	73	15,20	II	DT3584-QZ	72	9,20	II
DT2963-QZ	63	58,00	46,40	DT3125-QZ	75	5,60	II	DT3304-QZ	73	15,20	II	DT3590-QZ	72	8,90	II
DT2964-QZ	63	89,00	71,20	DT3126-QZ	75	5,60	II	DT3305-QZ	73	15,20	II	DT3591-QZ	72	8,70	II
DT2965-QZ	63	89,00	71,20	DT3127-QZ	75	5,60	II	DT3307-QZ	73	15,20	II	DT3592-QZ	72	8,40	II
DT2966-QZ	63	195,00	156,00	DT3128-QZ	75	5,60	II	DT3308-QZ	77	3,70	II	DT3593-QZ	72	8,40	II
DT2970-QZ	63	34,50	27,80	DT3131-QZ	75	16,30	II	DT3309-QZ	77	3,70	II	DT3594-QZ	72	8,40	II
DT2971-QZ	63	34,50	27,80	DT3132-QZ	75	14,90	II	DT3310-QZ	77	3,70	II	DT3595-QZ	72	28,40	II
DT2972-QZ	63	59,00	47,60	DT3133-QZ	75	13,90	II	DT3312-QZ	73	10,40	II	DT3596-QZ	72	24,80	II
DT2973-QZ	63	59,00	47,60	DT3135-QZ	75	13,90	II	DT3314-QZ	73	9,60	II	DT3597-QZ	72	24,80	II
DT2974-QZ	63	92,50	74,60	DT3136-QZ	75	13,90	II	DT3315-QZ	73	8,50	II	DT3598-QZ	72	24,80	II
DT2975-QZ	63	92,50	74,60	DT3137-QZ	75	13,90	II	DT3316-QZ	73	8,50	II	DT3599-QZ	72	24,80	II
DT2976-QZ	63	195,00	157,30	DT3138-QZ	75	13,90	II	DT3318-QZ	73	8,50	II	DT3600-QZ	76	14,70	II
DT2977-QZ	63	134,50	108,50	DT3151-QZ	75	16,30	II	DT3320-QZ	73	10,40	II	DT3601-QZ	76	20,00	II
DT2978-QZ	63	41,00	33,10	DT3152-QZ	75	14,90	II	DT3321-QZ	73	9,60	II	DT3610-QZ	78	7,90	II
DT2979-QZ	63	51,50	41,50	DT3153-QZ	75	13,90	II	DT3322-QZ	73	8,50	II	DT3611-QZ	78	8,40	II
DT3001-QZ	71	3,60	II	DT3154-QZ	72	8,90	II	DT3323-QZ	73	8,50	II	DT3612-QZ	78	13,70	II
DT3002-QZ	71	3,20	II	DT3155-QZ	75	13,90	II	DT3324-QZ	73	8,50	II	DT3620-QZ	78	6,30	II
DT3004-QZ	71	3,20	II	DT3164-QZ	76	17,30	II	DT3340-QZ	74	6,30	II	DT3621-QZ	78	7,40	II
DT3005-QZ	71	3,20	II	DT3169-QZ	76	17,30	II	DT3341-QZ	74	6,30	II	DT3622-QZ	78	8,40	II
DT3007-QZ	71	3,20	II	DT3170-QZ	76	17,30	II	DT3342-QZ	74	6,30	II	DT3626-QZ	73	18,90	II
DT3011-QZ	71	7,90	II	DT3179-QZ	76	17,30	II	DT3343-QZ	74	6,30	II	DT3628-QZ	73	6,30	II
DT3012-QZ	71	7,90	II	DT3199-QZ	69	1,90	V	DT3344-QZ	74	6,30	II	DT3629-QZ	73	15,20	II
DT3014-QZ	71	7,90	II	DT3201-QZ	76	2,50	II	DT3345-QZ	74	6,30	II	DT3640-QZ	73	5,40	II
DT3015-QZ	71	7,90	II	DT3202-QZ	76	23,40	II	DT3346-QZ	74	6,30	II	DT3641-QZ	73	4,90	II
DT3017-QZ	71	7,90	II	DT3205-QZ	76	18,80	II	DT3347-QZ	74	6,30	II	DT3642-QZ	73	4,50	II
DT3020-QZ	71	4,70	II	DT3211-QZ	76	31,40	II	DT3349-QZ	74	8,40	II	DT3643-QZ	73	4,50	II
DT3021-QZ	71	4,60	II	DT3212-QZ	76	26,70	II	DT3350-QZ	74	8,40	II	DT3644-QZ	73	4,50	II
DT3022-QZ	71	4,60	II	DT3213-QZ	76	21,30	II	DT3351-QZ	74	8,40	II	DT3661-QZ	74	9,10	II
DT3023-QZ	71	4,50	II	DT3215-QZ	76	21,30	II	DT3352-QZ	74	8,40	II	DT3662-QZ	74	9,10	II
DT3024-QZ	71	4,50	II	DT3216-QZ	76	21,30	II	DT3353-QZ	74	8,40	II	DT3663-QZ	74	9,10	II
DT3025-QZ	71	4,50	II	DT3230-QZ	69	8,00	II	DT3354-QZ	74	8,40	II	DT3664-QZ	74	9,10	II
DT3026-QZ	71	4,50	II	DT3231-QZ	69	7,00	II	DT3355-QZ	74	8,40	II	DT3666-QZ	74	26,40	II
DT3030-QZ	71	11,20	II	DT3232-QZ	69	7,00	II	DT3356-QZ	74	8,40	II	DT3667-QZ	74	26,40	II
DT3031-QZ	71	11,00	II	DT3233-QZ	69	6,00	II	DT3362-QZ	73	8,50	II	DT3668-QZ	74	26,40	II
DT3032-QZ	71	11,00	II	DT3234-QZ	69	6,00	II	DT3364-QZ	73	7,60	II	DT3669-QZ	74	26,40	II
DT3033-QZ	71	10,70	II	DT3235-QZ	69	6,00	II	DT3365-QZ	73	6,60	II	DT3670-QZ	73	22,50	II
DT3034-QZ	71	10,70	II	DT3236-QZ	69	6,00	II	DT3366-QZ	73	6,10	II	DT3671-QZ	73	21,20	II
DT3035-QZ	71	10,70	II	DT3238-QZ	69	35,00	II	DT3367-QZ	73	6,10	II	DT3672-QZ	73	19,40	II
DT30601-QZ	77	5,60	II	DT3239-QZ	69	35,00	II	DT3368-QZ	73	6,10	II	DT3673-QZ	73	19,40	II
DT30602-QZ	77	6,40	II	DT3240-QZ	69	30,00	II	DT3369-QZ	73	6,10	II	DT3674-QZ	73	19,40	II
DT30603-QZ	77	12,50	II	DT3241-QZ	69	30,00	II	DT3376-QZ	73	7,40	II	DT3685-QZ	73	22,20	II
DT30611-QZ	77	5,60	II	DT3242-QZ	69	30,00	II	DT3377-QZ	73	6,30	II	DT3686-QZ	73	20,70	II
DT30612-QZ	77	6,40	II	DT3244-QZ	69	8,00	II	DT3380-QZ	78	72,50	II	DT3687-QZ	73	18,90	II
DT30613-QZ	77	12,50	II	DT3245-QZ	69	8,00	II	DT3384-QZ	78	22,20	II	DT3688-QZ	73	18,90	II
DT30621-QZ	77	5,60	II	DT3246-QZ	69	8,00	II	DT3385-QZ	78	21,40	II	DT3701-QZ	88	16,10	II
DT30622-QZ	77	6,40	II	DT3247-QZ	69	8,00	II	DT3386-QZ	78	24,50	II	DT3702-QZ	88	27,60	II
DT30623-QZ	77	12,50	II	DT3248-QZ	69	8,00	II	DT3389-QZ	78	26,30	II	DT3703-QZ	88	16,10	II
DT3090-QZ	72/95	4,40	II	DT3249-QZ	69	8,00	II	DT3395-QZ	74	27,00	II	DT3711-QZ	88	24,00	II
DT3091-QZ	72/95	4,10	II	DT3255-QZ	77	3,20	II	DT3396-QZ	74	31,80	II	DT3712-QZ	88	33,30	II
DT3092-QZ	72/95	4,10	II	DT3256-QZ	77	3,20	II	DT3425-QZ	79	4,20	II	DT3713-QZ	88	20,10	II
DT3093-QZ	72/95	3,90	II	DT3257-QZ	77	3,20	II	DT3452-QZ	79	13,70	II	DT3714-QZ	89	30,50	II
DT3094-QZ	72/95	3,90	II	DT3258-QZ	77	3,20	II	DT3465-QZ	79	9,50	II	DT3715-QZ	89	41,00	II
DT3095-QZ	72/95	3,90	II	DT3265-QZ	77	3,70	II	DT3466-QZ	79	10,50	II	DT3721-QZ	88	45,80	II
DT3101-QZ	75	9,00	II	DT3266-QZ	77	3,70	II	DT3470-QZ	79	16,80	II	DT3722-QZ	88	61,40	II
DT3102-QZ	75	8,50	II	DT3267-QZ	77	3,70	II	DT3480-QZ	79	4,70	II	DT3731-QZ	88	54,90	II
DT3103-QZ	75	7,80	II	DT3268-QZ	77	3,70	II	DT3489-QZ	79	8,40	II	DT3732-QZ	88	78,30	II
DT3105-QZ	75	7,80	II	DT3269-QZ	77	3,00	II	DT3492-QZ	79	8,90	II	DT3733-XJ	90	73,50	II
DT3106-QZ	75	7,80	II	DT3281-QZ	69	15,00	II	DT3495-QZ	79	3,70	II	DT3734-XJ	90	73,50	II
DT3107-QZ	75	7,80	II	DT3282-QZ	69	14,00	II	DT3500-QZ	79	10,60	II	DT3735-XJ	88	44,80	II
DT3108-QZ	75	7,80	II	DT3283-QZ	69	14,00	II	DT3501-QZ	79	19,20	II	DT3736-XJ	88	50,50	II
DT3111-QZ	75	13,30	II	DT3284-QZ	69	14,00	II	DT3502-QZ	79	15,40	II	DT3737-XJ	88	83,10	II
DT3112-QZ	75	12,00	II	DT3285-QZ	69	14,00	II	DT3503-QZ	78	13,10	II	DT3738-XJ	88	105,80	II
DT3113-QZ	75	10,80	II	DT3292-QZ	77	3,20	II	DT3555-QZ	78	9,50	II	DT3740-XJ	87	32,30	II
DT3115-QZ	75	10,80	II	DT3293-QZ	77	3,20	II	DT3557-QZ	78	8,40	II	DT3741-XJ	87	35,50	II
DT3116-QZ	75	10,80	II	DT3294-QZ	77	3,20	II	DT3579-QZ	72	34,70	II	DT3742-XJ	87	59,80	II

Artikel-Nr.	Seite	UVP € zzgl. MwSt.	PG	Artikel-Nr.	Seite	UVP € zzgl. MwSt.	PG	Artikel-Nr.	Seite	UVP € zzgl. MwSt.	PG	Artikel-Nr.	Seite	UVP € zzgl. MwSt.	PG
DT3743-XJ	87	75,40	II	DT4026-OZ	50	72,70	IV	DT42540-XJ	82	2,60	II	DT43343-XJ	83	3,30	II
DT3752-XJ	92	220,50	II	DT4027-OZ	50	72,70	IV	DT42541-XJ	82	3,60	II	DT43345-XJ	83	2,90	II
DT3757-OZ	90	57,80	II	DT4031-OZ	50	84,20	IV	DT42545-XJ	82	3,30	II	DT43346-XJ	83	1,90	II
DT3758-OZ	90	68,30	II	DT4032-OZ	50	84,20	IV	DT42550-XJ	82	3,70	II	DT43350-XJ	82	4,00	II
DT3760-XJ	87	65,50	II	DT4033-OZ	50	87,20	IV	DT4256-OZ	50	129,80	IV	DT43360-XJ	83	2,10	II
DT3761-XJ	87	70,60	II	DT4036-OZ	50	83,60	IV	DT42570-XJ	84	2,50	II	DT4338-OZ	45	185,90	IV
DT3762-XJ	87	113,80	II	DT4038-OZ	50	87,20	IV	DT42573-XJ	84	2,50	II	DT43385-XJ	85	31,40	II
DT3763-XJ	87	115,50	II	DT4053-OZ	50	72,70	IV	DT4260-OZ	45	119,20	IV	DT4340-OZ	45	135,20	IV
DT3764-XJ	87	193,20	II	DT4057-OZ	50	87,20	IV	DT42601-XJ	81	3,00	II	DT4345-OZ	45	146,00	III
DT3766-XJ	87	128,10	II	DT4062-OZ	50	95,90	IV	DT42610-XJ	81	3,20	II	DT4345-QZ	53	146,00	III
DT3769-XJ	87	220,60	II	DT4063-OZ	50	95,20	IV	DT42620-XJ	80	5,80	II	DT4346-OZ	45	167,00	III
DT3770-XJ	87	51,00	II	DT4064-OZ	50	95,90	IV	DT42640-XJ	82	3,90	II	DT43480-XJ	85	31,40	II
DT3771-XJ	87	55,90	II	DT4065-OZ	50	95,90	IV	DT42641-XJ	82	4,80	II	DT4350-OZ	45	121,90	IV
DT3772-XJ	87	94,90	II	DT4067-OZ	50	94,70	IV	DT42645-XJ	82	4,20	II	DT43501-XJ	81	2,80	II
DT3773-XJ	87	113,30	II	DT4081-OZ	50	87,20	IV	DT42650-XJ	82	5,30	II	DT43502-XJ	81	3,90	II
DT3795-OZ	91	51,50	II	DT4084-OZ	50	98,80	IV	DT42670-XJ	84	3,30	II	DT4351-OZ	45	124,80	IV
DT3796-OZ	91	72,50	II	DT4085-OZ	50	98,80	IV	DT42673-XJ	84	3,30	II	DT43510-XJ	81	3,90	II
DT3797-OZ	91	77,70	II	DT4087-OZ	50	101,60	IV	DT4280-OZ	45	136,50	IV	DT4352-OZ	45	142,30	IV
DT3800-OZ	94	48,30	II	DT4088-OZ	50	101,60	IV	DT42800-XJ	85	9,30	II	DT43520-XJ	80	6,30	II
DT3801-OZ	94	143,90	II	DT4091-OZ	50	104,50	IV	DT4281-OZ	45	151,00	IV	DT43521-XJ	80	5,50	II
DT3809-OZ	94	32,60	II	DT4092-OZ	50	104,50	IV	DT4282-OZ	45	139,30	IV	DT4353-OZ	45	153,90	IV
DT3812-OZ	94	32,00	II	DT4094-OZ	50	107,40	IV	DT4283-OZ	45	151,00	IV	DT4354-OZ	45	153,90	IV
DT3813-OZ	94	19,40	II	DT4095-OZ	50	107,40	IV	DT4285-XJ	45	113,30	IV	DT43540-XJ	83	3,20	II
DT3815-OZ	94	35,70	II	DT4097-OZ	50	116,90	IV	DT4286-OZ	45	127,80	IV	DT43542-XJ	83	4,10	II
DT3823-OZ	94	41,00	II	DT4202-OZ	47	81,40	IV	DT4287-OZ	45	133,70	IV	DT43545-XJ	83	4,00	II
DT3829-OZ	94	54,60	II	DT4204-OZ	47	92,90	IV	DT4288-OZ	45	151,00	IV	DT43546-XJ	83	2,80	II
DT3839-OZ	94	67,20	II	DT4210-OZ	45	90,80	IV	DT4289-OZ	45	156,90	IV	DT43550-XJ	82	6,30	II
DT3844-OZ	94	68,30	II	DT4213-OZ	45	84,20	IV	DT4290-OZ	45	170,90	IV	DT4357-OZ	45	185,90	IV
DT3846-OZ	94	48,30	II	DT4214-OZ	45	84,20	IV	DT4291-OZ	45	174,30	IV	DT4358-OZ	45	165,50	IV
DT3847-OZ	94	54,60	II	DT42140-XJ	82	1,50	II	DT4301-OZ	47	94,20	IV	DT43600-XJ	81	4,00	II
DT3848-OZ	94	13,10	II	DT42141-XJ	82	1,60	II	DT4305-OZ	47	121,90	IV	DT43601-XJ	81	5,50	II
DT3849-OZ	94	25,70	II	DT4215-OZ	45	92,90	IV	DT4310-XJ	45	94,20	IV	DT43610-XJ	81	5,60	II
DT3857-OZ	94	49,40	II	DT4217-OZ	46	141,80	IV	DT4311-OZ	45	94,20	IV	DT43620-XJ	80	10,40	II
DT3864-OZ	92	35,20	II	DT4218-OZ	46	168,00	IV	DT4312-OZ	45	95,90	IV	DT43621-XJ	80	8,40	II
DT3865-OZ	92	72,50	II	DT42200-XJ	81	1,60	II	DT4314-OZ	45	116,20	IV	DT43640-XJ	83	4,40	II
DT3866-OZ	92	89,30	II	DT42201-XJ	81	1,20	II	DT4317-OZ	45	148,20	IV	DT43641-XJ	83	5,40	II
DT3868-OZ	92	32,40	II	DT4221-OZ	45	75,50	IV	DT43180-XJ	85	17,70	II	DT43645-XJ	83	5,30	II
DT3869-OZ	92	49,20	II	DT42210-XJ	81	1,30	II	DT43185-XJ	85	17,70	II	DT43646-XJ	83	4,10	II
DT3873-OZ	92	13,40	II	DT42220-XJ	80	1,90	II	DT4320-OZ	45	119,20	IV	DT43650-XJ	82	10,00	II
DT3876-OZ	92	108,20	II	DT42240-XJ	82	1,60	II	DT43200-XJ	81	2,10	II	DT4370-OZ	45	133,70	IV
DT3877-OZ	92	111,30	II	DT42241-XJ	82	1,70	II	DT43201-XJ	81	1,90	II	DT43701-XJ	85	13,10	II
DT3885-OZ	92	93,50	II	DT42242-XJ	82	2,20	II	DT43202-XJ	81	2,20	II	DT43702-XJ	85	13,10	II
DT3886-OZ	92	99,80	II	DT42245-XJ	82	2,00	II	DT4321-OZ	45	108,00	IV	DT4373-OZ	45	168,40	IV
DT3887-OZ	92	104,00	II	DT42250-XJ	82	2,30	II	DT4322-OZ	45	119,20	IV	DT4376-OZ	45	209,10	IV
DT3888-OZ	92	111,30	II	DT4226-OZ	45	90,00	IV	DT43220-XJ	80	3,40	II	DT43770-XJ	84	11,40	II
DT3889-OZ	92	125,00	II	DT42260-XJ	83	1,60	II	DT43221-XJ	80	2,90	II	DT43771-XJ	84	11,40	II
DT3890-OZ	92	134,40	II	DT42270-XJ	84	1,60	II	DT4323-OZ	45	124,80	IV	DT4378-OZ	45	195,10	IV
DT3891-OZ	92	136,50	II	DT42273-XJ	84	1,60	II	DT4324-OZ	45	127,80	IV	DT43801-XJ	85	19,40	II
DT3892-OZ	92	142,80	II	DT42275-XJ	84	2,40	II	DT43240-XJ	83	2,00	II	DT43802-XJ	85	19,40	II
DT3893-OZ	92	146,00	II	DT42300-XJ	81	1,70	II	DT43241-XJ	83	2,10	II	DT43870-XJ	84	19,80	II
DT3894-OZ	92	152,30	II	DT42301-XJ	81	1,30	II	DT43242-XJ	83	2,70	II	DT43871-XJ	84	19,80	II
DT3895-OZ	92	185,90	II	DT42310-XJ	81	1,40	II	DT43245-XJ	83	2,50	II	DT4503-OZ	26	1,20	III
DT3896-OZ	92	198,50	II	DT42320-XJ	80	2,30	II	DT43246-XJ	83	1,70	II	DT4504-OZ	26	1,20	III
DT3897-OZ	92	209,00	II	DT42340-XJ	82	1,90	II	DT43250-XJ	82	3,40	II	DT4505-OZ	26	1,30	III
DT3898-OZ	92	236,30	II	DT42341-XJ	82	2,00	II	DT43260-XJ	83	1,90	II	DT4506-OZ	26	1,30	III
DT3901-OZ	64	12,70	II	DT42342-XJ	82	2,80	II	DT4327-OZ	45	139,30	IV	DT4507-OZ	26	1,60	III
DT3905-OZ	64	8,40	II	DT42345-XJ	82	2,40	II	DT4328-OZ	45	151,00	IV	DT4508-OZ	26	1,60	III
DT3906-OZ	64	12,70	II	DT42350-XJ	82	2,60	II	DT4330-OZ	45	130,70	IV	DT4509-OZ	26	1,80	III
DT3930-OZ	67	38,90	V	DT42360-XJ	83	1,80	II	DT43301-XJ	81	2,00	II	DT4510-OZ	26	1,90	III
DT3931-OZ	67	41,00	V	DT42373-XJ	84	1,70	II	DT43302-XJ	81	2,60	II	DT4511-OZ	26	2,80	III
DT3932-OZ	67	45,20	V	DT42375-XJ	84	2,60	II	DT4331-OZ	45	151,00	IV	DT4512-OZ	26	2,90	III
DT4004-OZ	50	57,40	IV	DT42400-XJ	81	1,70	II	DT43310-XJ	81	2,60	II	DT4513-OZ	26	3,40	III
DT4005-OZ	50	72,70	IV	DT42420-XJ	80	2,60	II	DT4332-OZ	45	139,30	IV	DT4514-OZ	26	3,90	III
DT4006-OZ	50	63,90	IV	DT4250-XJ	45	100,70	II	DT43320-XJ	80	3,70	II	DT4516-OZ	26	5,10	III
DT4011-OZ	50	71,40	IV	DT42501-XJ	81	2,30	II	DT43321-XJ	80	3,20	II	DT4518-OZ	26	8,80	III
DT4013-OZ	50	72,70	IV	DT42510-XJ	81	2,20	II	DT4333-OZ	45	145,20	IV	DT4520-OZ	26	11,80	III
DT4015-OZ	50	75,20	IV	DT4252-OZ	45	95,90	IV	DT4334-OZ	45	168,40	IV	DT4535-OZ	26/100	8,10	III
DT4022-OZ	50	63,90	IV	DT42520-XJ	80	3,40	II	DT43340-XJ	83	2,30	II	DT4541-OZ	27	16,90	III
DT4023-OZ	50	72,70	IV	DT4253-XJ	45	118,90	II	DT43341-XJ	83	2,40	II	DT4543-OZ	27	17,30	III

Artikel-Nr.	Seite	UVP € zzgl. MwSt.	PG	Artikel-Nr.	Seite	UVP € zzgl. MwSt.	PG	Artikel-Nr.	Seite	UVP € zzgl. MwSt.	PG	Artikel-Nr.	Seite	UVP € zzgl. MwSt.	PG
DT4575-QZ	28	15,90	III	DT4789-QZ	29	19,20	III	DT5065-QZ	21	3,10	III	DT5448-QZ	20	31,20	III
DT4576-QZ	28	17,80	III	DT4791-QZ	29	20,60	III	DT5066-QZ	21	3,10	III	DT5449-QZ	20	32,90	III
DT4577-QZ	28	21,00	III	DT4792-QZ	29	22,00	III	DT5067-QZ	21	3,60	III	DT5450-QZ	20	34,70	III
DT4578-QZ	28	23,50	III	DT4793-QZ	29	23,50	III	DT5201-QZ	23	2,05	III	DT5451-QZ	20	37,30	III
DT4579-QZ	28	26,20	III	DT4849-QZ	29	5,40	III	DT5202-QZ	23	2,05	III	DT5452-QZ	20	37,30	III
DT4580-QZ	28	27,60	III	DT4871-QZ	26	9,20	III	DT5203-QZ	23	1,85	III	DT5453-QZ	20	38,30	III
DT4581-QZ	28	29,80	III	DT4872-QZ	26	9,90	III	DT5204-QZ	23	1,95	III	DT5454-QZ	20	39,10	III
DT4582-QZ	28	36,00	III	DT4873-QZ	26	12,50	III	DT5205-QZ	23	2,00	III	DT5455-QZ	20	34,70	III
DT4583-QZ	28	36,10	III	DT4874-QZ	26	16,00	III	DT5206-QZ	23	2,15	III	DT5456-QZ	20	46,20	III
DT4584-QZ	28	39,00	III	DT4875-QZ	26	19,00	III	DT5208-QZ	23	2,25	III	DT5457-QZ	20	49,80	III
DT4585-QZ	28	43,60	III	DT4876-QZ	26	23,60	III	DT5209-QZ	23	2,45	III	DT5458-QZ	20	49,80	III
DT4586-QZ	28	45,20	III	DT4877-QZ	26	28,40	III	DT5211-QZ	23	1,40	III	DT5459-QZ	20	59,60	III
DT4587-QZ	28	51,20	III	DT4950-QZ	34	14,30	V	DT5212-QZ	23	1,55	III	DT5461-QZ	20	64,80	III
DT4588-QZ	28	55,40	III	DT4951-QZ	34	17,30	V	DT5213-QZ	23	1,70	III	DT5462-QZ	20	71,10	III
DT4589-QZ	28	64,50	III	DT4952-QZ	34	33,60	V	DT5214-QZ	23	1,50	III	DT5463-QZ	20	75,50	III
DT4590-QZ	28	74,70	III	DT5026-QZ	24	30,00	III	DT5215-QZ	23	1,90	III	DT5464-QZ	20	80,80	III
DT4592-QZ	28	18,50	III	DT5027-QZ	24	31,00	III	DT5216-QZ	23	1,90	III	DT5465-QZ	20	102,10	III
DT4600-QZ	27	9,30	III	DT5030-QZ	24	55,00	III	DT5217-QZ	23	2,50	III	DT5466-QZ	20	102,10	III
DT4602-QZ	27	9,30	III	DT5031-QZ	24	85,00	III	DT5218-QZ	23	2,85	III	DT5467-QZ	20	105,70	III
DT4604-QZ	27	9,30	III	DT5034-QZ	21	2,20	III	DT5219-QZ	23	3,20	III	DT5468-QZ	20	114,60	III
DT4606-QZ	27	9,80	III	DT5035-QZ	21	2,20	III	DT5220-QZ	23	3,50	III	DT5469-QZ	20	73,30	III
DT4608-QZ	27	10,80	III	DT5036-QZ	21	2,00	III	DT5221-QZ	23	4,15	III	DT5470-QZ	20	88,40	III
DT4610-QZ	27	11,90	III	DT5037-QZ	21	2,00	III	DT5222-QZ	23	4,90	III	DT5471-QZ	20	101,70	III
DT4612-QZ	27	12,70	III	DT5038-QZ	21	2,90	III	DT5224-QZ	23	7,00	III	DT5535-QZ	22	9,80	III
DT4614-QZ	27	14,80	III	DT5039-QZ	21	3,10	III	DT5226-QZ	23	7,90	III	DT5536-QZ	22	9,80	III
DT4615-QZ	27	14,80	III	DT5040-QZ	21	3,60	III	DT5227-QZ	23	8,40	III	DT5537-QZ	22	9,40	III
DT4616-QZ	27	15,70	III	DT5041-QZ	21	3,70	III	DT5228-QZ	23	12,10	III	DT5538-QZ	22	9,40	III
DT4618-QZ	27	18,10	III	DT5042-QZ	21	3,90	III	DT5229-QZ	23	14,30	III	DT5539-QZ	22	9,30	III
DT4619-QZ	27	21,70	III	DT5043-QZ	21	2,10	III	DT5230-QZ	23	15,90	III	DT5540-QZ	22	14,80	III
DT4620-QZ	27	23,40	III	DT5044-QZ	21	2,20	III	DT5301-QZ	23	9,70	III	DT5541-QZ	22	16,60	III
DT4621-QZ	27	27,50	III	DT5045-QZ	21	2,20	III	DT5311-QZ	23	8,70	III	DT5542-QZ	22	17,10	III
DT4632-QZ	27	12,40	III	DT5046-QZ	21	2,30	III	DT5321-QZ	23	9,50	III	DT5543-QZ	22	18,20	III
DT4634-QZ	27	15,50	III	DT5047-QZ	21	3,00	III	DT5332-QZ	23	11,70	III	DT5544-QZ	22	19,60	III
DT4636-QZ	27	17,60	III	DT5048-QZ	21	3,00	III	DT5342-QZ	23	14,30	III	DT5545-QZ	22	20,00	III
DT4638-QZ	27	18,90	III	DT5049-QZ	21	3,20	III	DT5352-QZ	23	17,80	III	DT5546-QZ	22	20,30	III
DT4640-QZ	27	21,70	III	DT5050-QZ	21	3,60	III	DT5362-QZ	23	27,00	III	DT5547-QZ	22	21,20	III
DT4642-QZ	27	22,70	III	DT5051-QZ	21	3,80	III	DT5367-QZ	23	27,50	III	DT5548-QZ	22	27,80	III
DT4644-QZ	27	23,40	III	DT5052-QZ	21	4,20	III	DT5372-QZ	23	30,40	III	DT5549-QZ	22	28,30	III
DT4645-QZ	27	25,10	III	DT5053-QZ	21	4,70	III	DT5377-QZ	23	33,10	III	DT5550-QZ	22	30,90	III
DT4646-QZ	27	29,40	III	DT5054-QZ	21	5,00	III	DT5382-QZ	23	39,30	III	DT5551-QZ	22	33,80	III
DT4648-QZ	27	32,20	III	DT5055-QZ	21	5,30	III	DT5387-QZ	23	42,00	III	DT5552-QZ	22	35,70	III
DT4649-QZ	27	38,90	III	DT5056-QZ	21	6,20	III	DT5392-QZ	23	46,60	III	DT5553-QZ	22	39,90	III
DT4650-QZ	27	42,90	III	DT5057-QZ	21	6,60	III	DT5393-QZ	23	31,90	III	DT5554-QZ	22	45,20	III
DT4651-QZ	27	48,70	III	DT5058-QZ	21	8,30	III	DT5394-QZ	23	34,00	III	DT5555-QZ	22	48,30	III
DT4762-QZ	29	3,40	III	DT5059-QZ	21	7,50	III	DT5395-QZ	23	39,50	III	DT5556-QZ	22	50,70	III
DT4763-QZ	29	3,60	III	DT5060-QZ	21	10,10	III	DT5396-QZ	23	37,60	III	DT5557-QZ	22	59,40	III
DT4764-QZ	29	3,70	III	DT50600-QZ	25	6,35	III	DT5398-QZ	23	42,00	III	DT5558-QZ	22	63,50	III
DT4765-QZ	29	3,70	III	DT50601-QZ	25	6,35	III	DT5403-QZ	19	4,70	III	DT5559-QZ	22	69,80	III
DT4766-QZ	29	3,80	III	DT50602-QZ	25	6,35	III	DT5404-QZ	19	5,00	III	DT5560-QZ	22	72,00	III
DT4767-QZ	29	3,90	III	DT50603-QZ	25	6,60	III	DT5405-QZ	19	5,40	III	DT5561-QZ	22	85,80	III
DT4768-QZ	29	3,90	III	DT50604-QZ	25	6,60	III	DT5408-QZ	19	6,30	III	DT5562-QZ	22	102,60	III
DT4769-QZ	29	4,10	III	DT50605-QZ	25	6,80	III	DT5409-QZ	19	6,60	III	DT5563-QZ	22	96,70	III
DT4770-QZ	29	4,50	III	DT50606-QZ	25	7,26	III	DT5412-QZ	19	4,20	III	DT5566-QZ	22	18,20	III
DT4771-QZ	29	4,60	III	DT50607-QZ	25	7,45	III	DT5414-QZ	19	4,40	III	DT5567-QZ	22	21,60	III
DT4772-QZ	29	4,60	III	DT50608-QZ	25	7,55	III	DT5415-QZ	19	5,50	III	DT5568-QZ	22	29,00	III
DT4773-QZ	29	5,20	III	DT50609-QZ	25	7,57	III	DT5416-QZ	19	5,50	III	DT5569-QZ	19	4,20	III
DT4774-QZ	29	5,50	III	DT5061-QZ	21	10,60	III	DT5417-QZ	19	6,60	III	DT55631-QZ	19	4,30	III
DT4775-QZ	29	5,70	III	DT50610-QZ	25	7,65	III	DT5418-QZ	19	7,20	III	DT55633-QZ	19	5,70	III
DT4776-QZ	29	6,10	III	DT50611-QZ	25	8,13	III	DT5419-QZ	19	8,40	III	DT55634-QZ	19	6,10	III
DT4777-QZ	29	6,30	III	DT50613-QZ	25	8,01	III	DT5421-QZ	19	11,30	III	DT55635-QZ	19	3,90	III
DT4778-QZ	29	6,50	III	DT50614-QZ	25	8,49	III	DT5422-QZ	19	11,70	III	DT55636-QZ	19	4,00	III
DT4780-QZ	29	11,50	III	DT50615-QZ	25	9,27	III	DT5424-QZ	19	16,10	III	DT55637-QZ	19	4,30	III
DT4781-QZ	29	11,60	III	DT50616-QZ	25	10,46	III	DT5426-QZ	19	19,50	III	DT55638-QZ	19	4,70	III
DT4783-QZ	29	12,40	III	DT50617-QZ	25	11,21	III	DT5427-QZ	19	22,40	III	DT55640-QZ	19	7,00	III
DT4784-QZ	29	13,10	III	DT50618-QZ	25	11,78	III	DT5442-QZ	20	23,10	III	DT55641-QZ	19	7,70	III
DT4785-QZ	29	14,20	III	DT50619-QZ	25	13,54	III	DT5443-QZ	20	24,90	III	DT55644-QZ	19	9,30	III
DT4786-QZ	29	14,40	III	DT5062-QZ	21	11,70	III	DT5444-QZ	20	26,70	III	DT55647-QZ	19	13,40	III
DT4787-QZ	29	16,60	III	DT5063-QZ	21	3,40	III	DT5446-QZ	20	27,60	III	DT55648-QZ	19	18,10	III
DT4788-QZ	29	16,60	III	DT5064-QZ	21	2,40	III	DT5447-QZ	20	30,20	III	DT55650-QZ	19	21,20	III

Artikel-Nr.	Seite	UVP € zzgl. MwSt.	PG	Artikel-Nr.	Seite	UVP € zzgl. MwSt.	PG	Artikel-Nr.	Seite	UVP € zzgl. MwSt.	PG	Artikel-Nr.	Seite	UVP € zzgl. MwSt.	PG
DT5667-QZ	20	72,10	III	DT60830-QZ	9	127,20	I	DT6681-QZ	15	4,70	I	DT6830-QZ	12	47,80	II
DT5668-QZ	20	82,40	III	DT60831-QZ	9	139,40	I	DT6682-QZ	15	4,70	I	DT6832-QZ	14	55,50	II
DT5670-QZ	20	97,90	III	DT60832-QZ	9	117,20	I	DT6683-QZ	15	5,30	I	DT6834-QZ	14	45,60	II
DT5707-QZ	24	32,00	III	DT60833-QZ	9	130,30	I	DT6684-QZ	15	4,85	I	DT6837-QZ	14	96,10	II
DT5753-QZ	24	79,00	III	DT60834-QZ	9	119,60	I	DT6685-QZ	15	5,30	I	DT6838-QZ	14	96,10	II
DT5921-QZ	23/99	28,00	III	DT60835-QZ	9	141,60	I	DT6686-QZ	15	6,40	I	DT6888-QZ	13	26,00	II
DT5922-QZ	23/99	25,00	III	DT60836-QZ	9	192,50	I	DT6687-QZ	15	6,40	I	DT6889-QZ	13	28,00	II
DT5923-QZ	23/99	40,40	III	DT60837-QZ	9	127,50	I	DT6688-QZ	15	9,25	I	DT6927-QZ	14	38,00	II
DT5928-QZ	20/99/100	199,00	Akt.netto	DT60838-QZ	9	159,90	I	DT6689-QZ	15	7,40	I	DT6928-QZ	14	83,00	II
DT5929-QZ	23/99/100	99,00	III	DT60839-QZ	9	171,20	I	DT6690-QZ	15	8,70	I	DT6929-QZ	14	38,00	II
DT5940-QZ	20/99	18,50	III	DT60840-QZ	9	158,90	I	DT6691-QZ	15	10,40	I	DT6932-QZ	14	73,00	II
DT60200-XJ	11	60,50	I	DT60841-QZ	9	156,30	I	DT6692-QZ	15	11,60	I	DT6933-QZ	14	97,00	II
DT60201-XJ	11	72,00	I	DT60842-QZ	9	193,20	I	DT6693-QZ	15	12,65	I	DT6935-QZ	14	63,00	II
DT60202-XJ	11	61,20	I	DT60843-QZ	9	205,50	I	DT6695-QZ	15	3,50	I	DT6936-QZ	14	129,00	II
DT60203-XJ	11	74,90	I	DT60844-QZ	9	189,90	I	DT6708-QZ	16	4,50	I	DT6940-QZ	14	15,00	II
DT60204-XJ	11	64,10	I	DT60845-QZ	9	224,90	I	DT6710-QZ	16	6,25	I	DT6941-QZ	14	20,40	II
DT60205-XJ	11	77,50	I	DT60846-QZ	9	285,90	I	DT6712-QZ	16	6,90	I	DT6942-QZ	14	15,00	II
DT60206-XJ	11	68,10	I	DT60847-QZ	9	229,10	I	DT6714-QZ	16	11,80	I	DT6943-QZ	14	19,90	II
DT60207-XJ	11	79,90	I	DT6500-QZ	16	1,15	I	DT6716-QZ	16	10,20	I	DT6944-QZ	14	33,80	II
DT60208-XJ	11	69,50	I	DT6502-QZ	16	1,10	I	DT6718-QZ	16	13,50	I	DT6945-QZ	14	38,70	II
DT60209-XJ	11	80,90	I	DT6503-QZ	16	1,40	I	DT6720-QZ	16	15,40	I	DT6946-QZ	14	74,60	II
DT60210-XJ	11	71,60	I	DT6504-QZ	16	0,95	I	DT6732-QZ	16	7,45	I	DT6947-QZ	14	70,00	II
DT60211-XJ	11	81,90	I	DT6505-QZ	16	1,00	I	DT6733-QZ	16	9,30	I	DT6948-QZ	14	70,00	II
DT60212-XJ	11	73,90	I	DT6506-QZ	16	1,30	I	DT6735-QZ	16	14,00	I	DT6952-QZ	16/98	7,70	I
DT60213-XJ	11	83,50	I	DT6507-QZ	16	1,45	I	DT6740-QZ	12	47,00	II	DT6953-QZ	13	35,00	II
DT60214-XJ	11	82,90	I	DT6508-QZ	16	1,50	I	DT6741-QZ	12	50,00	II	DT6956-QZ	15/98	17,70	Akt.netto
DT60215-XJ	11	91,90	I	DT6509-QZ	16	1,95	I	DT6742-QZ	12	50,00	II	DT6958-QZ	13	37,00	II
DT60216-XJ	11	100,90	I	DT6510-QZ	16	2,00	I	DT6743-QZ	12	51,00	II	DT6978-QZ	13	30,00	I
DT60217-XJ	11	84,90	I	DT6515-QZ	18	3,50	I	DT6744-QZ	12	52,00	II	DT6979-QZ	13	32,00	I
DT60218-XJ	11	93,90	I	DT6516-QZ	18	3,70	I	DT6745-QZ	12	58,00	II	DT6980-QZ	13	60,00	II
DT60219-XJ	11	86,20	I	DT6517-QZ	18	3,70	I	DT6746-QZ	12	63,00	II	DT6984-QZ	13	35,00	I
DT60220-XJ	11	104,90	I	DT6518-QZ	18	3,70	I	DT6747-QZ	12	65,00	II	DT7002-QZ	34	35,20	V
DT60300-QZ	8/98	19,90	Akt.netto	DT6519-QZ	18	5,00	I	DT6748-QZ	12	90,00	II	DT7005-QZ	34	29,30	V
DT60301-QZ	8/98	11,90	Akt.netto	DT6520-QZ	18	5,10	I	DT6750-QZ	12	19,00	II	DT7011-QZ	34	17,70	V
DT60302-QZ	8/98	13,90	Akt.netto	DT6521-QZ	18	5,20	I	DT6751-QZ	12	39,00	II	DT7012-QZ	34	21,90	V
DT60330-QZ	14/98	24,90	Akt.netto	DT6522-QZ	18	5,20	I	DT6753-QZ	12	4,00	II	DT7013-QZ	34	17,70	V
DT6037-QZ	17	16,90	II	DT6523-QZ	18	6,00	I	DT6760-QZ	12	98,00	II	DT7017-QZ	34	62,00	V
DT6038-QZ	17	17,90	II	DT6524-QZ	18	6,10	I	DT6761-QZ	12	110,00	II	DT7018-QZ	34	83,00	V
DT6039-QZ	17	18,90	II	DT6525-QZ	18	9,40	I	DT6762-QZ	12	123,00	II	DT7021-QZ	34	4,40	V
DT6040-QZ	17	19,90	II	DT6526-QZ	18	9,90	I	DT6763-QZ	12	148,00	II	DT7022-QZ	34	4,40	V
DT6041-QZ	17	20,90	II	DT6527-QZ	18	4,00	I	DT6764-QZ	12	160,00	II	DT7025-QZ	34	36,20	V
DT6042-QZ	17	21,90	II	DT6528-QZ	18	4,50	I	DT6765-QZ	12	184,00	II	DT7030-QZ	12/34	14,10	II
DT6043-QZ	17	23,90	II	DT6529-QZ	18	5,00	I	DT6766-QZ	12	246,00	II	DT7043-QZ	34	42,90	V
DT6044-QZ	17	27,90	II	DT6530-QZ	18	5,10	I	DT6770-QZ	12	58,00	II	DT7044-QZ	34	43,40	V
DT6045-QZ	17	29,90	II	DT6531-QZ	18	5,50	I	DT6771-QZ	12	93,00	II	DT7045-QZ	34	36,60	V
DT6046-QZ	17/99	99,00	II	DT6533-QZ	18	7,00	I	DT6772-QZ	12	21,00	II	DT7046-QZ	34	43,40	V
DT6047-QZ	17	6,90	II	DT6552-QZ	16	1,80	I	DT6773-QZ	12	62,00	II	DT70500B-QZ	25/101	75,00	III
DT6049-QZ	17/99	89,00	II	DT6556-QZ	16	1,80	I	DT6783-QZ	12	221,00	II	DT70501B-QZ	36/101	35,00	Akt.netto
DT60809-QZ	9	84,00	I	DT6557-QZ	16	2,30	I	DT6784-QZ	12	242,00	II	DT70503BT-QZ	25/101	72,50	II
DT60810-QZ	9	99,90	I	DT6558-QZ	16	2,35	I	DT6785-QZ	12	21,00	II	DT70523-QZ	36/101	20,90	II
DT60811-QZ	9	85,00	I	DT6560-QZ	16	2,90	I	DT6801-QZ	14	15,00	I	DT70523T-QZ	36/101	26,10	II
DT60812-QZ	9	102,00	I	DT6562-QZ	16	2,65	I	DT6802-QZ	14	15,00	I	DT70526-QZ	36/101	5,30	II
DT60813-QZ	9	85,70	I	DT6563-QZ	16	3,45	I	DT6803-QZ	14	21,50	I	DT70527-QZ	36/101	5,30	II
DT60814-QZ	9	103,00	I	DT6564-QZ	16	4,45	I	DT6804-QZ	14	29,50	I	DT70528-QZ	36/101	5,30	II
DT60815-QZ	9	98,70	I	DT6566-QZ	16	5,90	I	DT6805-QZ	14	21,50	I	DT70529-QZ	36/101	5,30	II
DT60816-QZ	9	89,20	I	DT6606-QZ	16	2,45	I	DT6806-QZ	14	26,30	I	DT70531T-QZ	35	4,10	II
DT60817-QZ	9	107,10	I	DT6608-QZ	16	2,40	I	DT6808-QZ	14	53,00	II	DT70532T-QZ	35	4,10	II
DT60818-QZ	9	127,90	I	DT6610-QZ	16	3,15	I	DT6809-QZ	14	55,00	II	DT70533T-QZ	35	4,10	II
DT60819-QZ	9	94,80	I	DT6612-QZ	16	4,20	I	DT6810-QZ	14	115,00	I	DT70534T-QZ	35	4,10	II
DT60820-QZ	9	111,30	I	DT6671-QZ	15	3,10	I	DT6811-QZ	13	27,00	II	DT70535T-QZ	36	8,30	II
DT60821-QZ	9	131,50	I	DT6672-QZ	15	3,15	I	DT6812-QZ	13	29,00	II	DT70536T-QZ	36	8,30	II
DT60822-QZ	9	95,90	I	DT6673-QZ	15	4,20	I	DT6818-QZ	13	35,00	II	DT70537T-QZ	36	8,30	II
DT60823-QZ	9	112,70	I	DT6674-QZ	15	3,20	I	DT6820-QZ	14	13,40	II	DT70538T-QZ	36	8,30	II
DT60824-QZ	9	99,10	I	DT6675-QZ	15	3,00	I	DT6821-QZ	14	14,50	II	DT70546T-QZ	36/101	36,20	II
DT60825-QZ	9	115,70	I	DT6676-QZ	15	4,20	I	DT6822-QZ	14	15,60	II	DT70547T-QZ	35	5,20	II
DT60826-QZ	9	158,40	I	DT6677-QZ	15	5,20	I	DT6823-QZ	14	16,60	II	DT70548T-QZ	36/101	14,20	II
DT60827-QZ	9	101,30	I	DT6678-QZ	15	3,20	I	DT6824-QZ	14	27,40	II	DT70576-QZ	36/101	24,00	II
DT60828-QZ	9	106,40	I	DT6679-QZ	15	4,95	I	DT6825-QZ	14	34,40	II	DT70578T-QZ	36/101	17,90	II
DT60829-QZ	9	115,60	I	DT6680-QZ	15	3,60	I	DT6826-QZ	14	29,00	II	DT7105-QZ	37	4,70	II

Artikel-Nr.	Seite	UVP € zzgl. MwSt.	PG	Artikel-Nr.	Seite	UVP € zzgl. MwSt.	PG	Artikel-Nr.	Seite	UVP € zzgl. MwSt.	PG	Artikel-Nr.	Seite	UVP € zzgl. MwSt.	PG
DT7106-QZ	37	4,70	II	DT7384T-QZ	35	6,20	II	DT7995T-QZ	35	6,20	II	DT8192L-QZ	30	25,90	II
DT7107-QZ	37	4,70	II	DT7386T-QZ	35	6,20	II	DT7997T-QZ	35	9,30	II	DT8195L-QZ	30	26,90	II
DT71513-QZ	23/99	39,90	III	DT7387T-QZ	35	6,20	II	DT7998T-QZ	35	9,30	II	DT8198L-QZ	30	29,90	II
DT71516-QZ	38/101	24,90	Akt.netto	DT7388T-QZ	35	6,20	II	DT7999T-QZ	35	9,30	II	DT8202L-QZ	30	31,50	II
DT71517T-QZ	36	44,90	Akt.netto	DT7390T-QZ	35	9,30	II	DT8087-QZ	14	21,50	II	DT8205L-QZ	30	36,90	II
DT71550-QZ	38/101	31,40	II	DT7391T-QZ	35	9,30	II	DT8088-QZ	14	24,70	II	DT8208L-QZ	30	40,90	II
DT71570-QZ	38/101	9,30	II	DT7392T-QZ	35	9,30	II	DT8090-QZ	14	60,00	II	DT8214L-QZ	30	41,90	II
DT71572-QZ	38/101	19,90	Akt.netto	DT7393T-QZ	35	9,30	II	DT8091-QZ	14	65,00	II	DT8221L-QZ	30	44,50	II
DT7165-QZ	38	5,80	II	DT7394T-QZ	35	9,30	II	DT8093-QZ	14	65,00	II	DT8227L-QZ	30	45,20	II
DT7166-QZ	38	5,80	II	DT7395T-QZ	35	9,30	II	DT8101-QZ	32	10,00	II	DT8240L-QZ	30	49,90	II
DT7167-QZ	38	5,80	II	DT7396T-QZ	35	9,30	II	DT8102-QZ	32	16,30	II	DT8252L-QZ	30	55,90	II
DT7168-QZ	38	5,80	II	DT7397T-QZ	35	9,30	II	DT8107-QZ	32	15,50	II	DT8253-QZ	33	15,80	II
DT7170-QZ	38	10,00	II	DT7398T-QZ	35	9,30	II	DT8108-QZ	32	20,80	II	DT8254-QZ	33	16,80	II
DT7171-QZ	38	10,00	II	DT7399T-QZ	35	9,30	II	DT8109-QZ	32	4,50	II	DT8255-QZ	33	16,80	II
DT7172-QZ	38	10,00	II	DT7401-QZ	39	3,50	II	DT8114L-QZ	30	11,90	II	DT8256-QZ	33	17,90	II
DT7203-QZ	37	30,50	II	DT7402-QZ	39	3,60	II	DT8116L-QZ	30	12,30	II	DT8257-QZ	33	20,00	II
DT7204-QZ	37	30,50	II	DT7403-QZ	39	3,80	II	DT8117L-QZ	30	12,30	II	DT8258-QZ	33	20,00	II
DT7205-QZ	38	7,90	Akt.netto	DT7404-QZ	39	4,10	II	DT8118-QZ	32	17,30	II	DT8259-QZ	33	20,00	II
DT7206-QZ	38	34,90	Akt.netto	DT7415-QZ	39	3,30	II	DT8119L-QZ	30	12,30	II	DT8269L-QZ	30/100	129,90	II
DT7207-QZ	38	109,90	Akt.netto	DT7416-QZ	39	3,40	II	DT8120L-QZ	30	12,30	II	DT8270L-QZ	30/100	129,90	II
DT7211-QZ	37	4,10	II	DT7422-QZ	39	3,90	II	DT8121L-QZ	30	12,30	II	DT8273L-QZ	30/100	129,90	II
DT7212-QZ	37	4,10	II	DT7423-QZ	39	4,00	II	DT8122L-QZ	30	12,30	II	DT8275-QZ	32/100	136,50	II
DT7213-QZ	37	4,10	II	DT7424-QZ	39	5,80	II	DT8124L-QZ	30	12,80	II	DT8276-QZ	32/100	152,30	II
DT7214-QZ	37	12,10	II	DT7430-QZ	39	7,20	II	DT8125L-QZ	30	12,80	II	DT8277-QZ	32/100	168,00	II
DT7217-QZ	37	14,70	II	DT7440-QZ	39	7,80	II	DT8126-QZ	32	17,90	II	DT8278-QZ	32/100	178,50	II
DT7218-QZ	37	14,70	II	DT7450-QZ	39	8,30	II	DT8127L-QZ	30	12,80	II	DT8280-QZ	32	4,50	II
DT7219-QZ	37	14,70	II	DT7460-QZ	39	23,10	II	DT8128-QZ	32	18,90	II	DT8281-QZ	32	13,10	II
DT7225-QZ	37	8,90	II	DT7500-QZ	40	5,20	II	DT8129L-QZ	30	12,80	II	DT8282-QZ	32	20,50	II
DT7226-QZ	37	8,90	II	DT7505-QZ	40	10,90	II	DT8130L-QZ	30	12,80	II	DT8283-QZ	32	17,60	II
DT7227-QZ	37	8,90	II	DT7506-QZ	39/102	99,00	Akt.netto	DT8131-QZ	32	18,90	II	DT8284-QZ	32	23,60	II
DT7231-QZ	37	4,10	II	DT7507-QZ	39/102	62,00	Akt.netto	DT8132L-QZ	30	12,80	II	DT8285-QZ	32	3,00	II
DT7232-QZ	37	4,10	II	DT7508-QZ	39	13,10	II	DT8133L-QZ	30	13,90	II	DT8286-QZ	32	20,50	Akt.netto
DT7233-QZ	37	4,10	II	DT7511-QZ	40	5,20	II	DT8135L-QZ	30	13,90	II	DT8288-QZ	32	25,70	Akt.netto
DT7235-QZ	37	4,70	II	DT7512-QZ	39/102	10,50	V	DT8136-QZ	32	21,00	II	DT8290-QZ	32	10,40	II
DT7236-QZ	37	16,80	II	DT7513T-QZ	40	34,95	II	DT8137L-QZ	30	13,90	II	DT83001-QZ	31/100	124,90	II
DT7237-QZ	37	14,70	II	DT7515-QZ	40	17,90	II	DT8138L-QZ	30	13,90	II	DT83002-QZ	31/100	114,90	II
DT7238-QZ	37	14,70	II	DT7516-QZ	40	23,10	II	DT8139-QZ	32	21,50	II	DT83014-QZ	31	9,90	II
DT7245-QZ	37	8,90	II	DT7520-QZ	38	4,95	Akt.netto	DT8140L-QZ	30	13,90	II	DT83016-QZ	31	10,40	II
DT7246-QZ	37	8,90	II	DT7600-XJ	42	24,30	II	DT8141L-QZ	30	13,90	II	DT83017-QZ	31	10,40	II
DT7247-QZ	37	8,90	II	DT7601-XJ	42	24,40	II	DT8143L-QZ	30	13,90	II	DT83019-QZ	31	10,40	II
DT7252-QZ	38	5,80	II	DT7602-XJ	42	24,50	II	DT8144-QZ	32	23,10	II	DT83020-QZ	31	10,40	II
DT7253-QZ	38	5,80	II	DT7603-XJ	42	24,60	II	DT8144L-QZ	30	16,50	II	DT83021-QZ	31	10,40	II
DT7254-QZ	38	5,80	II	DT7604-XJ	42	4,60	II	DT8146L-QZ	30	16,50	II	DT83022-QZ	31	10,40	II
DT7255-QZ	38	5,80	II	DT7606-XJ	42	4,80	II	DT8147-QZ	32	23,60	II	DT83024-QZ	31	10,80	II
DT7256-QZ	38	5,80	II	DT7607-XJ	42	4,90	II	DT8148L-QZ	30	16,50	II	DT83025-QZ	31	10,80	II
DT7257-QZ	38	5,80	II	DT7608-XJ	42	3,90	II	DT8149-QZ	32	24,20	II	DT83027-QZ	31	10,80	II
DT7258-QZ	38	5,80	II	DT7609-XJ	42	4,00	II	DT8150-QZ	32	24,70	II	DT83029-QZ	31	10,80	II
DT7259-QZ	38	5,80	II	DT7610-XJ	42	4,10	II	DT8151L-QZ	30	16,50	II	DT83030-QZ	31	10,80	II
DT7265-QZ	38	17,90	II	DT7612-XJ	42/102	44,10	II	DT8152L-QZ	30	19,50	II	DT83032-QZ	31	10,80	II
DT7266-QZ	38	17,90	II	DT7701-QZ	40	7,60	II	DT8154L-QZ	30	19,50	II	DT83033-QZ	31	11,80	II
DT7267-QZ	38	17,90	II	DT7702-QZ	40	11,40	II	DT8155-QZ	32	25,70	II	DT83035-QZ	31	11,80	II
DT7268-QZ	38	17,90	II	DT7915-QZ	38/101	13,10	Akt.netto	DT8157L-QZ	30	19,50	II	DT83037-QZ	31	11,80	II
DT7270-QZ	38	38,90	II	DT7916-QZ	38/101	14,20	Akt.netto	DT8160L-QZ	30	19,50	II	DT83038-QZ	31	11,80	II
DT7271-QZ	38	38,90	II	DT7918-QZ	41/102	35,00	Akt.netto	DT8163-QZ	32	28,90	II	DT83040-QZ	31	11,80	II
DT7272-QZ	38	38,90	II	DT7920B-QZ	22/99	30,60	Akt.netto	DT8164L-QZ	30	20,50	II	DT83041-QZ	31	11,80	II
DT7290-QZ	38	20,00	II	DT7921B-QZ	22/99	37,50	Akt.netto	DT8165L-QZ	30	20,50	II	DT83043-QZ	31	11,80	II
DT7291-QZ	38	20,00	II	DT7922B-QZ	38/101	40,90	Akt.netto	DT8167L-QZ	30	20,50	II	DT83044-QZ	31	14,40	II
DT7292-QZ	38	20,00	II	DT7926-XJ	22/99/100	129,00	Akt.netto	DT8168L-QZ	30	20,50	II	DT83046-QZ	31	14,40	II
DT7293-QZ	38	20,00	II	DT7928B-QZ	15/98	32,50	Akt.netto	DT8170L-QZ	30	20,50	II	DT83048-QZ	31	14,40	II
DT7295-QZ	38	20,00	II	DT7935B-QZ	8/98	45,00	Akt.netto	DT8172-QZ	32	31,50	II	DT83051-QZ	31	14,40	II
DT7296-QZ	38	20,00	II	DT7938B-QZ	22/99	79,00	Akt.netto	DT8173L-QZ	30	20,50	II	DT83052-QZ	31	16,30	II
DT7305-QZ	37	12,60	II	DT7942-QZ	20/99	39,50	III	DT8174-QZ	32	33,60	II	DT83054-QZ	31	16,30	II
DT7315-QZ	37	12,60	II	DT7943B-QZ	29/100	29,90	III	DT8175-QZ	32	41,00	II	DT83057-QZ	31	16,30	II
DT7373-QZ	35	6,20	II	DT7944-QZ	38/101	15,80	II	DT8176L-QZ	30	20,50	II	DT83060-QZ	31	16,30	II
DT7379T-QZ	35	6,20	II	DT7965T-QZ	25/41/102	47,30	Akt.netto	DT8177-QZ	32	48,30	II	DT83064-QZ	31	18,30	II
DT7380T-QZ	35	6,20	II	DT7969-QZ	38/101	12,90	Akt.netto	DT8179L-QZ	30	20,50	II	DT83065-QZ	31	18,30	II
DT7381T-QZ	35	6,20	II	DT7981-QZ	103	39,90	Akt.netto	DT8183L-QZ	30	20,50	II	DT83067-QZ	31	18,30	II
DT7382T-QZ	35	6,20	II	DT7993T-QZ	35	6,20	II	DT8186L-QZ	30	20,50	II	DT83068-QZ	31	18,30	II
DT7383T-QZ	35	6,20	II	DT7994T-QZ	35	6,20	II	DT8189L-QZ	30	20,50	II	DT83070-QZ	31	18,30	II

Artikel-Nr.	Seite	UVP € zzgl. MwSt.	PG	Artikel-Nr.	Seite	UVP € zzgl. MwSt.	PG	Artikel-Nr.	Seite	UVP € zzgl. MwSt.	PG	Artikel-Nr.	Seite	UVP € zzgl. MwSt.	PG
DT83073-QZ	31	18,30	II	DT8923-QZ	4	10,50	I	DT9427-QZ	10	88,10	I	DT9547-QZ	7	55,90	I
DT83076-QZ	31	18,30	II	DT8924-QZ	4	12,60	I	DT9428-QZ	10	92,50	I	DT9548-QZ	7	7,40	I
DT83079-QZ	31	18,30	II	DT8925-QZ	4	15,80	I	DT9429-QZ	10	100,50	I	DT9549-QZ	7	9,00	I
DT83083-QZ	31	18,30	II	DT8926-QZ	4	23,30	I	DT9430-QZ	10	110,60	I	DT9552-QZ	7	7,00	I
DT83086-QZ	31	18,30	II	DT8927-QZ	4	36,20	I	DT9431-QZ	10	121,20	I	DT9553-QZ	7	8,50	I
DT83089-QZ	31	18,30	II	DT8928-QZ	4	12,40	I	DT9432-QZ	10	101,90	I	DT9554-QZ	7	10,70	I
DT83092-QZ	31	23,30	II	DT8929-QZ	4	14,70	I	DT9433-QZ	10	113,30	I	DT9555-QZ	7	11,10	I
DT83095-QZ	31	25,30	II	DT8930-QZ	4	18,70	I	DT9434-QZ	10	104,00	I	DT9556-QZ	7	15,60	I
DT83098-QZ	31	27,30	II	DT8931-QZ	4	21,60	I	DT9435-QZ	10	123,10	I	DT9557-QZ	7	17,70	I
DT83102-QZ	31	28,60	II	DT8932-QZ	4	31,70	I	DT9436-QZ	10	163,30	I	DT9558-QZ	7	32,20	I
DT83105-QZ	31	34,60	II	DT8933-QZ	4	15,00	I	DT9437-QZ	10	109,30	I	DT9559-QZ	7	62,80	I
DT83108-QZ	31	38,10	II	DT8934-QZ	4	17,50	I	DT9438-QZ	10	136,70	I	DT9560-QZ	7	9,00	I
DT83114-QZ	31	39,10	II	DT8935-QZ	4	22,50	I	DT9439-QZ	10	148,90	I	DT9561-QZ	7	10,30	I
DT83121-QZ	31	40,30	II	DT8936-QZ	4	29,30	I	DT9440-QZ	10	138,20	I	DT9562-QZ	7	12,50	I
DT83127-QZ	31	41,40	II	DT8937-QZ	4	39,60	I	DT9441-QZ	10	135,90	I	DT9566-QZ	7	9,90	I
DT83140-QZ	31	44,90	II	DT8938-QZ	4	22,50	I	DT9442-QZ	10	168,00	I	DT9567-QZ	7	11,10	I
DT83152-QZ	31	49,50	II	DT8939-QZ	4	24,70	I	DT9443-QZ	10	172,60	I	DT9568-QZ	7	12,50	I
DT8460-QZ	64	49,90	V	DT8940-QZ	4	27,30	I	DT9444-QZ	10	165,10	I	DT9569-QZ	7	12,80	I
DT8461-QZ	64	49,90	V	DT8941-QZ	4	33,00	I	DT9445-QZ	10	196,20	I	DT9570-QZ	7	20,30	I
DT8462-QZ	64	49,90	V	DT8942-QZ	4	47,70	I	DT9446-QZ	10	248,60	I	DT9571-QZ	7	29,70	I
DT8463-QZ	64	49,90	V	DT8950-QZ	5	77,00	I	DT9447-QZ	10	199,20	I	DT9572-QZ	7	73,90	I
DT8470-QZ	64	25,90	V	DT8951-QZ	5	92,00	I	DT9448-QZ	10	215,50	I	DT9573-QZ	7	11,60	I
DT8471-QZ	64	25,90	V	DT8955-QZ	5	77,00	I	DT9449-QZ	10	249,50	I	DT9574-QZ	7	13,50	I
DT8472-QZ	64	25,90	V	DT8956-QZ	5	84,00	I	DT9450-QZ	10	252,80	I	DT9575-QZ	7	15,40	I
DT8473-QZ	64	25,90	V	DT8957-QZ	5	143,00	I	DT9500-QZ	6	6,70	I	DT9576-QZ	7	13,30	I
DT8474-QZ	64	25,90	V	DT8961-QZ	5	192,00	I	DT9502-QZ	6	4,20	I	DT9578-QZ	7	13,30	I
DT8475-QZ	64	25,90	V	DT8965-QZ	5	101,00	I	DT9503-QZ	6	5,60	I	DT9579-QZ	7	14,20	I
DT8476-QZ	64	25,90	V	DT8966-QZ	5	120,00	I	DT9504-QZ	6	3,70	I	DT9580-QZ	7	15,90	I
DT8480-QZ	64	30,50	V	DT8967-QZ	5	119,00	I	DT9505-QZ	6	4,50	I	DT9581-QZ	7	16,00	I
DT8481-QZ	64	20,50	V	DT8968-QZ	5	141,00	I	DT9506-QZ	6	5,40	I	DT9582-QZ	7	28,40	I
DT8482-QZ	64	20,50	V	DT8969-QZ	5	179,00	I	DT9507-QZ	6	9,70	I	DT9583-QZ	7	30,60	I
DT8483-QZ	64	20,50	V	DT8971-QZ	5	144,00	I	DT9508-QZ	6	4,00	I	DT9584-QZ	7	45,00	I
DT8484-QZ	64	20,50	V	DT8972-QZ	5	168,00	I	DT9509-QZ	6	4,50	I	DT9585-QZ	7	70,60	I
DT8485-QZ	64	20,50	V	DT8973-QZ	5	220,00	I	DT9510-QZ	6	6,70	I	DT9587-QZ	7	24,00	I
DT8486-QZ	64	20,50	V	DT8976-QZ	5/98	65,00	I	DT9511-QZ	6	7,60	I	DT9588-QZ	7	25,60	I
DT8510-QZ	70	7,10	II	DT8977B-QZ	5/98	149,00	I	DT9512-QZ	6	9,70	I	DT9589-QZ	7	29,60	I
DT8511-QZ	70	6,30	II	DT9000-QZ	14/99	19,90	Akt.netto	DT9513-QZ	6	19,90	I	DT9590-QZ	7	31,00	I
DT8512-QZ	70	6,30	II	DT9281-QZ	102	72,50	II	DT9514-QZ	6	3,80	I	DT9591-QZ	7	46,50	I
DT8550-QZ	70	8,00	II	DT9282-QZ	102	104,00	II	DT9515-QZ	6	4,20	I	DT9592-QZ	7	52,00	I
DT8551-QZ	70	7,60	II	DT9283-QZ	102	83,00	II	DT9516-QZ	6	6,00	I	DT9593-QZ	7	88,00	I
DT8552-QZ	70	7,60	II	DT9286-QZ	102	104,00	II	DT9517-QZ	6	6,30	I	DT9597-QZ	7	29,20	I
DT8553-QZ	70	7,60	II	DT9291-QZ	103	94,00	Akt.netto	DT9518-QZ	6	19,90	I	DT9598-QZ	7	33,50	I
DT8590-QZ	70	4,90	II	DT9292-QZ	103	94,00	Akt.netto	DT9519-QZ	6	4,70	I	DT9599-QZ	7	36,60	I
DT8591-QZ	70	4,70	II	DT9293-QZ	103	94,00	Akt.netto	DT9520-QZ	6	5,30	I	DT9600-QZ	7	47,00	I
DT8592-QZ	70	4,70	II	DT9296-QZ	103	69,00	Akt.netto	DT9521-QZ	6	7,40	I	DT9601-QZ	7	100,50	I
DT8595-QZ	70	11,90	II	DT9400-QZ	10	64,30	I	DT9522-QZ	6	8,40	I	DT9602-QZ	7	42,20	I
DT8596-QZ	70	11,10	II	DT9401-QZ	10	69,60	I	DT9523-QZ	6	9,00	I	DT9603-QZ	7	51,20	I
DT8597-QZ	70	11,10	II	DT9402-QZ	10	75,50	I	DT9524-QZ	6	4,90	I	DT9604-QZ	7	55,60	I
DT8620-QZ	71	5,70	II	DT9405-QZ	10	71,10	I	DT9525-QZ	6	5,60	I	DT9605-QZ	7	74,00	I
DT8621-QZ	71	5,30	II	DT9406-QZ	10	84,80	I	DT9526-QZ	6	6,00	I	DT9606-QZ	7	77,20	I
DT8622-QZ	71	5,30	II	DT9407-QZ	10	71,20	I	DT9527-QZ	6	7,80	I	DT9607-QZ	7	112,00	I
DT8623-QZ	71	5,30	II	DT9408-QZ	10	85,10	I	DT9528-QZ	6	5,20	I	DT9609-QZ	7	47,30	I
DT8624-QZ	71	5,30	II	DT9409-QZ	10	73,10	I	DT9529-QZ	6	5,30	I	DT9610-QZ	7	60,80	I
DT8907-QZ	4	8,10	I	DT9410-QZ	10	86,90	I	DT9530-QZ	6	6,50	I	DT9611-QZ	7	51,30	I
DT8908-QZ	4	9,60	I	DT9411-QZ	10	73,60	I	DT9531-QZ	6	7,20	I	DT9612-QZ	7	66,60	I
DT8909-QZ	4	16,30	I	DT9412-QZ	10	89,80	I	DT9532-QZ	6	9,90	I	DT9613-QZ	7	66,30	I
DT8910-QZ	4	9,10	I	DT9414-QZ	10	79,60	I	DT9533-QZ	6	13,20	I	DT9614-QZ	7	121,60	I
DT8911-QZ	4	10,20	I	DT9415-QZ	10	85,80	I	DT9534-QZ	6	13,70	I	DT9615-QZ	7	55,60	I
DT8912-QZ	4	8,10	I	DT9416-QZ	10	77,60	I	DT9535-QZ	6	24,90	I	DT9616-QZ	7	67,70	I
DT8913-QZ	4	8,80	I	DT9417-QZ	10	93,10	I	DT9536-QZ	6	6,00	I	DT9617-QZ	7	93,40	I
DT8914-QZ	4	15,00	I	DT9418-QZ	10	111,20	I	DT9537-QZ	6	7,60	I	DT9618-QZ	7	81,80	I
DT8915-QZ	4	16,80	I	DT9419-QZ	10	82,40	I	DT9539-QZ	6	6,00	I	DT9619-QZ	7	106,90	I
DT8916-QZ	4	11,40	I	DT9420-QZ	10	96,80	I	DT9540-QZ	6	6,30	I	DT9620-QZ	6	19,90	I
DT8917-QZ	4	16,50	I	DT9421-QZ	10	114,30	I	DT9541-QZ	7	7,60	I	DT9621-QZ	6	9,90	I
DT8918-QZ	4	20,10	I	DT9422-QZ	10	83,40	I	DT9542-QZ	7	9,00	I	DT9625-QZ	6	9,90	I
DT8919-QZ	4	24,00	I	DT9423-QZ	10	98,00	I	DT9543-QZ	7	10,30	I	DT9680-QZ	5	42,00	I
DT8920-QZ	4	12,00	I	DT9424-QZ	10	86,20	I	DT9544-QZ	7	13,30	I	DT9681-QZ	5	48,50	I
DT8921-QZ	4	13,90	I	DT9425-QZ	10	98,90	I	DT9545-QZ	7	15,40	I	DT9682-QZ	5	44,50	I
DT8922-QZ	4	10,30	I	DT9426-QZ	10	137,70	I	DT9546-QZ	7	25,80	I	DT9683-QZ	5	50,50	I

Artikel-Nr.	Seite	UVP € zzgl. MwSt.	PG	Artikel-Nr.	Seite	UVP € zzgl. MwSt.	PG	Artikel-Nr.	Seite	UVP € zzgl. MwSt.	PG	Artikel-Nr.	Seite	UVP € zzgl. MwSt.	PG
DT9684-OZ	5	50,50	I	DT9841-OZ	8	79,70	I	DTM8563-OZ	68	12,90	II				
DT9685-OZ	5	59,00	I	DT9842-OZ	8	100,00	I	DTM8564-OZ	68	11,90	II				
DT9686-OZ	5	59,00	I	DT9843-OZ	8	94,50	I	DTM8565-OZ	68	11,90	II				
DT9687-OZ	5	83,50	I	DT9844-OZ	8	105,50	I	DTM8566-OZ	68	11,90	II				
DT9688-OZ	5	83,00	I	DT9846-OZ	8	69,00	I	DTM8621-OZ	68	8,30	II				
DT9689-OZ	5	90,50	I	DT9900-OZ	97	14,50	VI	DTM8622-OZ	68	8,30	II				
DT9690-OZ	5	90,50	I	DT9901-OZ	97	16,50	VI	DTM8624-OZ	68	8,30	II				
DT9691-OZ	5	98,00	I	DT9902-OZ	97	16,90	VI	SDSMAXSET-OZ	14/99	60,00	Akt.netto				
DT9692-OZ	5	99,00	I	DT9903-OZ	97	18,00	VI	SDSMAXSET2-OZ	14/99	79,00	Akt.netto				
DT9693-OZ	5	98,00	I	DT9904-OZ	97	19,90	VI	SDSMAXSET3-OZ	10/98	378,60	Akt.netto				
DT9694-OZ	5	103,00	I	DT9910-OZ	97	50,00	VI	SDSPUSSET-DE	8/14/98	193,20	Akt.netto				
DT9695-OZ	5	103,00	I	DT9911-OZ	97	58,00	VI								
DT9696-OZ	5	113,50	I	DT9912-OZ	97	68,00	VI								
DT9700-OZ	8/98	21,10	I	DT9913-OZ	97	75,00	VI								
DT9701-OZ	8/98	40,40	Akt.netto	DT9914-OZ	97	90,00	VI								
DT9702-OZ	8/98	21,10	I	DT9942-OZ	97	7,30	VI								
DT9710-OZ	93	121,80	II	DT9943-OZ	97	8,30	VI								
DT9712-OZ	93	126,00	II	DT9944-OZ	97	9,30	VI								
DT9714-OZ	93	131,30	II	DT9945-OZ	97	10,30	VI								
DT9715-OZ	93	135,50	II	DT9947-OZ	97	12,00	VI								
DT9716-OZ	93	142,80	II	DT99528RB-OZ	97	49,30	VI								
DT9717-OZ	93	168,00	II	DT99528RG-OZ	97	64,20	VI								
DT9719-OZ	93	228,90	II	DT99528RH-OZ	97	41,00	VI								
DT9721-OZ	93	258,30	II	DT99628PB-OZ	97	46,60	VI								
DT9724-OZ	93	293,00	II	DT99628PG-OZ	97	71,70	VI								
DT9729-OZ	93	371,70	II	DT99628RB-OZ	97	52,70	VI								
DT9735-OZ	93	146,00	II	DT99628RG-OZ	97	76,70	VI								
DT9737-OZ	93	151,20	II	DT99628RH-OZ	97	47,00	VI								
DT9738-OZ	93	152,30	II	DT99628RS-OZ	97	134,80	VI								
DT9742-OZ	93	206,90	II	DT99708RG-OZ	97	82,00	VI								
DT9749-OZ	93	325,50	II	DT99708RH-OZ	97	65,00	VI								
DT9753-OZ	93	399,00	II	DT99728RB-OZ	97	70,00	VI								
DT9760-OZ	93	194,30	II	DT99728RG-OZ	97	100,10	VI								
DT9761-OZ	93	196,40	II	DT99731RH-OZ	97	70,40	VI								
DT9762-OZ	93	235,20	II	DT99931PB-OZ	97	75,50	VI								
DT9763-OZ	93	243,60	II	DT99931PG-OZ	97	116,00	VI								
DT9764-OZ	93	263,60	II	DT99931RB-OZ	97	86,30	VI								
DT9765-OZ	93	273,00	II	DT99931RG-OZ	97	120,80	VI								
DT9766-OZ	93	291,90	II	DT99931RH-OZ	97	83,60	VI								
DT9767-OZ	93	299,30	II	DTM3022-OZ	68	5,50	II								
DT9768-OZ	93	343,40	II	DTM3023-OZ	68	5,50	II								
DT9769-OZ	93	351,80	II	DTM3025-OZ	68	5,50	II								
DT9770-OZ	93	362,30	II	DTM3092-OZ	68/95	5,40	II								
DT9771-OZ	93	367,50	II	DTM3093-OZ	68/95	5,40	II								
DT9772-OZ	93	378,00	II	DTM3095-OZ	68/95	5,40	II								
DT9773-OZ	93	413,70	II	DTM3103-OZ	68	9,30	II								
DT9774-OZ	93	512,40	II	DTM3105-OZ	68	9,30	II								
DT9777-OZ	93	653,10	II	DTM3107-OZ	68	9,30	II								
DT9778-OZ	93	683,60	II	DTM3113-OZ	68	12,90	II								
DT9780-OZ	93	787,50	II	DTM3115-OZ	68	12,90	II								
DT9800-OZ	8	34,70	I	DTM3117-OZ	68	12,90	II								
DT9803-OZ	8	42,00	I	DTM3123-OZ	68	7,80	II								
DT9806-OZ	8	37,20	I	DTM3125-OZ	68	7,80	II								
DT9812-OZ	8	35,10	I	DTM3127-OZ	68	7,80	II								
DT9814-OZ	8	335,00	I	DTM3133-OZ	68	14,60	II								
DT9815-OZ	8	39,60	I	DTM3135-OZ	68	14,60	II								
DT9816-OZ	8	195,00	I	DTM3137-OZ	68	14,60	II								
DT9817-OZ	8	385,20	I	DTM8551-OZ	68	15,20	II								
DT9818-OZ	8	56,40	I	DTM8552-OZ	68	15,20	II								
DT9827-OZ	8	49,00	I	DTM8553-OZ	68	7,40	II								
DT9828-OZ	8	240,20	I	DTM8554-OZ	68	7,40	II								
DT9830-OZ	8	61,00	I	DTM8555-OZ	68	7,40	II								
DT9831-OZ	8	68,00	I	DTM8556-OZ	68	7,80	II								
DT9834-OZ	8	58,60	I	DTM8557-OZ	68	14,60	II								
DT9835-OZ	8	287,10	I	DTM8558-OZ	68	7,80	II								
DT9837-OZ	8	71,10	I	DTM8559-OZ	68	14,60	II								
DT9838-OZ	8	85,00	I	DTM8560-OZ	68	9,30	II								
DT9839-OZ	8	65,50	I	DTM8561-OZ	68	12,90	II								
DT9840-OZ	8	319,70	I	DTM8562-OZ	68	9,30	II								



Lined writing area with horizontal lines for text entry.





# Allgemeine Verkaufs-, Liefer- und Zahlungsbedingungen

## Gültig ab 1. Januar 2011 (Hiermit verlieren alle früheren Fassungen ihre Gültigkeit)

- 1.1 Die nachfolgenden Bedingungen haben für alle Lieferungen von Stanley-, FatMax-, Black & Decker-, Bostitch-, ELU-, DeWalt-, Facom-, BBW- und Piranha-Erzeugnissen Gültigkeit, nicht jedoch bei Geschäften mit Verbrauchern. Allgemeine Geschäftsbedingungen unserer Kunden werden nur mit unserem schriftlich erklärten Einverständnis Vertragsbestandteil. Nachträgliche Änderungen eines Auftrages, Nebenabreden oder etwaige Zusicherungen sind ohne unsere schriftliche Bestätigung unwirksam.
- 2.1 Ein Auftrag gilt als von uns bestätigt, wenn wir ihm nicht binnen 20 Tagen nach Zugang der Auftragserteilung widersprochen haben, spätestens jedoch mit der Ausführung des Auftrages.
- 2.2 Bei durch Datenaustausch übermittelten Aufträgen gelten seitens des Kunden vorgegebene Preise und Konditionen als nicht gesendet.
- 2.3 Werden uns nach Abschluss des Kaufvertrages Tatsachen bekannt, die zu Zweifeln an der Kreditwürdigkeit des Kunden Veranlassung geben, tritt in den Vermögensverhältnissen des Kunden eine wesentliche, die Bezahlung unserer Lieferung gefährdende Verschlechterung ein, sind wir zum Rücktritt vom Kaufvertrag berechtigt, falls der Kaufpreis nicht vorgeleistet wird oder nicht Sicherheiten für den Kaufpreis gestellt werden.
- 2.4 Bei Zahlungsverzug können wir nach Mitteilung an den Besteller die Erfüllung unserer Verpflichtungen bis zum Erhalt der Zahlungen einstellen.
- 2.5 Stanley, Bostitch, BBW und Piranha Zubehörtartikel werden ausschließlich in Mehrstückgebinden, sog. „Masterpacks“ abgegeben. Die Abgabe von Masterpacks mit Einzelstücken ist besonders gekennzeichnet. Die Bestellung und Lieferung außerhalb der vorgegebenen Größen und Mengen der Masterpacks ist nicht möglich. Erfolgt eine Bestellung über Stückzahlen einzelner Zubehörtartikel, die den Inhalt eines einzelnen Masterpacks unterschreiten, gilt ein Masterpack als bestellt.
- 3.1 Der Versandtag ist auf dem der Sendung beiliegenden Lieferschein vermerkt. Verlangt der Kunde einen Ablieferungsnachweis, so trägt bei nachweislichem Wareneingang der Kunde die Kosten des Nachweises (inkl. Verwaltungsaufwand), mindestens einen Pauschalbetrag von € 26,-.
- 3.2 Die von uns mitgeteilten Liefertermine werden nach Möglichkeit eingehalten, sie stehen jedoch unter dem Vorbehalt der Lieferung solange Vorrat reicht, der richtigen und rechtzeitigen Selbstbelieferung des Lieferanten. Wir behalten uns Teillieferungen auf die Kundenbestellung vor.
- 3.3 Im Falle des Eintritts von Lieferhindernissen, die von uns nicht zu vertreten sind (Betriebsstörungen, Krieg, Einfuhrsperre, höhere Gewalt, Arbeitskämpfe), sind wir berechtigt, ganz oder teilweise vom Vertrag zurückzutreten oder den Liefertermin angemessen hinauszuschieben, ohne daß der Kunde daraus Schadensersatzansprüche herleiten kann.
- 3.4 Innerhalb einer Toleranz von 10 Prozent der Gesamtauftragsmenge sind fertigungsbedingte Mehr- oder Minderlieferungen zulässig. Ihrem Umfang nach entsprechend ändert sich dadurch der Gesamtpreis
- 3.5 Der Beginn der von uns angegebenen Lieferzeit setzt die Abklärung aller technischen Fragen und die Einhaltung der Verpflichtungen des Bestellers (z.B. rechtzeitige Gestellung von Akkreditiven, vereinbarten Garantien, Nachweis etwa notwendiger behördlicher Genehmigungen etc.) voraus. Sofern nichts anderes vereinbart ist oder sich aus dem Vertragsverhältnis nichts anderes ergibt, ist die von uns angegebene Lieferzeit stets verbindlich. Bei Überschreiten der Lieferzeit ist der Besteller verpflichtet, eine angemessene Nachfrist zu setzen.
- 4.1 Trifft eine Sendung beschädigt beim Empfänger ein oder stimmt die Lieferung nach Stückzahlen mit den Versandpapieren nicht überein, ist spätestens innerhalb einer Woche vom Transportführer eine Tatbestandsaufnahme erstellen zu lassen. Diese ist uns mit einer Abtretungserklärung und dem Frachtbrief unverzüglich einzusenden, damit wir den Schaden anmelden können.
- 4.2 Transportschäden und offensichtliche Mängel sind innerhalb einer Ausschlussfrist von einer Woche schriftlich anzuzeigen.
- 5.1 Bei Sachmängeln haben wir das vorrangige Wahlrecht im Zuge der Nacherfüllung auf eigene Kosten Nachlieferung oder Nachbesserung zu leisten. Dem Käufer bleibt das Recht vorbehalten, bei fehlschlagender Nacherfüllung zu mindern oder, wenn nicht eine Bauleistung Gegenstand der Mängelhaftung ist, nach seiner Wahl vom Vertrag zurückzutreten.
- 6.1 Schadensersatzansprüche des Bestellers, gleich aus welchem Rechtsgrund, insbesondere wegen Verletzung von Pflichten aus dem Schuldverhältnis und aus unerlaubter Handlung sind ausgeschlossen. Dies gilt nicht, soweit zwingend gehaftet wird, zum Beispiel in den Fällen des Vorsatzes, der groben Fahrlässigkeit, nach dem Produkthaftungsgesetz, wegen der Verletzung des Lebens, des Körpers oder Gesundheit, wegen der Zusicherung der Abwesenheit eines Mangels oder der Verletzung wesentlicher Vertragspflichten. Wir haften insbesondere nicht für Schäden, die am Liefergegenstand selbst entstanden sind, für entgangenen Gewinn oder sonstige Vermögensschäden des Käufers, es sei denn, diese Schäden sind auf Vorsatz oder grobe Fahrlässigkeit zurückzuführen.
- 6.2 Sachmängelansprüche verjähren in 12 Monaten. Dies gilt nicht, soweit das Gesetz gemäß der §§ 438 Abs. 1 Nr. 2, 479 Abs. 1 und § 634 a BGB längere Fristen vorschreibt.
- 7.1 Der Versand der Waren erfolgt durch einen Verkehrsträger unserer Wahl. Bei Aufträgen mit einem Auftragswert von weniger als € 500,- (ohne Mehrwertsteuer) kann je Auftrag ein Pauschalbetrag für Versandaufwand in Höhe von bis zu € 14,90 zzgl. der jeweiligen gesetzlichen Mehrwertsteuer erhoben werden. Bei Nachlieferungen wird keine Kostenbeteiligung erhoben.
- 7.2 Für Aufträge mit einer einmalig abweichenden Versandanschrift berechnen wir eine Bearbeitungspauschale in Höhe von € 7,50 zzgl. der jeweiligen gesetzlichen Mehrwertsteuer. Für Eilaufträge mit Liefertermin innerhalb von 24 Stunden stellen wir einen „Expresszuschlag“ in Rechnung.
- 8.1 Zahlungen erwarten wir innerhalb 30 Tagen netto. Bei Zahlung innerhalb von 8 Tagen nach Rechnungsdatum gewähren wir 2 % Skonto vom Rechnungsendbetrag (falls keine ältere Rechnung seit mehr als 30 Tagen offensteht aus Gründen, die der Kunde zu vertreten hat). Erteilt der Kunde uns eine Bankeinzugsermächtigung, gewähren wir 3 % Skonto.
- 8.2 Bei Zahlungsverzug hat der Käufer/Auftragnehmer Verzugszinsen in Höhe von 5 % Punkten über dem Basiszinssatz, zuzüglich der uns entstandenen Kosten, zu entrichten. Die Geltendmachung eines höheren Verzugs Schadens bleibt vorbehalten.
- 8.3 Eine Aufrechnung gegenüber unseren Forderungen ist nur mit von uns anerkannten oder rechtskräftig festgestellten Forderungen zulässig.
- 8.4 Haben wir unstreitig teilweise fehlerhafte Ware geliefert, ist der Besteller dennoch verpflichtet, die Zahlung für den fehlerfreien Anteil zu leisten, es sei denn, dass die Teillieferung für ihn kein Interesse hat.
- 9.1 Besonders angefertigte Maschinen, Werkzeuge usw. können nicht zurückgenommen werden. Im übrigen erfolgen Warenrücknahmen nur nach ausdrücklicher schriftlicher Zustimmung durch unsere Geschäftsleitung. Die Rücksendung ist in jedem Falle frei Haus vorzunehmen. Abzüge werden vorgenommen für fehlende oder beschädigte Verpackung und für fehlende oder beschädigte Einzelteile; gegebenenfalls für Porto sowie immer, wenn die zurückgesandten Geräte nicht mehr neuwertig sind. Als Beitrag zu den zusätzlichen Verwaltungskosten gilt ein Abzug in Höhe von mindestens 20 % des Warenwertes, mindestens jedoch € 11,-, als vereinbart.
- 10.1 Wir behalten uns das Eigentum an den gelieferten Waren vor bis zur Bezahlung ihrer gesamten Forderung gegenüber dem Kunden und die Begleichung eines sich hieraus zu Lasten des Kunden ergebenden Saldos aus einem Kontokorrentverhältnis. Der Kunde tritt bereits hiermit alle ihm aus einer Veräußerung der Ware zustehenden Ansprüche gegen seine Kunden einschließlich aller Nebenansprüche an uns ab. Solange der Kunde seine Verpflichtungen gegenüber uns erfüllt, ist der Kunde berechtigt, die Ansprüche selbst geltend zu machen. Gerät er in Zahlungsverzug, wird er auf Verlangen von uns die Einziehung einstellen, die Abtretung der Forderung an uns dem Kunden anzeigen und uns die Kundenforderung, spezifiziert nach Namen der Kunden, verkauften Waren, Zahlungsbedingungen und Höhe der ausstehenden Forderungen, bekannt geben. Wir sind bei Verzug des Kunden berechtigt, auch ihrerseits dem Kunden, soweit bekannt, die Abtretung der Forderung anzuzeigen. Übersteigt der realisierbare Wert der von uns gestellten Sicherheiten den Wert der zu sichernden Forderungen um mehr als 20 %, werden wir auf Verlangen des Kunden Sicherheiten nach Wahl von uns in dem Umfange freigeben, in dem die Sicherheiten die zu sichernden Forderungen um mehr als 20 % übersteigen.
- 10.2 Zu sonstigen Verfügungen über die Vorbehaltsware ist der Käufer nicht berechtigt. Im Falle von Pfändungen oder Beschlagnahme der Vorbehaltsware hat der Käufer auf das Eigentum von uns hinzuweisen. Er hat uns solche Maßnahmen unverzüglich anzuzeigen und uns auf seine Kosten die für eine Intervention erforderlichen Unterlagen zu überlassen und Erklärungen abzugeben. Der Käufer ist verpflichtet, die Vorbehaltsware gegen alle üblichen Risiken, insbesondere gegen Feuer, Einbruchs- und Wassergefahren, angemessen zu versichern, sie pfleglich zu behandeln und sie ordnungsgemäß zu lagern.
- 10.3 Kommt der Käufer seinen Zahlungsverpflichtungen uns gegenüber nicht pünktlich nach oder werden uns irgendwelche Umstände bekannt, welche Zweifel an der Zahlungsfähigkeit oder Zahlungswilligkeit des Käufers begründen, so sind wir berechtigt, die Vorbehaltsware bis zur Zahlung des Kaufpreises zurückzunehmen. Ist der Käufer als Kaufmann im Handelsregister eingetragen oder unterliegt der Vertrag aus anderen Gründen nicht den Bestimmungen des Abzahlungsgesetzes, so gilt die Rücknahme der Vorbehaltsware nicht als Rücktritt vom Vertrag.
- 10.4 Gerät ein Kunde in Zahlungsverzug, wird unsere Gesamtforderung sofort fällig.
- 10.5 Alle Forderungen und Rechte aus dem Verkauf oder einer gegebenenfalls dem Besteller gestatteten Vermietung von Waren, an denen uns Eigentumsrechte zustehen, tritt der Besteller schon jetzt zu Sicherung an uns ab. Wir nehmen die Abtretung hiermit an.
- 10.6 Eine etwaige Be- oder Verarbeitung der Vorbehaltsware nimmt der Besteller stets für uns vor. Wird die Vorbehaltsware mit anderen, nicht uns gehörenden Gegenständen verarbeitet oder untrennbar vermischt, so erwerben wir das Miteigentum an der neuen Sache im Verhältnis des Rechnungswertes der Vorbehaltsware zu den anderen verarbeiteten oder vermischten Gegenständen zum Zeitpunkt der Verarbeitung oder Vermischung. Werden unsere Waren mit anderen beweglichen Gegenständen zu einer einheitlichen Sache verbunden oder untrennbar vermischt und ist die andere Sache als Hauptsache anzusehen, so überträgt der Besteller uns anteilmäßig Miteigentum, soweit die Hauptsache ihm gehört. Der Besteller verwahrt das Eigentum oder Miteigentum für uns. Für die durch Verarbeitung oder Verbindung bzw. Vermischung entstehende Sache gilt im übrigen das gleiche wie für die Vorbehaltsware.
- 11.1 Für alle uns erteilten Aufträge gilt ausschließlich deutsches Recht, Erfüllungsort und Gerichtsstand für alle Rechte und Pflichten aus dem Liefervertrag ist, soweit zulässig, Idstein/Taunus.
- 12.1 Salvatorische Klausel. Sollten einzelne Bestimmungen des Vertrages oder dieser Allgemeinen Bedingungen unwirksam sein oder werden, so wird die Wirksamkeit der übrigen Bestimmungen dadurch nicht berührt. Die unwirksame Bestimmung gilt schon hiermit als durch eine neue, wirksame ersetzt, die möglichst denselben rechtlichen und wirtschaftlichen Zweck erfüllt.

**DEWALT**®

**ELEKTROWERKZEUGE UND ZUBEHÖR**



Preisliste gültig ab 1. April 2015  
Irrtum und technische Änderungen vorbehalten!

**DEWALT**®

**DEWALT Deutschland**  
Alleinvertrieb Stanley Black & Decker Deutschland GmbH  
Postfach 1202, 65502 Idstein  
Telefon: 0 61 26 - 21-1 · Fax: 0 61 26 - 21-27 70  
info@dewalt.de · www.dewalt.de

[www.2helpu.com](http://www.2helpu.com)