

CB FEUERSTEINE

Die steinmanufaktur für den ofenbau

Partner werden und profitieren!

TECHNISCHER KATALOG – GESAMTPREISLISTE

Stand 11 | 2016

Lieber CB Feuersteine-Interessent,

in den letzten Jahren fand in der Ofenbranche ein starker Wandel hin zu geradlinigen und modernen Ofenanlagen statt. Im Zuge dieses Wandels veränderte sich das Erscheinungsbild des „Kachelofens“ ganz entscheidend. Geradlinige, kubische Formen, große Sichtscheiben und ebene Flächen prägen heutzutage das Erscheinungsbild der modernen Ofenanlage. Als Abdeckung für die immer größeren Flächen wurde die Ofenkachel im Laufe der Zeit vom Naturstein abgelöst. Naturstein eignet sich aufgrund seiner Beschaffenheit und Härte hervorragend für diesen Einsatzbereich. Zudem ist jeder Naturstein ein über Jahrmillionen entstandenes Unikat, welches aus jeder Ofenanlage ein einzigartiges Bauwerk macht. In diesem Katalog wollen wir uns aber nicht einfach als kompetenter Hersteller von Natursteinbauteilen vorstellen, sondern sie vielmehr für etwas viel Erößeres begeistern – nämlich als CB Feuersteine-Partnerbetrieb.

Wir wollen zusammen mit Ihnen Ihre Kunden von unseren außergewöhnlichen Steinen und den nahezu unendlichen gestalterischen Möglichkeiten begeistern. Hierzu gehört natürlich weit mehr als das bloße Fertigen von Natursteinbauteilen. Als CB Feuersteine-Partnerbetrieb unterstützen wir sie deswegen mit umfangreichem Marketingmaterial wie z. B. hochwertigen Fotobüchern für Ihre Ausstellung, umfangreichen Bilddatenbanken und schönen Präsentationssystemen für Ihre Steinmuster. Weiterhin profitieren sie von unserer Endkundenwerbung. Zusammen mit Ihnen rufen wir die Marke – „CB Feuersteine“ ins Leben.

Ihr Lorenz Egler

4 - 5	Ihre Ansprechpartner
6 - 13	Der Überblick
14 - 15	News Das Fotobuch – 2. Auflage
16 - 17	Viel mehr als nur Steinmetz ...
18 - 19	Die Partnerschaft
20 - 21	Die Internetseite für den Endkunden
22 - 23	Der Überblick
24 - 25	Steine aus aller Welt Die livingSkin Oberflächen
26 - 29	Alle Steine im Überblick
30 - 33	Die Steinmanufaktur Produktionsbeispiele
34 - 37	Der Ablauf
38 - 39	Selbst kalkulieren Kalkulationsbeispiele
40 - 43	Die Steindetails
44 - 49	Die Preiskategorien
50 - 53	Die Verpackung Die Lieferzeiten Zubehör
54 - 55	Service Befestigung Steinbearbeitung Anwenderschulungen
56 - 57	Das Marketing im Überblick Das Fotobuch – 2. Auflage
58 - 59	Das Planungsarchiv
60 - 61	Die Endkundenwerbung Der Musterständer
62 - 63	Die Partnerschaft
64 - 65	Das Marketing
66 - 67	Die Messemodelle
68 - 83	Die Steinbibliothek
84 - 91	Die Kalkulation Kalkulationsbeispiele/-formulare
92 - 95	Die Systemelemente
96 - 101	Die Produktionsstätte Die Fertigung Das Plattenlager
102 - 103	Stahlmanufaktur
104 - 109	Planungsservice
110 - 111	Alle Preise im Überblick
112	Präsentationssysteme CB Feuersteine
113	Küchenarbeitsplatten u. v. m. ...
114 - 115	CB stone-tec CB-tec Kataloge und Flyer

Partner werden und von zahlreichen Vorteilen profitieren!

- Endkundenwerbung
- Fotobuch (240 Seiten)
- Ofenmagazin
- Planungsarchiv
- Werbematerialien
- und vieles mehr ...

Unsere Internetseiten:

Endkundenseite:

www.cb-feuersteine.de

Händlerseite:

www.cb-stone-tec.de

Passwörter erhalten Sie auf Anfrage!

Auch diese Bilder erhalten Sie im Planungsarchiv



ANSPRECHPARTNER

Unser Anspruch ist es, die beiden Bereiche Feuerstätte und Naturstein bestmöglich miteinander zu verbinden. Um diese Verbindung perfekt eingehen zu können, ist großes Fachwissen gefragt. Aus diesem Grund kümmern sich drei Ofensetzermeister* und zwei Steinmetzmeister* um Ihre Belange. Unsere Mitarbeiter sind unser größtes Kapital und alle „brennen“ darauf, sie als CB Feuersteine Partner bestmöglich betreuen zu können.

Bitte zögern Sie nicht, bei jeglicher Art von Nachfrage den entsprechenden Mitarbeiter anzurufen. Sollten Sie einmal den Wunsch nach einer ausführlichen Beratung vor Ort haben, besuchen Sie unsere Außendienstmitarbeiter auch gerne in Ihren Räumlichkeiten. Zu diesem Zweck können Sie unsere Außendienstmitarbeiter gerne direkt mobil kontaktieren.



Unser Ziel: Gemeinsam mit Ihnen einzigartige Ofen- anlagen realisieren!



**PRODUKTENTWICKLUNG /
MARKETING / VERTRIEB**

Lorenz Gegler

lorenz.gegler@cb-tec.de
Tel. +49 (0) 8331 4986 - 60



GESCHÄFTSLEITUNG

Thomas Keidler

Dipl. Wirtschaftsingenieur
thomas.keidler@cb-tec.de
Tel. +49 (0) 8331 4986 - 60



KAUFMÄNNISCHE LEITUNG

Maximilian Nagel

Dipl.-Ingenieur /
Master of Business Administration
maximilian.nagel@cb-stone-tec.de
Tel. +49 (0) 8331 4986 - 120



TECHNISCHE LEITUNG

Peter Keidler

Master of Engineering
peter.keidler@cb-stone-tec.de
Tel. +49 (0) 8331 4986 - 114



LEITER PRODUKTION

Fabian Slabon

Steinmetz- & Steinbildhauer-
meister / staatlich geprüfter
Steintechniker



TECHNISCHER INNENDIENST

Markus Krischer

Steinmetz- & Steinbildhauermeister
/ staatlich geprüfter Steintechniker
markus.krischer@cb-stone-tec.de
Tel. +49 (0) 8331 4986 - 119



**TECHNISCHE BERATUNG /
ENTWICKLUNG**

Norbert Gegler

norbert.gegler@cb-stone-tec.de
Tel. +49 (0) 8331 4986 - 121
Mobil + 49(0) 170 5 03 13 44



ENTWICKLUNG PALETTE

Alexander Schwarz

Ofen- und Luftheizungsbaumeister
alexander.schwarz@cb-stone-tec.de
Tel. +49 (0) 8331 4986 - 113



LEITUNG KONSTRUKTION

Peter Haug

peter.haug@cb-stone-tec.de
Tel. +49 (0) 8331 4986 - 117



KONSTRUKTION

Josef Jocham

josef.jocham@cb-stone-tec.de
Tel. +49 (0) 8331 4986 - 117



SEKRETARIAT

Anja Kazior

anja.kazior@cb-stone-tec.de
Tel. +49 (0) 8331 4986 - 110



**AUFTRAGSBEARBEITUNG
OFEN**

Alina Stechele

alina.stechele@cb-stone-tec.de
Tel. +49 (0) 8331 4986 - 118



**AUFTRAGSBEARBEITUNG
OFEN | KÜCHE**

Stevan Almasi

Ofen- und Luftheizungsbaumeister
stevan.almasi@cb-stone-tec.de
Tel. +49 (0) 8331 4986 - 122



**AUFTRAGSBEARBEITUNG
monolith**

Jutta Bärthel

jutta.baerthel@cb-stone-tec.de
Tel. +49 (0) 8331 4986 - 111

*Stand: November 2016



LEITUNG PLANUNG

Julia Joos

julia.joos@cb-tec.de
Tel. +49 (0) 8331 4986 - 1280



PLANUNG

Denis Wiese

denis.wiese@cb-stone-tec.de
Tel. +49 (0) 8331 4986 - 116



PLANUNG

Daniel Götz

daniel.goetz@cb-stone-tec.de
Tel. +49 (0) 8331 4986 - 115



MARKETING

Alexandra Mayer
Dipl. Betriebswirtin (FH)

alexandra.mayer@cb-tec.de
Tel. +49 (0) 8331 4986 - 625



MARKETING

Marcel Gromer

marcel.gromer@cb-tec.de
Tel. +49 (0) 8331 4986 - 625



**AUSZUBILDENDER
AUFTRAGSBEARBEITUNG**

Tobias John

tobias.john@cb-tec.de
Tel. +49 (0) 8331 4986 - 110

KUNDENBETREUUNG IM INNENDIENST



VERTRIEBSASSISTENZ

Christian Fahnle

christian.faehnle@cb-stone-tec.de
Tel. +49 (0) 8331 4986 - 625



**KUNDENBETREUUNG TECHNIK
IM INNENDIENST**

Jörn Thureau
Ofen- & Luftheizungsbaumeister

joern.thureau@cb-stone-tec.de
Mobil + 49 (0) 171 - 5 36 56 33

KUNDENBETREUUNG IM AUSSENDIENST



**LEITUNG KUNDENBETREUUNG
+ GEBIET SÜD-WEST**

Reinhard Denk

reinhard.denk@cb-tec.de
Mobil + 49 (0) 152 - 54 26 67 14



KUNDENBETREUUNG SÜD-OST

Matthias Brugglehner

matthias.brugglehner@cb-stone-tec.de
Mobil +49 (0) 170 - 7 81 97 17



**KUNDENBETREUUNG
NORD-WEST | NORD-OST**

Klemens Ortmeier

klemens.ortmeier@cb-tec.de
Mobil + 49 (0) 171 - 9 52 00 91

Über 70 verschiedene Steinsorten aus aller Welt

Die CB Feuersteine haben ihren Ursprung in der ganzen Welt. So werden z. B. Natursteine aus Kanada, der Türkei, Teilen Afrikas, Italien, Portugal, Brasilien und der Schweiz für die Feuerstätten verwendet. Besonderes Augenmerk liegt auf modernen, homogenen Steinsorten.



Einzigartige livingSkin® Oberflächen

Viele der 74 verschiedenen Steinsorten werden nach dem Aufsägen der Rohplatten einer ganz speziellen Oberflächenbehandlung unterzogen. Diese Oberflächenbehandlung wird mechanisch, mit Wärme und Druck vollzogen. Dadurch entstehen einzigartige und unvergleichliche Oberflächen.

Garantiert ofentauglich

Alle CB Feuersteine sind weder farbtönvertieft noch geharzt. So kann zu 100% garantiert werden, dass weder Geruchs-/Fleckenbildung noch gesundheitsgefährdende Ausdünstungen entstehen, wenn die Steine der hohen Wärmebelastung an der Feuerstätte ausgesetzt sind.



Alle Steine lagernd

Für höchste Flexibilität und schnellstmögliche Lieferzeiten befinden sich immer alle Steine auf Lager – insgesamt über 100 verschiedene Natursteinsorten. Natürlich liefern und bearbeiten wir für Sie auch gerne jede andere Steinsorte auf Anfrage.

Hervorragendes Preis-Leistungs-Verhältnis

Starkes Preis-Leistungs-Verhältnis durch modernste Fertigungstechnik, optimierte Verwaltungsabläufe und den Steineinkauf in großen Mengen bis hin zu ganzen Rohblöcken.



Modernste CNC-Fertigung und hohe Handwerkskunst

Der hochmoderne Maschinenpark mit CNC-Sägen und -Bearbeitungszentren ermöglicht beste Verarbeitungsqualität zu starken Preisen. Alle Mitarbeiter zeichnen die Liebe zum Naturstein und starke Fachkompetenz aus. Die Produktion und die Qualitätskontrolle werden von zwei Steinmetz- und Bildhauern geleitet.

Qualitätskontrolle

Für höchstmögliche Perfektion durchläuft jede gefertigte Arbeitsplatte eine aufwendige Qualitätskontrolle und Endbehandlung.

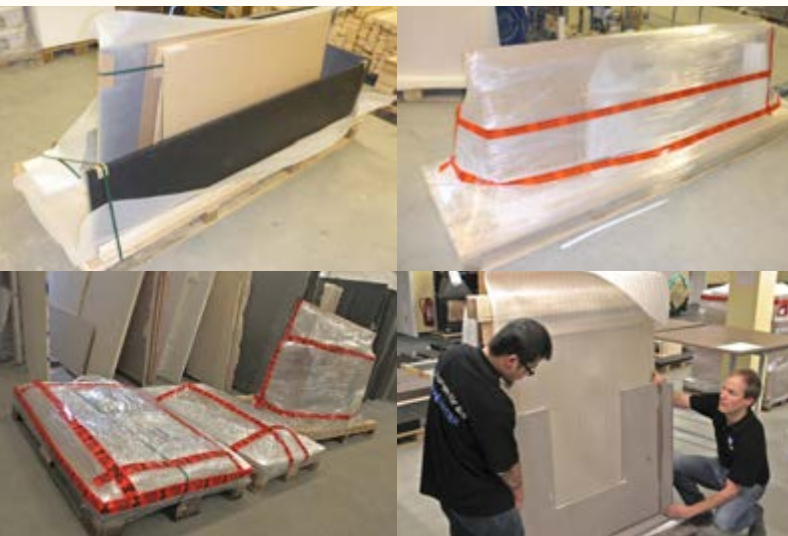

Hochwertige Verpackung

Auf dem Versandweg können bearbeitete Oberflächen, Kanten, Verklebungen oder im schlimmsten Fall das komplette Produkt beschädigt werden. Aus diesem Grund legen wir ein spezielles Augenmerk auf die bestmögliche Verpackung.

Abrechnung über Großhandel

Die CB Feuersteine können über den Großhandel abgewickelt werden.

Die Vorteile liegen auf der Hand:

- Lieferung zusammen mit allen übrigen Ofenbestandteilen
- Erhöhung des Umsatzes mit dem Großhandel – ggf. Bonus, ...



Starke Erreichbarkeit

Es ist uns sehr wichtig, immer für Sie erreichbar zu sein. Deshalb sind wir Mo. - Do. von 8:00 - 17:00 Uhr, Fr. von 8:00 - 14:00 Uhr und oft darüber hinaus für Sie erreichbar. Zudem ist unsere Fertigung ganzjährig durchgehend für Sie im Einsatz.

Angebote tagesgleich

In der Regel erstellen wir Angebote am Tag des Einganges der Anfrage. Sollten Sie ein Angebot einmal noch schneller benötigen – einfach anrufen und wir bearbeiten Ihre Anfrage sofort.



**Kachelofen- und
Luftheizungsbaumeister**



Eigene Ansprechpartner

Stevan Almasi und **Alina Stechele** – Ihre persönlichen Ansprechpartner – sind ausschließlich für den Bereich CB Feuersteine (Bestellung, Fertigung, Versand, Montage, etc.) zuständig. Alina und Stevan beraten Sie gerne telefonisch über alle Möglichkeiten rund um das CB Feuersteine Programm.

Technische Beratung

Wir können nicht nur Stein – wir können auch Ofen. Bei allen technischen Fragen rund um Naturstein am Ofen beraten Sie jederzeit gerne unsere beiden Technikspezialisten Markus Krischer und Norbert Gegler.



Norbert – 20 Jahre Erfahrung im Ofenbau



Markus – Steinmetz- und Bildhauermeister

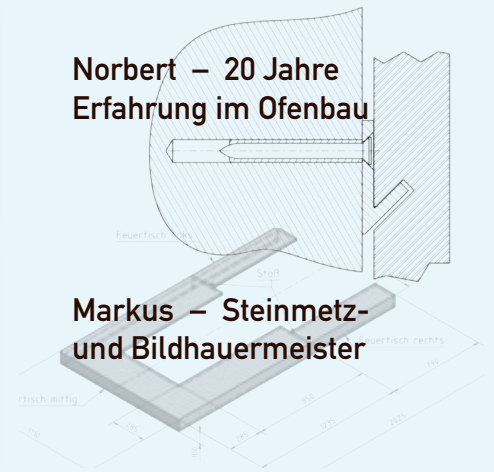

Kalkulator

Einfache und schnelle Kalkulation von fast jeder Natursteinkommission innerhalb weniger Minuten schafft Unabhängigkeit, Flexibilität bei der Angebotserstellung und Kalkulationssicherheit. Deshalb haben wir extra für Sie einen CB Feuersteine Onlinekalkulator eingerichtet.

Einfache Abwicklung

Ganz einfach – einfach perfekt. Das ist unser Anspruch an unsere Steinmanufaktur! Die Abwicklung der einzelnen Kommissionen verläuft einfach und unkompliziert, damit Sie sich voll und ganz auf Ihre Kunden konzentrieren können.



Schnelle Fertigung & Lieferung

Wenn es einmal schnell gehen muss, unterstützen wir Sie selbstverständlich. Wir fertigen innerhalb von drei Tagen – gegebenenfalls auch schneller und liefern gerne auf Wunsch auch direkt auf Ihre Baustelle.

Musterständer

Optimale und hochwertige Präsentation der verschiedenen Steinsorten in Ihrer Ausstellung. Durch die Plattengröße von 20 x 20 cm kann sich der Ofeninteressent einen sehr guten Eindruck von der Wirkung der einzigartigen Steinoberfläche verschaffen. Auf der Rückseite jeder Musterplatte befindet sich eine detaillierte Beschreibung der Steinsorte.

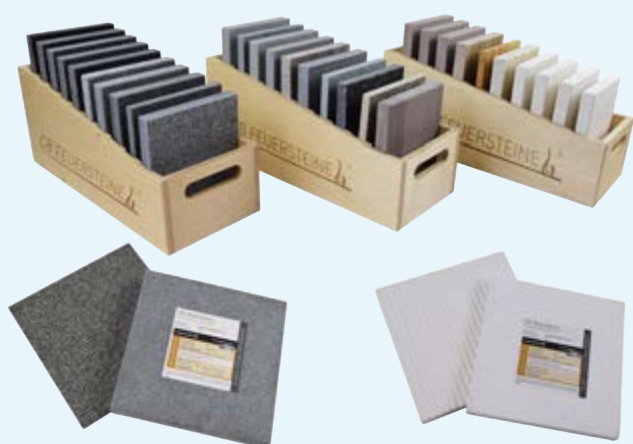

Musterboxen

Präsentation der 30 Steinmuster in drei praktischen Holztrageboxen. Ideal zum Mitnehmen zu Ihrer Kundschaft und wenn der Musterständer zu viel Platz benötigt.

Partnerschaft

Als CB Feuersteine Partner erhalten Sie ein gerahmtes Händlerzertifikat für Ihre Ausstellungsräume. Dieses Zertifikat weist Sie als Natursteinprofi aus. Wir unterstützen unsere Partner weit über die bloße Materiallieferung hinaus in vielen weiteren Bereichen.



CB Feuersteine Produktschild

Jeder Steinkommission liegt ein hochwertiges Edelstahlschild mit dem Feuersteine Logo bei. Dieses Schild kann auf der Ofenkommission angebracht werden und zeigt Ihren Kunden die Wertigkeit des in seiner Ofenanlage eingesetzten Natursteins.

Fotobuch

Die wahrscheinlich hochwertigste und umfangreichste Ofensammlung der Branche: Das Fotobuch enthält auf 240 Seiten im XXL-Großformat ca. 200 hochwertige Ofenanimationen und viele Infos zu den CB Feuersteinen. Alle Planungen im Fotobuch sind als Palette-Datei erhältlich.



...

Magazin

Das kostenlose CB Feuersteine Magazin zeigt auf 32 Seiten einen Überblick über die grenzenlosen Möglichkeiten der Ofenkonzeption mit Naturstein, soll dem Kunden einen Überblick über das Sortiment geben und Lust auf mehr Informationen wecken.

Technischer Katalog

Der technische Katalog bietet auf 116 Seiten detaillierte Informationen rund um die CB Feuersteine. Alle Preise, Kalkulationsvorlagen, alle Zusatzleistungen und Zubehörprodukte sind hier genauso zu finden wie eine umfangreiche Natursteinbibliothek. Außerdem sind alle zusätzlichen Partnerschaftsleistungen ausführlich beschrieben.



Plakat – 70 x 100 cm

Alles im Überblick dargestellt – perfekt für Ihre Ausstellung, Messen, etc.

Internetseite

Unsere Internetseite www.cb-feuersteine.de ist sowohl für interessierte Endkunden als auch für CB Feuersteine Partner gedacht. Sie enthält sehr umfangreiche Bildergalerien (für den interessierten Endkunden) und Infos für den Partner im Login-Bereich.

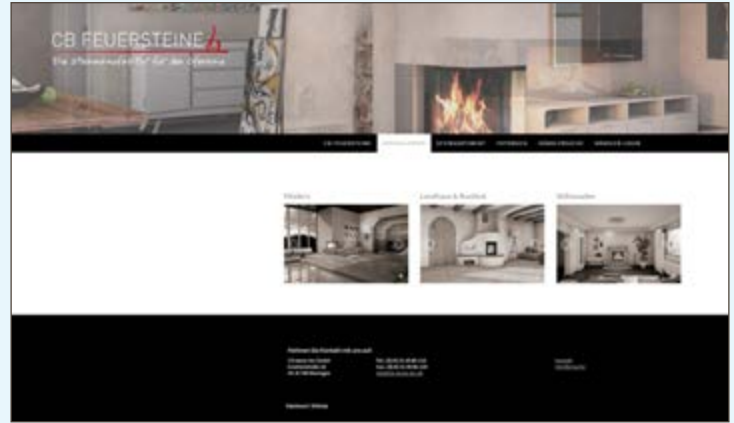

Endkundenwerbung

CB Feuersteine werden beim Endkunden aufwendig beworben. Diese Werbung findet in zahlreichen Magazinen, Fachzeitschriften und über das Internet statt. Kundenanfragen leiten wir an den zuständigen Partnerbetrieb weiter.

Planungsarchiv

CB Feuersteine Partner haben die Möglichkeit, im CB Planungsarchiv auf viele ausgesuchte Ofenplanungen zurückzugreifen. Diese Planungen können z. B. für den Internetauftritt oder in großer Auflösung für Kataloge, Banner, Fahnen oder Autowerbung verwendet werden. Natürlich eignen sich diese ebenfalls hervorragend zur Kundenberatung als Gestaltungsvorlage.



Steinakademie

Wir machen unsere Partner fit in Sachen Stein! Die Bearbeitung von Ofenkeramik gehört zu den Lerninhalten jeder Ofensetzer Ausbildung – das Bearbeiten von Naturstein nicht. Aus diesem Grund bieten wir für unsere Partner kostenlose Naturstein-Anwenderschulungen an – und das mit Zertifikat.



Messemodelle

Ein wichtiges Medium der Kundengewinnung stellen Messeauftritte dar. Bei der Messepräsentation ist die richtige Auswahl der Messegeräte ganz entscheidend. Deswegen bieten wir unseren Partnern viele hochwertige und moderne Messemodelle zur kostenlosen Nutzung auch für Ihre Messeauftritte an. Gerne unterstützen wir Sie auch mit stark subventionierten Natursteinkommissionen für Ihre Ausstellungsräume.



Planungsservice & Ausstellungsplanung

Die optimale Angebotspräsentation wird immer wichtiger – aus diesem Grund bieten wir unseren Partnern den Palette-Planungsservice für fotorealistische Ofenplanungen zum stark subventionierten Preis an. Gerne planen wir ebenfalls kostenlos Ihre Ausstellungsräume. Julia freut sich auf Ihren Anruf.



**Julia Joos –
Leitung Planungsabteilung**



In Palette hinterlegt

Alle unsere Produkte und Steintexturen sind für Sie im Planungsprogramm „PALETTE CAD“ hinterlegt und verfügbar.



CB FEUERSTEINE[®]
Die steinmanufaktur für den ofenbau



DAS FOTOBUCH

Auf 240 Seiten im XXL Großformat die wahrscheinlich hochwertigste und umfangreichste Ofensammlung der Branche.

NUTZEN SIE DAS UNGEHEURE POTENTIAL...

Ideal zum Verteilen an:

Architekten



Bauträger



Schornsteinfeger



Zum Auslegen in:

Arztpraxen



Cafés



Öffentliche Einrichtungen



...und natürlich zum Auslegen in der eigenen Ofenausstellung und zum Mitgeben an interessierte Endkunden.

- NOCH UMFANGREICHER

DAS CB FEUERSTEINE FOTOBUCH – DER WAHRSCHEINLICH UMFANGREICHSTE BILDBAND DER OFENBRANCHE!¹

Die wahrscheinlich hochwertigste und umfangreichste Ofensammlung der Branche: Das Fotobuch enthält auf 240 Seiten im XXL-Großformat hochwertige Ofenanimationen. Die Animationen zeigen nicht nur moderne und geradlinige Ofenanlagen, sondern auch geschwungene Feuerstätten, Ofenanlagen im Landhausstil und Stilfeassaden. Alle Planungen im Fotobuch sind als Palette-Datei erhältlich. Zusätzlich dazu sind alle Natursteinelemente der einzelnen Ofenanlagen als Kalkulation auf unserer Internetseite (www.cb-feuersteine.de) hinterlegt.

¹Aussage bezogen auf Bücher mit darin abgebildete Ofenanimationen – Stand November 2016



DAS CB FEUERSTEINE FOTOBUCH – DIE BEIDEN MÖGLICHKEITEN

Das CB Feuersteine Fotobuch – Standard

Sie erhalten zu jedem bestellten CB Feuersteine Fotobuch einen kostenlosen Aufkleber mitgeliefert. Diesen können Sie mit Ihrem Firmenstempel versehen und auf die Rückseite des Fotobuches kleben. Bei dieser Variante gibt es keine Mindestbestellmenge, d. h. Sie können ein oder mehrere Fotobücher bestellen.

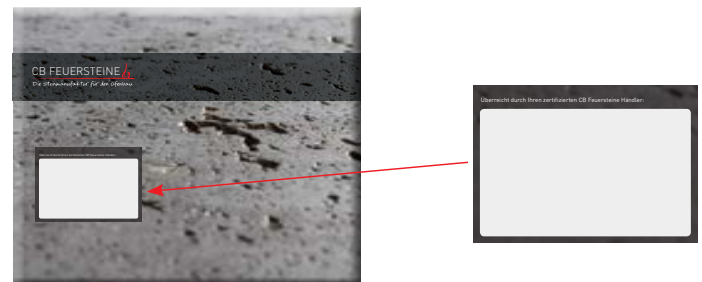

Das CB Feuersteine Fotobuch – individuell

Ab einer Abnahmemenge von 25 CB Feuersteine Fotobüchern bieten wir eine individuell gestaltete Klebefolie für die Rückseite des Fotobuches an. Die komplette Gestaltung, Produktion und Lieferung dieser Klebefolie ist kostenlos. Zusammen mit den 25 Sätzen erhalten Sie 250 Klebefolien, welche Sie auf die Rückseite des Fotobuches anbringen können. Aus drucktechnischen Gründen liefern wir Ihnen zusammen mit den ersten 25 Fotobüchern bereits 250 Klebefolien. Wenn die ersten Fotobücher verbraucht sind, können weitere auch in geringeren Mengen nachbestellt werden.

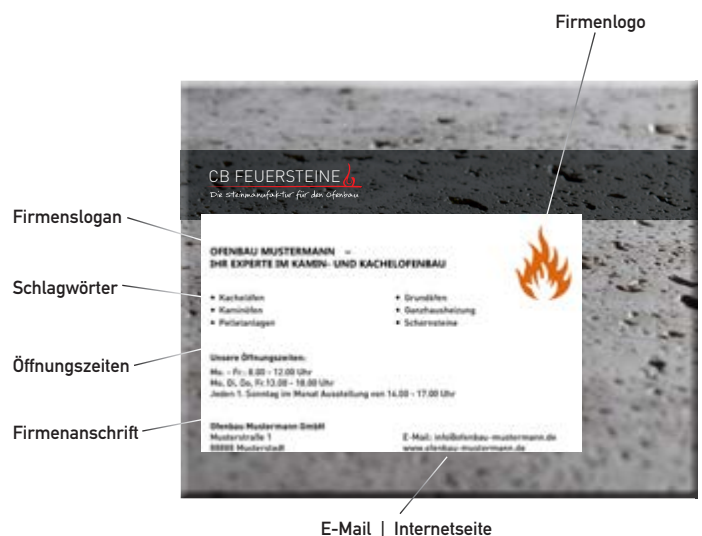

Für mehr Informationen fordern Sie unseren Flyer „DAS FOTOBUCH“ an oder besuchen Sie unsere Internetseite unter www.cb-stone-tec.de

Hochwertigste Verarbeitung von Naturstein ist unser Anspruch. Diesem Anspruch können wir aufgrund unserer hochmodernen Fertigungstechnik und unserer geschulten Mitarbeiter Tag für Tag aufs Neue gerecht werden. Die reine Fertigung ist lediglich ein Leistungsbereich von vielen. Unser Ziel ist es, Sie als unseren Partner in allen Bereichen rund um das Thema Naturstein im Ofenbau zu unterstützen.

Das Steinsortiment

Mit unserem einzigartigen Steinsortiment bieten wir Ihnen die Möglichkeit, Ihre Kunden mit einem sehr umfangreichen und außergewöhnlichen Natursteinprogramm zu begeistern. Viele unserer Steinsorten erhalten erst durch spezielle Oberflächenbehandlungen ihr einmaliges Erscheinungsbild.

livingSkin

Einzigartige Natursteinoberflächen geschaffen durch spezielle Oberflächenbehandlung.

Der Einsatz am Ofen

Materialien unter Temperatureinfluss „arbeiten“, dies ist besonders bei einer Ofenanlage der Fall. Bei unsachgemäß eingebauten bzw. konzipierten Natursteinelementen besteht deswegen die große Gefahr der Rissbildung. Aus diesem Grund beurteilen wir alle Natursteinbauteile vor der Produktion nicht nur auf grundsätzliche Machbarkeit, sondern vor allem auf den Einsatzbereich an der Ofenanlage. Hierbei arbeiten unsere Steinmetz-, bzw. Ofensetzermeister Hand in Hand.

Das Zubehör

Das komplette Zubehör für das CB Feuersteine Sortiment (Kleber, Fuge, Steinpflege, etc.) wurde eigens für den Einsatzbereich an der Ofenanlage entwickelt.

Wir machen Sie fit in Sachen Naturstein

Wir bieten unseren Partnern kostenlose Anwenderschulungen an. Auf diesen Schulungen erlernen Sie wichtige Grundlagen der Natursteinbearbeitung und Pflege.

Wir planen für Sie

Hochwertige Ofenanlagen benötigen eine bestmögliche Präsentation. Aus diesem Grund erstellen wir in unserer Planungsabteilung Ihre Ofenanlage in fotorealistischer Qualität.

Hochwertige Präsentation des Steinsortiments

Zur optimalen Präsentation des CB Feuersteine Sortiments bieten wir Ihnen hochwertige Musterständer und Musterkoffer an.

In Palette hinterlegt

Alle Steintexturen sind im Planungssystem Palette hinterlegt.

Auslieferung über den Großhandel

Als CB Feuersteine Partner können Sie alle Leistungen über den Großhandel beziehen. Somit ist die reibungslose Auslieferung der Ware, zusammen mit dem kompletten Ofenbaumaterial, gewährleistet.

Marketingmaterial

Als CB Feuersteine-Partnerbetrieb unterstützen wir Sie mit umfangreichem Marketingmaterial, wie z.B. hochwertigen Fotobüchern für Ihre Ausstellung, Postern, Roll-Ups und umfangreichen Bilddatenbanken.

Die CB Feuersteine Internetseite

Unter www.cb-feuersteine.de finden interessierte Ofeninteressenten eine Vielzahl von Infos rund um die CB Feuersteine und sehr umfangreiche Bildergalerien.

Endkundenwerbung

Um einen möglichst hohen Bekanntheitsgrad unserer Marke "CB Feuersteine" beim Ofenkunden zu erreichen, bewerben wir die CB Feuersteine Internetseite beim Endkunden. Alle Partnerbetriebe sind auf dieser Seite als Feuersteine Händler aufgelistet.

Messemodelle

CB Feuersteine Händler können kostenlos auf die beim Großhandel lagernden Messemodelle zugreifen.

Ausstellungsplanung

Sie planen eine neue Ausstellung oder eine neue Ofenanlage in Ihrer Ausstellung? Gerne planen wir diese für Sie kostenlos im Rahmen unserer Partnerschaft.

CB Feuersteine Partner werden ...

Wie werde ich CB Feuersteine Partner?

- Den CB Feuersteine Musterständer in guter Position in Ihren Ausstellungsflächen (oder Musterboxen, wenn keine Ausstellungsfläche vorhanden)
- Das Auslegen von mindestens einem CB Feuersteine Fotobuch

Der Preis für den CB Musterständer beträgt 199,00 EUR, der Preis für das CB Feuersteine Fotobuch beträgt 10,00 EUR. Die Preise verstehen sich als rein netto, kein Rabattabzug mehr möglich. Ausdrücklich wollen wir erwähnen, dass es sich bei diesen beiden Beträgen um stark subventionierte Preise handelt.

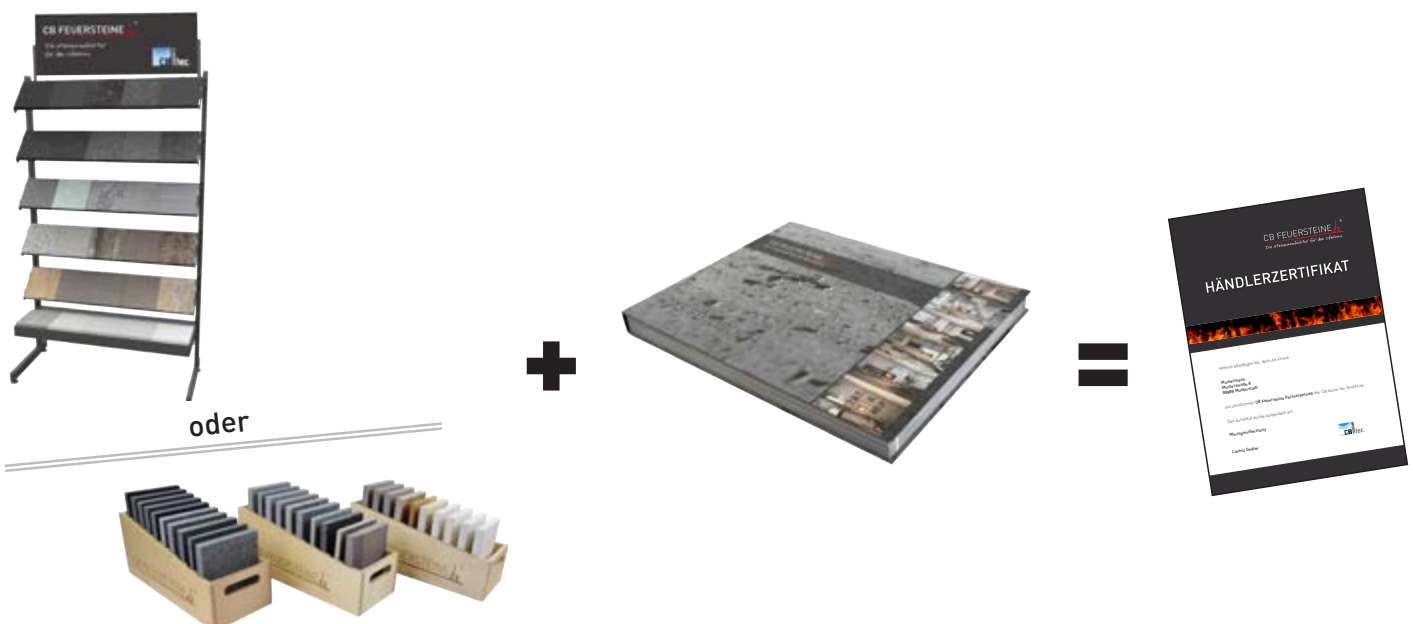

DAS MARKETING – EINER DER WICHTIGSTEN ASPEKTE DER PARTNERSCHAFT

Gerade hier wollen wir Sie bestmöglich und umfassend unterstützen. Speziell in der heutigen Zeit genügt es nicht mehr, ein sehr guter Handwerker zu sein. Die Kunden legen vielmehr großen Wert auf die Angebotspräsentation und entscheiden sich hierbei oftmals für die beste Darstellung des Projektes. Zudem unterstützen wir Sie mit umfangreicher Endkundenwerbung bei der Kundengewinnung.

CB Feuersteine Musterständer

Viele der 74 Steinsorten sind außergewöhnlich. Gerade die livingSkin Oberflächen bestechen durch Ihre einmalige Oberfläche. 30 Steinsorten können im CB Musterständer perfekt präsentiert werden – ein wahres Highlight in jeder Ofenausstellung.

CB Feuersteine Musterbox

Präsentation der 30 Steinsorten aus dem Musterständer in den praktischen 3 Trageboxen.

CB Feuersteine Fotobuch

Auf 240 Seiten im XXL-Großformat sind hochwertig animierte Ofenanalgen abgebildet – die wahrscheinlich hochwertigste und umfangreichste Planungssammlung der Ofenbranche.

CB Feuersteine Magazin

Das CB Feuersteine Magazin zeigt auf 32 Seiten einen groben Überblick über alle Leistungen. Es enthält zahlreiche Animationen und ist für CB Feuersteine Partner auch in größeren Stückzahlen kostenlos.

CB Feuersteine Planungsarchiv

CB Feuersteine Partner haben die Möglichkeit, im CB Planungsarchiv auf viele ausgesuchte Ofenplanungen zurückzugreifen. Diese Planungen können z. B. für den Internetauftritt oder in großer Auflösung für Prospekte, Banner, Fahnen oder Autowerbung verwendet werden. Natürlich eignen sich diese ebenfalls hervorragend zur Kundenberatung als Gestaltungsvorlage.

CB Feuersteine Messemodelle

Hochwertige Messemodelle für Ihren professionellen Messeauftritt stehen Ihnen kostenlos zur Verfügung.

CB Feuersteine Zertifikat

Ausgewiesene Kompetenz – das CB Feuersteine Händlerzertifikat für Ihre Ausstellungsräume.

Zahlreiche Werbematerialien

Für Ihre Ausstellungsräume stehen zahlreiche Werbe- bzw. Präsentationsmaterialien zur Verfügung. Zum Beispiel: Kataloge, Poster, Banner, Fahnen, Roll-Ups ...

Umfangreiche Endkundenwerbung

Unsere Endkundenseite www.cb-feuersteine.de bewerben wir beim Endkunden. Alle Partnerbetriebe sind auf dieser Seite als Feuersteine Händler aufgelistet.

CB Feuersteine Schild bei jeder Kommission

Jeder Steinkommission liegt ein hochwertiges Edelstahl-Schild mit dem Feuersteine Logo bei.

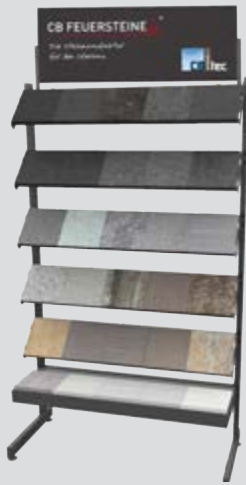

Der Musterständer

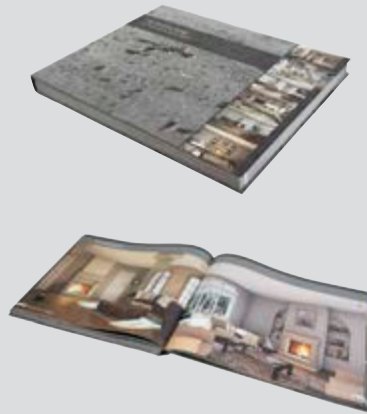

Das Fotobuch



Das Zertifikat



Das Planungsarchiv



Die Messemodelle

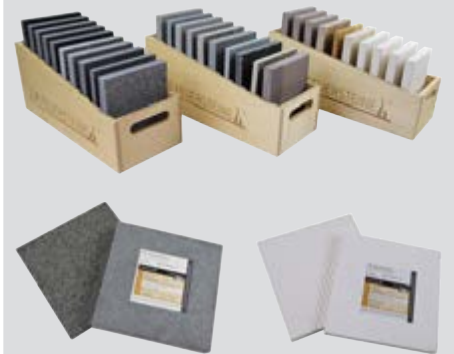

Die Musterboxen

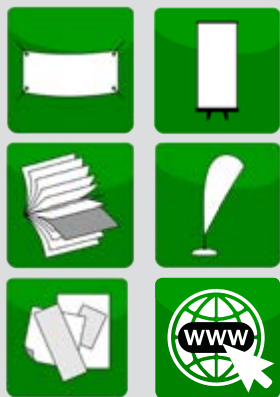

Die Werbematerialien



Die Endkundenwerbung



Das Feuersteine Schild

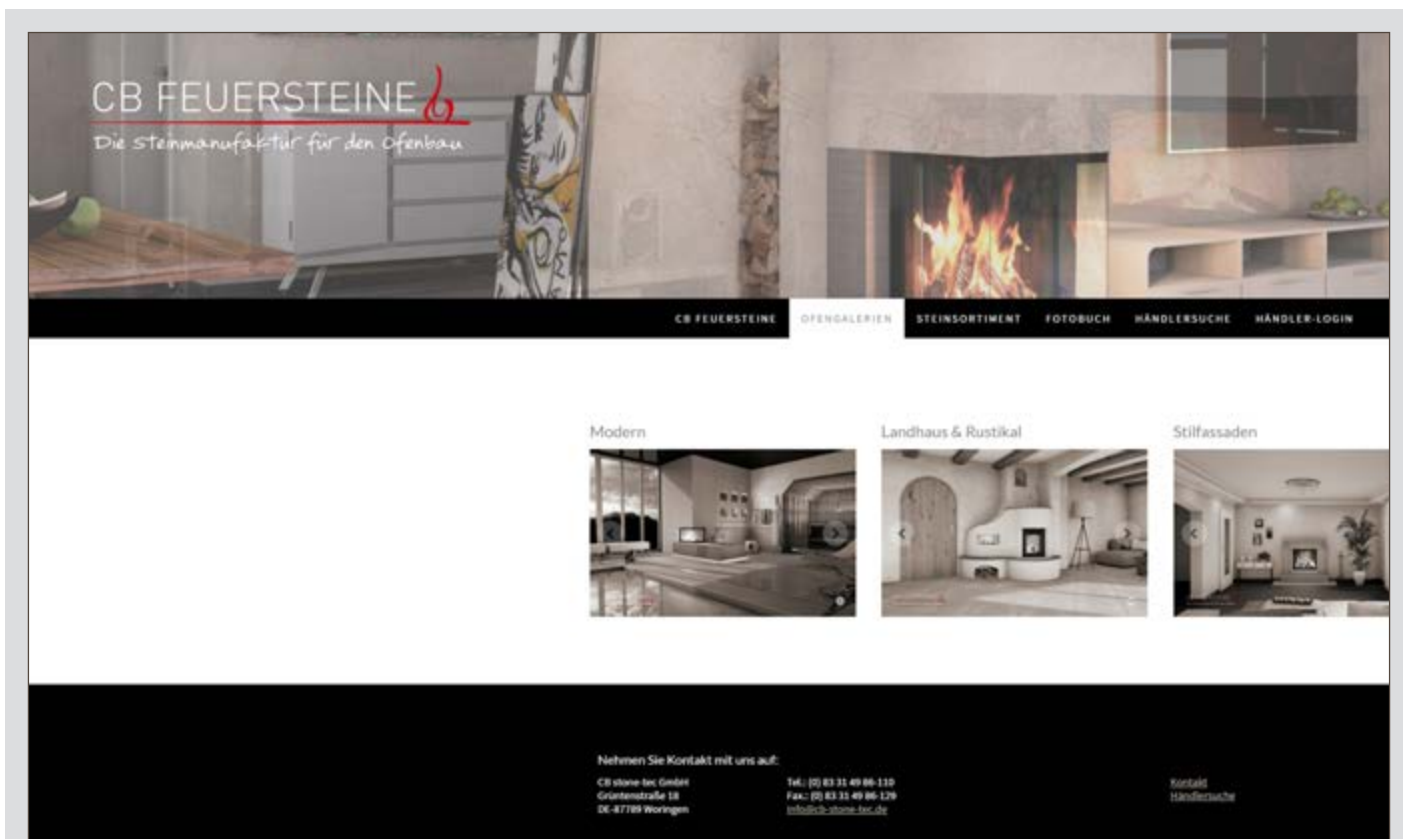

Umfangreiche Ofengalerien

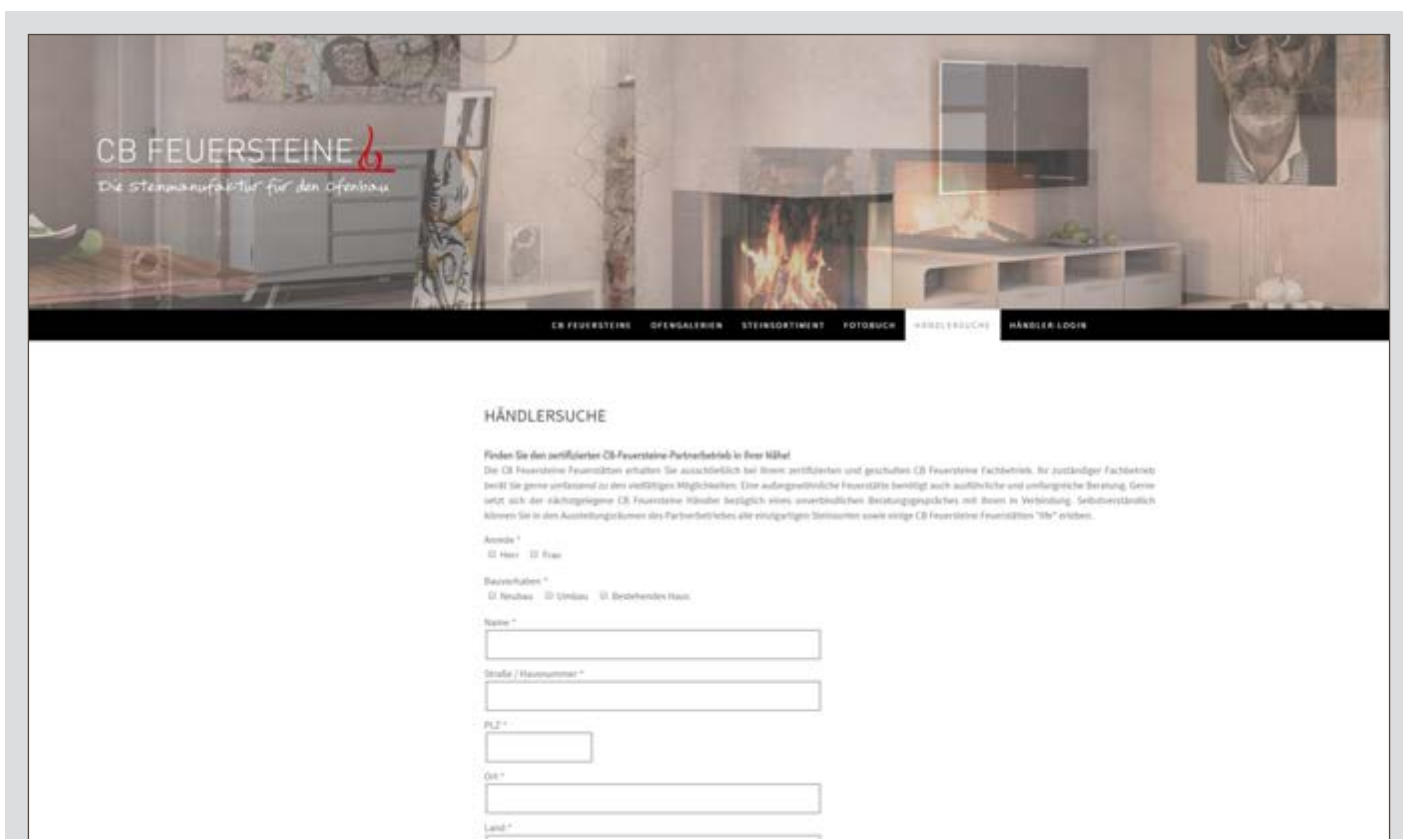

CB Feuersteine Händlersuche

Die Internetseite wird sowohl durch Google AdWords als auch in zahlreichen Print und Online-Medien aufwendig beworben.



Präsentation der besonderen Steinsorten und Oberflächen

Passwörter erhalten Sie auf Anfrage!

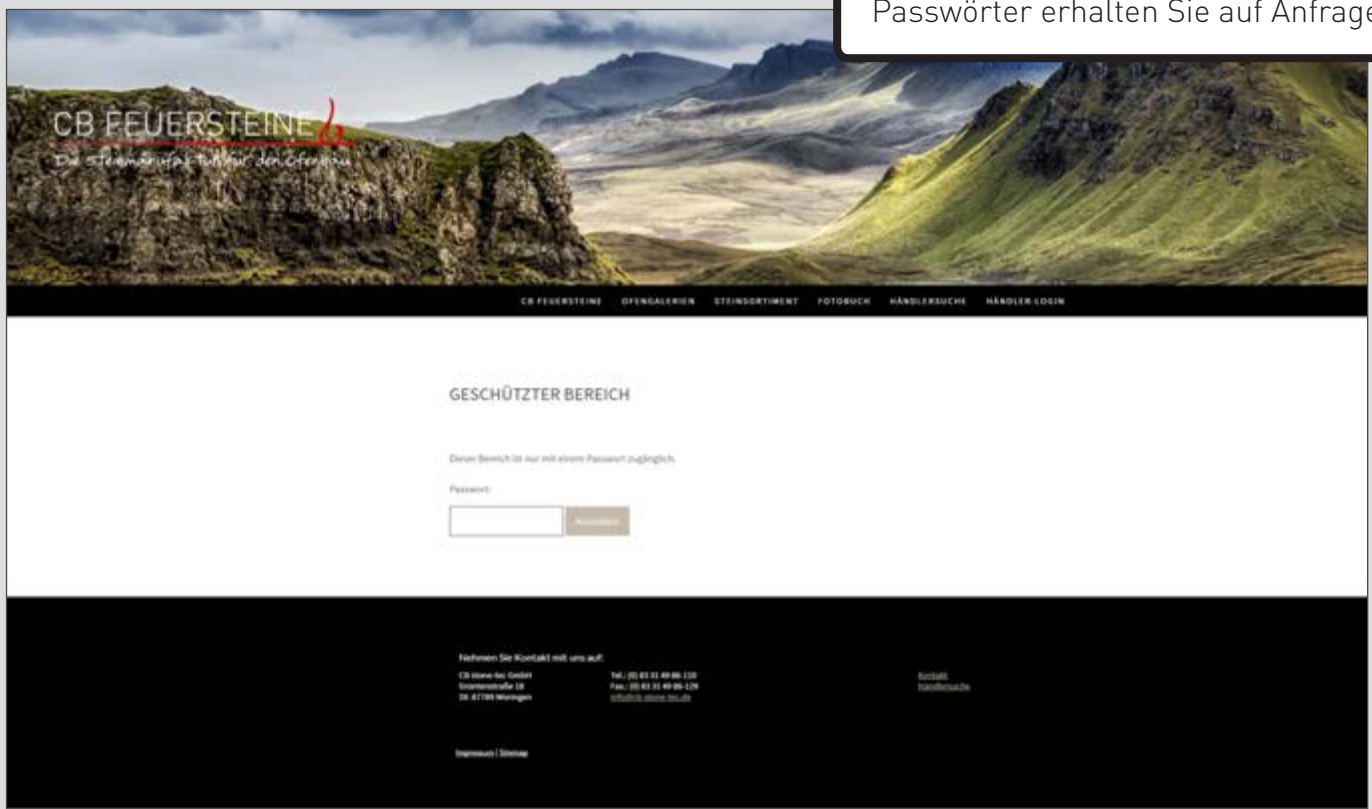

Händler-Login

DAS WESENTLICHE AUF EINEN BLICK

- 74 verschiedene Steinsorten
- Viele unvergleichliche Steine
- livingSkin Oberflächen
- Alle Steine 100% ofentauglich – kein Harz
- Alle Steine auf Lager
- Alle Steine langfristig verfügbar
- Steinmanufaktur – alles ist möglich!
- Systemelemente für einfache Planung
- Hochwertiger Naturstein-Musterkoffer
- Hochwertiger Naturstein-Musterständer
- Klares, einfaches Kalkulationsschema
- Schablonen-Verarbeitung möglich
- Abgestimmte Befestigungstechnik
- Abgestimmte Zubehörmaterialien
- Bewertung der Stein-Einbausituation im Ofen durch den Fachmann
- Kurze Lieferzeiten
- Bezug über den Großhandel möglich – Bonus
- Optimal geschützte Steine durch hochwertige Verpackung
- Zusatzrabatte für Ausstellungsanlagen
- Anwenderschulungen
- Steinbearbeitungs-Set
- Viele weitere Steinsorten auf Anfrage
- Alle Steintexturen und Systemelemente in „Palette“ hinterlegt

DIE STEINE

- 74 verschiedene Steinsorten
- Alle Steine auf Lager
- livingSkin Oberflächen
- Alle Steine 100% ofentauglich
- Viele weitere Steinsorten auf Anfrage

DIE MANUFAKTUR

- Alles ist möglich
- Jegliche Sonderanfertigung
- Schablonenverarbeitung
- L /U-Feuertische in nahezu jeder Größe
- Stilfeassaden
- Steinbearbeitung auf höchstem Niveau

STEINBEARBEITUNG

- Steinbearbeitungs-Maschinen-Set
- Speziell abgestimmt auf die Nachbearbeitung von Natursteinelementen

ANWENDER-SCHULUNGEN

- Speziell auf den Einsatzbereich Ofenbau abgestimmte Natursteinschulungen
- Naturstein richtig versetzen und verarbeiten

STEINREPARATUR

- Steinreparatur-Service
- Steinreparatur-Set
- Die kompetente Hilfe im Schadensfall

MUSTERBOX

- Präsentation der 30 Steilmuster in drei praktischen Holztrageboxen. Ideal zum Mitnehmen zu Ihrer Kundschaft und wenn der Musterständer zu viel Platz benötigt.

MESSEEXPONATE

- Messeexponate mit Natursteinbauteilen buchbar über den Großhandel

ZUBEHÖR

- Auf das CB Steinsortiment abgestimmt
- Für die Anwendung am Ofen konzipiert
- Kleber
- Fugenmaterial
- Reiniger
- Imprägnierung

BEFESTIGUNGSTECHNIK

- Befestigungssystem für wandhängende Natursteinplatten im Ofenbereich

AUSGEWÄHLTE STEINE AUS ALLER WELT

Die CB Feuersteine haben ihren Ursprung in der ganzen Welt. So werden z. B. Natursteine aus Kanada, der Türkei, Teilen Afrikas, Italien, Portugal, Brasilien und der Schweiz für die Feuerstätten verwendet. Nur dadurch kann eine so große Bandbreite an ganz verschiedenen Oberflächen, Strukturen und Farben angeboten werden. Selbstverständlich steht die Temperaturverträglichkeit der einzelnen Steinsorten immer an erster Stelle.

Ein besonderes Augenmerk wurde darauf gelegt, „moderne“ Steine zu finden – also Steine, welche durch ihre Farbgebung den modernen und geradlinigen Charakter der heutigen Ofenanlagen unterstreichen. Gerade Braun- und Grautöne sind hier als Beispiele anzuführen.

Die Natursteine werden weltweit bereits als Steinblock mit einem Gewicht von bis zu 35 Tonnen ausgewählt, um optimale Steinqualität zu gewährleisten. Diese Steinblöcke werden anschließend zu separaten, massiven Rohplatten aufgesägt. Die einzelne Rohplatte, welche immer noch ein Gewicht von ca. 500 kg aufweist, wird dann zum CB Feuerstein verarbeitet.



DIE livingSkin OBERFLÄCHEN

Viele der 74 verschiedenen Steinsorten werden nach dem Aufsägen der Rohplatten einer ganz speziellen Oberflächenbehandlung unterzogen. Diese Oberflächenbehandlung wird mechanisch, mit Wärme und Druck vollzogen. In jahrelanger Entwicklungsarbeit wurden die Oberflächenbehandlungen speziell auf jeden einzelnen Stein abgestimmt. Das Ergebnis: ganz besondere Oberflächen – Oberflächen, welche eine dreidimensional bewegte und lebendige „Haut“ aufweisen. Aus diesem Grund wurde extra für diese Steine die Produktmarke „livingSkin“ ins Leben gerufen.



steht für unvergleichliche, einmalige Natursteinoberflächen

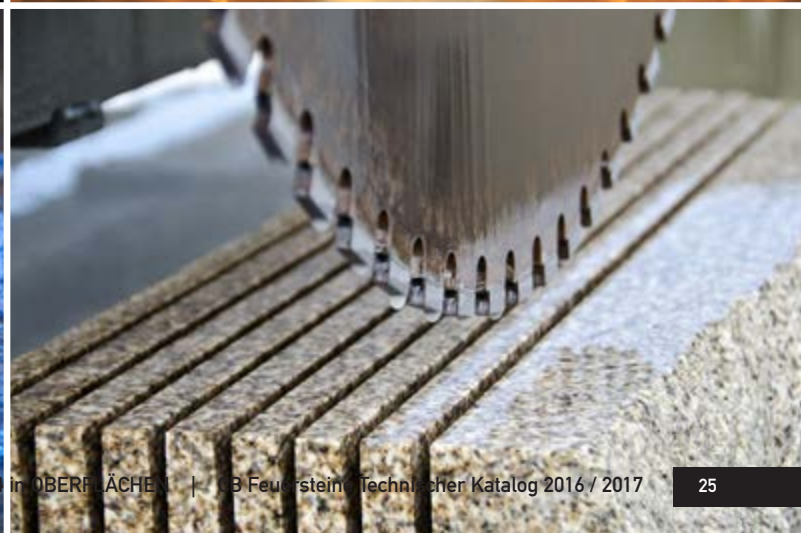
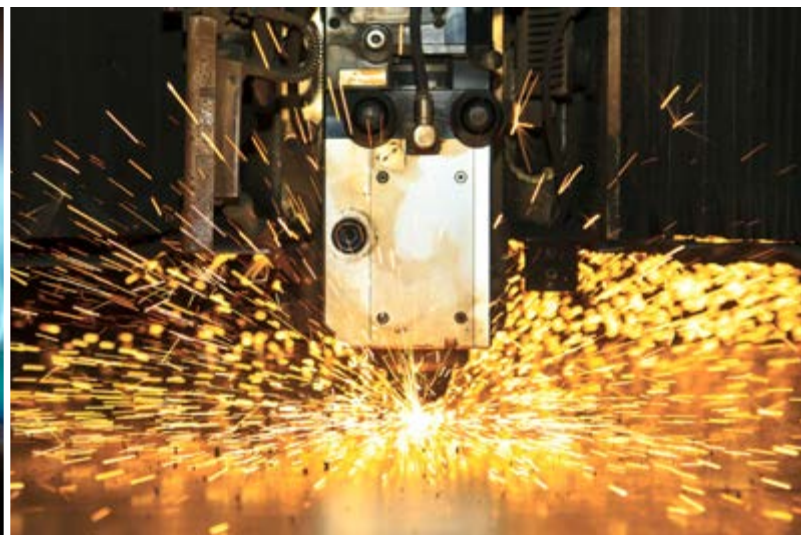
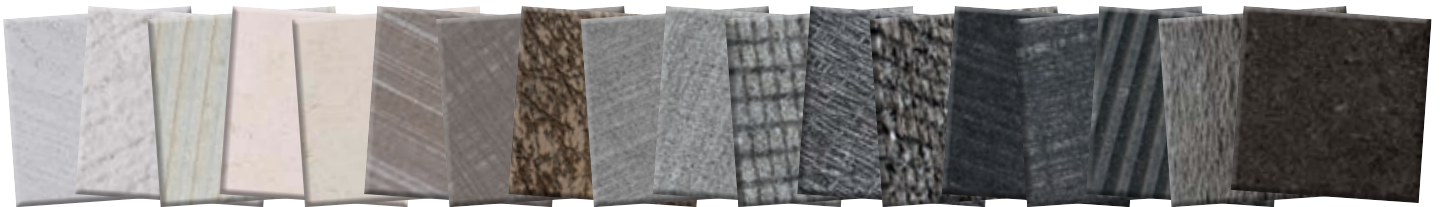

ALLE STEINE IM ÜBERBLICK | MATTE OBERFLÄCHEN

BIANCO CORTINA
natura

BIANCO LIMONE
natura

BIANCO RIVA
linea retta

BIANCO ARCO
linea croce

GIALLO GENOVA
natura

GIALLO AVELLINO
linea croce

GIALLO PORTICI
linea retta

ROSA MANAROLA
natura

ORO TIVOLI
natura

ORO VERONA
natura

MARRONE VIAREGGIO
natura

MARRONE ALBA
natura

CASTANO BIELLA
natura

ARGENTO TRIESTE
natura

ROSSO BELLAGGIO
natura

GRIGIO AUGUSTA
natura

GRIGIO BERGAMO
natura

GRIGIO CREMONA
lana

GRIGIO CHIASSO
natura

SCURO BARLETTA
natura



BEIGE TERAMO
natura



BIANCO VENEZIA
larga



BIANCO PORDENONE
natura

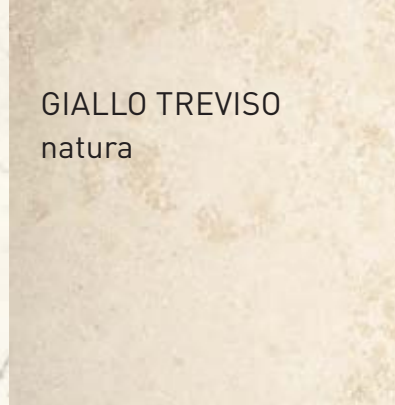

GIALLO TREVISO
natura

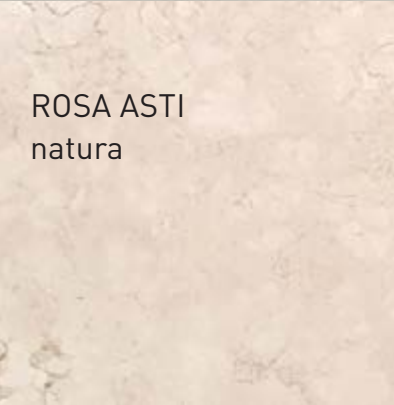

ROSA ASTI
natura

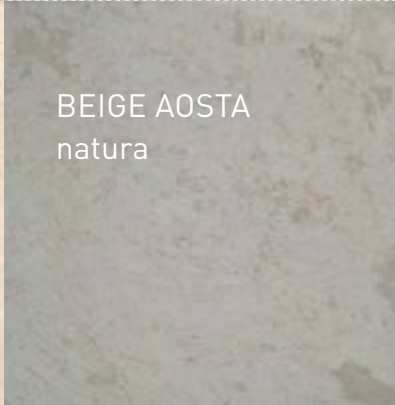

BEIGE AOSTA
natura



SABBIA CAPRI
natura

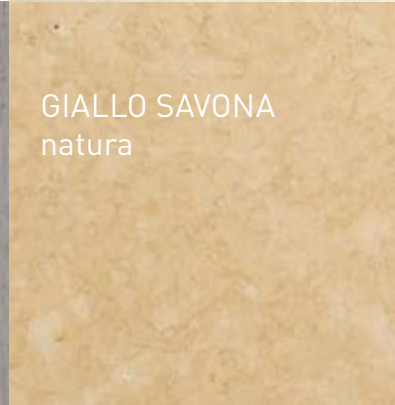

GIALLO SAVONA
natura



MARRONE SCAFATI
linea retta



MARRONE CAPRERA
linea croce



MARRONE IMOLA
natura



MARRONE MEDA
nappa



ARGENTO FANO
natura



GRIGIO ORISTANO
linea retta



GRIGIO LIPARI
linea croce



GRIGIO PISA
natura



GRIGIO BORMIO
lana



GRIGIO POMPEI
natura



VERDE BERNARDINO
natura



VERDE GROSSETO
natura



BRUNO VILLANOVA
natura

NERO LEVANTO
natura



GRIGIO NOVARA
lino



NERO NAPOLI
natura



NERO FERRARA
linea retta



NERO RAPALLO
linea croce



NERO SIENA
linea larga

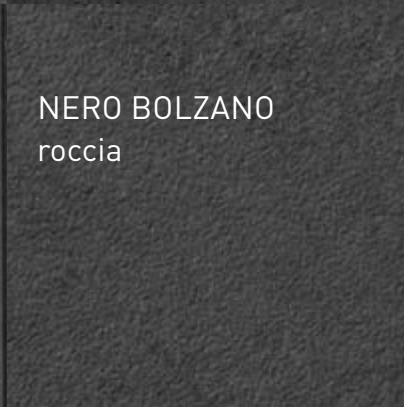

NERO BOLZANO
roccia



NERO CATANIA
natura



NERO UDINE
natura

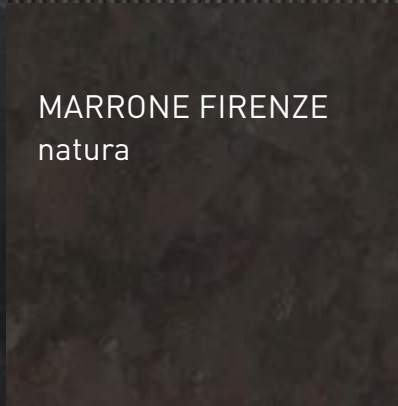

MARRONE FIRENZE
natura



MARRONE LATINA
seta



NERO MODICA
natura



VERDE MORSANO
natura

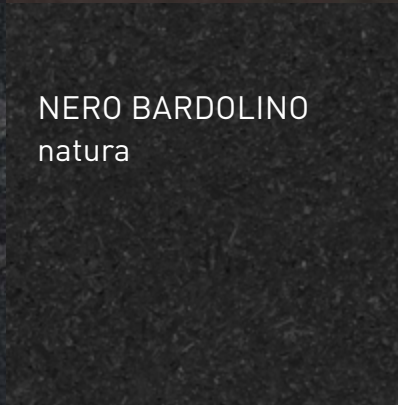

NERO BARDOLINO
natura



NERO ROMA
natura

BIANCO LIVIGNO
brillante

BIANCO SCHIO
brillante

GIALLO MILANO
brillante

ROSA CAMOGLI
brillante

MARRONE TORINO
brillante

MARRONE LIVORNO
brillante

MARRONE CAMPAGNARI
brillante

ROSSO SANREMO
brillante

ROSSO MENAGGIO
brillante

GRIGIO BARI
brillante

GRIGIO NOVE
brillante

VERDE CHIAVENNA
brillante

VERDE ORBETELLO
brillante

BLU MODENA
brillante

BLU IMPERIA
brillante

NERO CESANA
brillante

NERO APRILIA
brillante

NERO LATIO
brillante

DIE MANUFAKTUR – ALLES IST MÖGLICH!

Naturstein kann für unzählige Anwendungen eingesetzt werden. Wir haben uns auf die Anwendung an der Ofenanlage spezialisiert. Aus diesem Grund ist unsere komplette Fertigung daraufhin ausgerichtet. Gerade umgekanntete Natursteinbauteile werden im Ofenbereich besonders stark eingesetzt. Hier liegt eine unserer großen Stärken: so wurde z. B. unsere CNC Säganlage extra für diesen Anwendungsbereich konzipiert. Sie gewährleistet nahezu perfekte Kanten und umgekanntete Bauteile in so gut wie jeder Größe.

Grundsätzlich kann in der CB Steinmanufaktur fast jedes Bauteil erstellt werden. Mit entsprechendem Vorlauf auch jedes verfügbare Material, jede Materialstärke und jede Oberflächenbearbeitung – in einem Wort: jegliche Steinmetzleistung. Für gängige Steinkommissionen wie Feuertische jeglicher Art, Verkleidungen, einfache Stilfeassaden etc. ist es für eine schnelle Abwicklung ratsam, auf die lagernden Steinsorten – also alle in diesem Prospekt bzw. im Musterkoffer enthaltenen Steinsorten und lagernden Steinplattenstärken – zurückzugreifen.

Die Vorteile im Überblick

- Komplett individuelle Steinfertigung
- Feuertische und Bänke in nahezu jeder Größe und Umkantungshöhe
- Elemente bis zu 3 Meter Länge und 1,5 Meter Breite möglich
- Wenig oder gar keine Fugen bzw. Stöße
- Geschwungen, konkav, konvex ...
- Schablonenverarbeitung
- Stilfeassaden
- Ofenverkleidungen
- Sehr gutes Preis-Leistungs-Verhältnis
- Kurze Lieferzeiten
- Angebotserstellung am Tag der Anfrage
- Steinkalkulator
- Kombination mit dem CB Planungsservice

Folgende Simsprofile können in der Manufaktur erstellt werden:

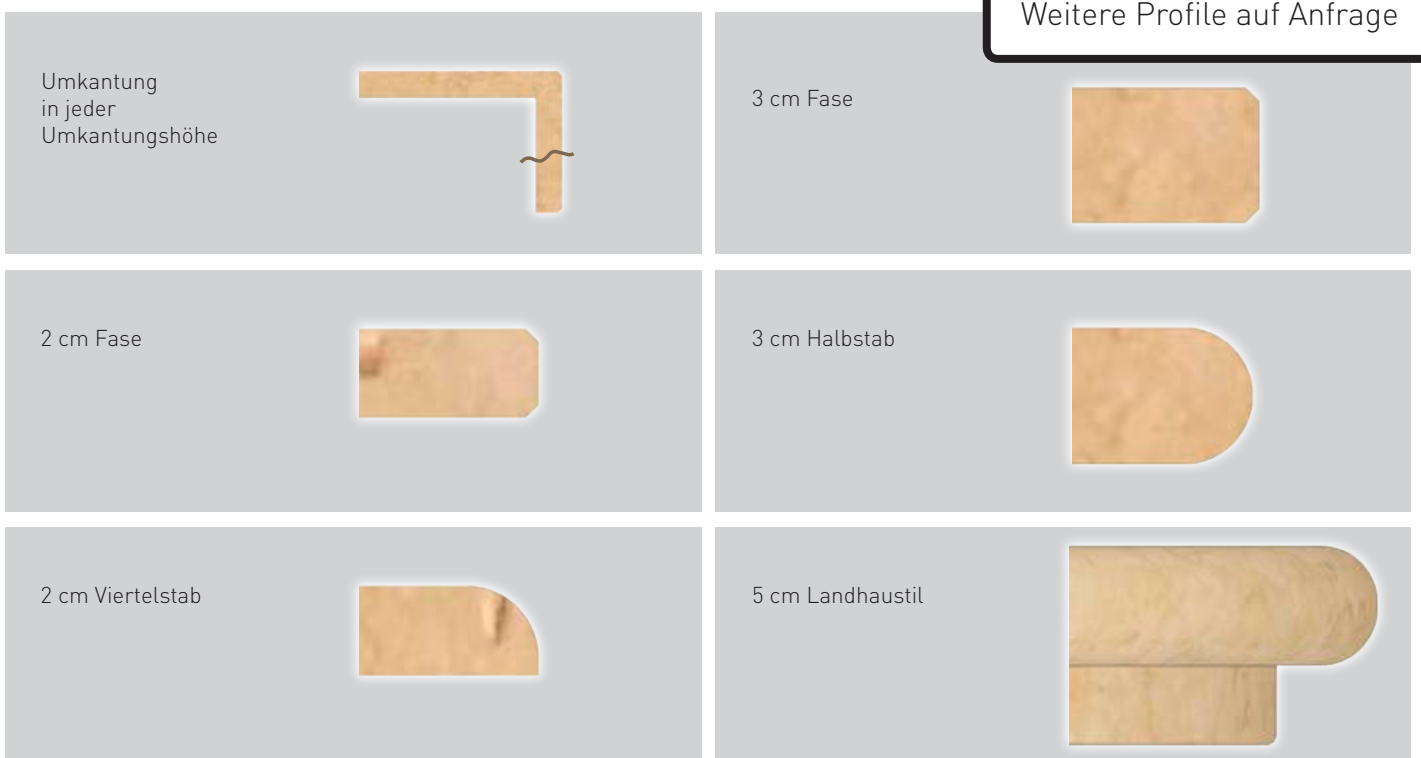

Auch diese Bilder erhalten Sie im Planungsarchiv



Das CB Feuersteine Schild – Zeichen höchster Qualität

Jeder Steinkommission liegt ein hochwertiges Edelstahl Schild mit dem Feuersteine Logo bei. Dieses Schild kann auf der Ofenkommission angebracht werden. Dadurch erkennt der Endkunde eindeutig, dass es sich bei seinen Natursteinbauteilen nicht um „irgendeinen Naturstein“, sondern um CB Feuersteine Natursteinbauteile handelt. Dies sorgt für eine höhere Wertigkeit der Ofenanlage.

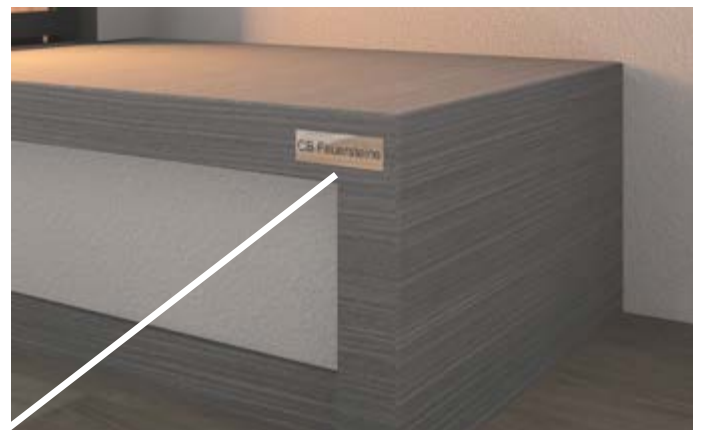

CB FEUERSTEINE 

PRODUKTIONSBEISPIELE

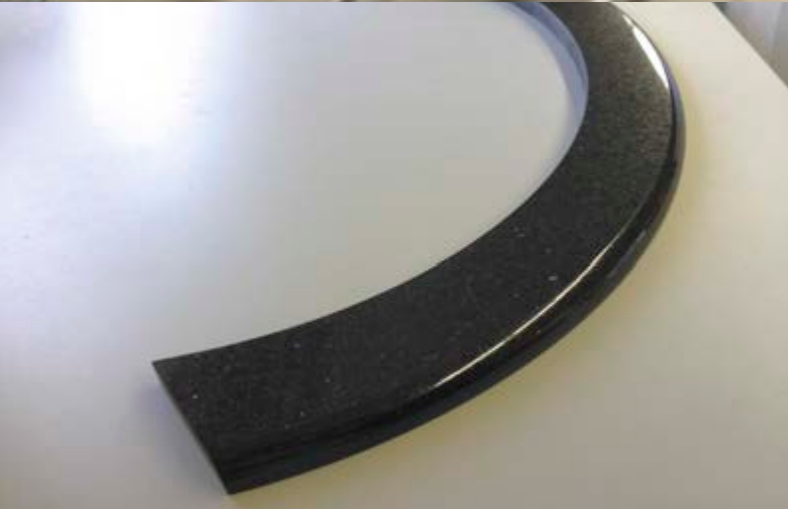



DER ABLAUF

Ganz einfach – einfach perfekt – das ist unser Anspruch an unsere Steinmanufaktur:

Unsere Ansprüche im Überblick:

- Sehr schnelle Angebotserstellung
- Einfache Preisfindung
- Schnelle und unkomplizierte Abwicklung
- Kurze Lieferzeiten
- Hochwertige Verpackung
- Gutes Preis-Leistungs-Verhältnis
- Perfektes Ergebnis

DIE PREISFINDUNG

Und so geht's:

Möglichkeit 1

Sie senden uns per Fax oder Mail einfach eine Handskizze der Steine oder der Ofenanlage mit den enthaltenen Steinen.

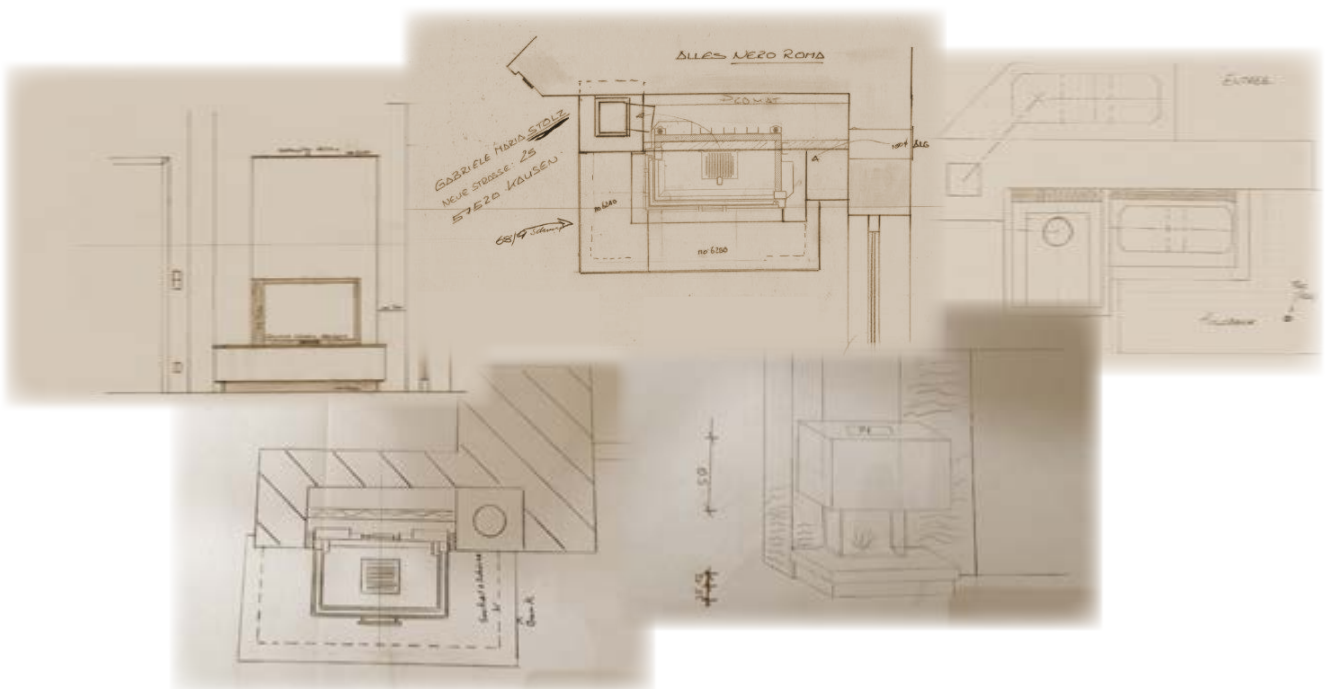

Möglichkeit 2

Sie senden uns eine Paletteplanung, in der die Natursteine eingeplant sind.

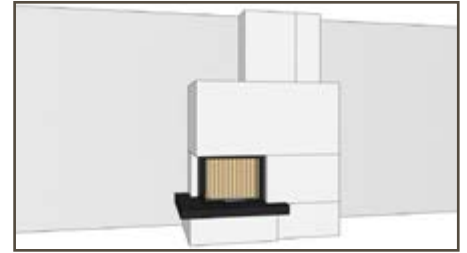

Möglichkeit 3

Sie haben Ihre Ofenanlage von unserem Planungsservice erstellen lassen; dann erstellen wir das Angebot automatisch.



Möglichkeit 4

Sie senden uns eine Schablone zu.



Möglichkeit 5

Sie fragen bei einfachen Teilen einfach telefonisch an.

Hallo, ich bräuchte bitte den Preis für ein Natursteinteil mit 67 x 110 cm – 1 Kante bearbeitet ...

Möglichkeit 6

Sie kalkulieren selbst:

- Excel-Programm
- Online-Kalkulator

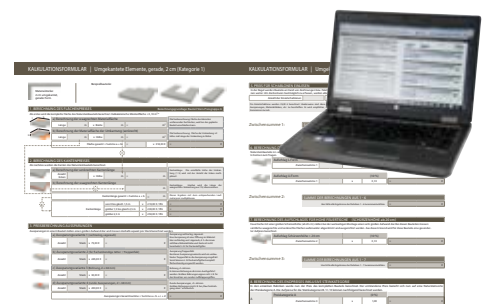

Da wir lieber einmal mehr als weniger nachfragen, ist es sehr wichtig, immer ihre Telefonnummer für eventuelle Rückfragen anzugeben. Sie erhalten sodann – vorausgesetzt ihre Anfrage geht bei uns vor 12:00 Uhr ein – noch am selben Tag ihr Angebot. Wenn es ganz eilig ist, einfach anrufen – dann geht es auch mal noch schneller.

Wenn schon bekannt, dann einfach Steinsorte oder Preiskategorie für das Angebot angeben.

Wir sind Mo. - Do. von 8:00 bis 17:00 Uhr und Fr. von 8:00 bis 14:00 Uhr für Sie erreichbar.

Komplexe Bauteile

Sollte es sich um ein aufwendigeres Bauteil, wie z. B. eine individuelle Stilfassade oder eine komplette Ofenverkleidung handeln, halten wir telefonisch Rücksprache mit Ihnen.



Machbarkeit

Wir bewerten das Natursteinbauteil auch auf Machbarkeit – gerade im Einsatzbereich Ofenanlage und empfehlen ggf. Änderungen.

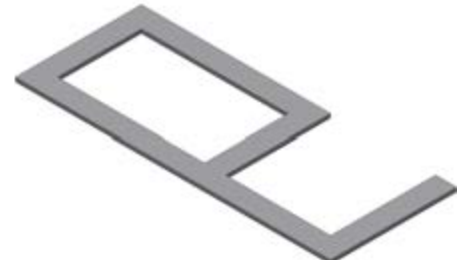

Angebot

Sie erhalten ein detailliertes Angebot.

stone CBtec

Materialien: Mustermaße 11111 Mustermaße

Angabe-Nr.: 010000
 Angebots-Nr.: 20.01.2016
 Ausstellungs-Nr.: 00000
 Best.-Nr.: 00000
 Telefon: 0049-0391-1000-100
 Fax: 0049-0391-1000-101
 E-Mail: info@cbtec.de

ANGEBOT

Mustermaße / Kom. Musterkunde

Sehr geehrte Damen und Herren,

Vielen Dank für Ihre Anfrage. Bitte beachten Sie, dass es sich bei dem angebotenen Produkt um keine Lieferpreise handelt, d. h. die Rubriken sind noch nicht berücksichtigt.

Gernge unterbreiten wir Ihnen untenstehendes Angebot (netter Lieferpreis):

Pos.	Stein-Nr.	Menge	Länge	Breite	Dicke	Gesteinsgruppe	Einzelpreis	Gesamtpreis
1	Material: gerts - GRILO SAVONA natura, Natura							
	1	1,0000 m ²	0,9000 m	2,0000 m	0,1000 m		280,00 €	280,00 €
		in 2cm Stärke, Preisgruppenzuschlag A, L-Form						
		1,5000 m ²	1,5000 m	2,0000 m	0,1000 m		280,00 €	420,00 €
		Umkleung/Mantelblech	2,7000 m ²	2,7000 m	2,0000 m		150,00 €	405,00 €
		Preisgruppenzuschlag A	1,1000 m ²	1,1000 m	0,1000 m		0,00 €	0,00 €
		L-Form	1,1000 m ²	1,1000 m	0,1000 m		200,00 €	220,00 €
							800,00 €	800,00 €
							100,00 €	100,00 €
							900,00 €	900,00 €

Gewicht: 0,000 kg

Zahlungsbedingung: Keine Information

- Seite 2 folgt -

Unternehmensinfo: CB Tec GmbH, Amberg-Weiden, Tel: +49 0391 1000-100, Fax: +49 0391 1000-101, E-Mail: info@cbtec.de

stone CBtec

Seite 2 von Angebots-Nr. 20100000
 Mustermaße: Mustermaße 11111 Mustermaße

Pos. Stein-Nr. Menge Länge Breite Dicke Gesteinsgruppe Einzelpreis Gesamtpreis

Keine Information

Keine Information

Bitte teilen Sie uns mit, ob Ihnen das Angebot zusagt, weil dann würden wir wie folgt weiter vorgehen:

- Wir senden Ihnen die entsprechenden technischen Zeichnungen ihrer Produkte zu.
- Zustimmung dieser Zeichnungen von Ihnen.
- Mitteilung des gewünschten Liefertermins von Ihnen.

Für Rückfragen stehen wir Ihnen gerne zur Verfügung.
 Ihre Cordula aus Weiden
 Ihr CB Stone-Team

Unternehmensinfo: CB Tec GmbH, Amberg-Weiden, Tel: +49 0391 1000-100, Fax: +49 0391 1000-101, E-Mail: info@cbtec.de

Bestellung

Einfach per Mail, Fax oder telefonisch unter Angabe Ihres Großhändlers bestellen.

Technische Zeichnung zur Freigabe

Nach dem Bestelleingang erfolgt die detaillierte Konstruktion der Natursteinbauteile. Sie erhalten die detaillierten technischen Zeichnungen zur Freigabe. In der technischen Zeichnung sind alle zu bearbeitenden Kanten, Flächen und weitere Details eingezeichnet.

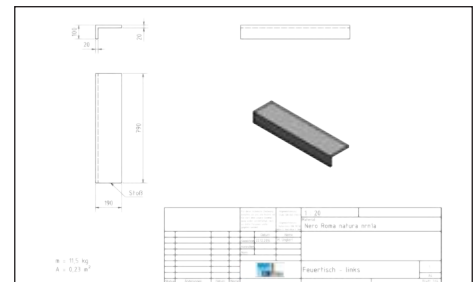
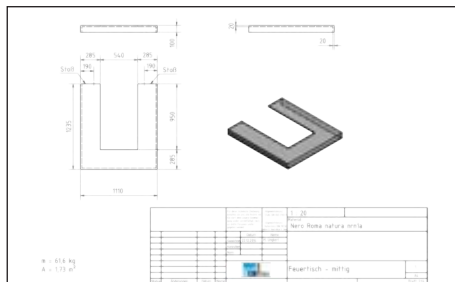
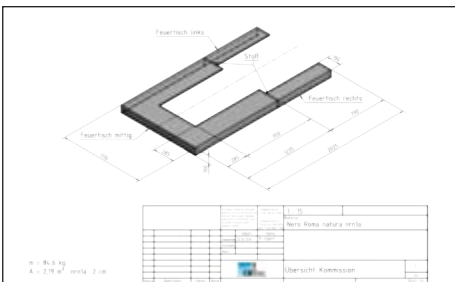

Auftragsbestätigung

Nach Freigabe der technischen Zeichnungen erhalten Sie umgehend eine Auftragsbestätigung über die bestellte Natursteinkommission.

Im Zuge der Bestellung benötigen wir weiterhin von Ihnen:

- Die finale Steinauswahl
- Den spätesten Zeitpunkt, an dem die Kommission bei Ihnen eintreffen soll.
(Achtung: Verzögerung durch Umlagerung, Großhandel berücksichtigen)
In dringenden Fällen kann die Natursteinkommission auch zu Ihnen bzw. zu Ihrem Kunden geliefert werden. Dieser Service ist kostenlos.
- Information, ob noch weitere CB Produkte beige packt werden sollen
- Ob für die Natursteinverarbeitung noch Thermokleber und Reinigungsmaterialien benötigt werden

SIE ERWARTEN KUNDENBESUCH AM WOCHENENDE UND BENÖTIGEN FÜR DAS ANGEBOT DRINGEND DEN PREIS DER NATURSTEINBAUTEILE ...

... kein Problem mit dem CB Feuersteine Online-Kalkulator.

In wenigen Minuten kalkulieren Sie damit den Preis nahezu jeder Natursteinkommission ...

... und das ganz einfach und jederzeit nachvollziehbar!



Die Vorteile im Überblick:

- Die schnelle Preisfindung – auch am Wochenende ...
- Kalkulation in nur wenigen Minuten
- Planungssicherheit bei der Angebotserstellung
- Mehrere Varianten (einfache/aufwendige) können kalkuliert und dem Endkunden angeboten werden
- Jede Kalkulation ist zu 100% nachvollziehbar
- Sofortiger Überblick des Preises im Bezug auf die verschiedenen Steinsorten (Preiskategorien)
- Kalkulator als Excel-Datei oder Online-Version
- Kalkulationsformular auch in Papierform erhältlich
- Kalkulationsformular für den PC und das Tablet

Natürlich kalkulieren wir auch gerne für Sie!

Für die Kalkulation in Schriftform, können alle Kalkulationsformulare als PDF von der Internetseite heruntergeladen und ausgedruckt werden.

KALKULATIONSBEISPIELE

Hochwertige Verarbeitung und hervorragender Service stehen für uns an erster Stelle. Überdies hinaus sind wir sehr um ein starkes Preis-Leistungs-Verhältnis bemüht. Sehr schöne und besondere Dinge müssen nicht zwangsläufig auch besonders teuer sein. Nachfolgend finden Sie die Kalkulationen verschiedenster Ofenanlagen mit Naturstein Bauteilen. Bei den angegebenen Preisen handelt es sich um Listenpreise. Ausführliche Informationen zu den Kalkulationen finden Sie auf den Seiten 84 ff.

Gut zu wissen: Sie erhalten bei Ihrem Großhändler 36 % Rabatt auf die CB Feuersteine Listenpreise!



Natursteinbestandteile:

- Funkenschutzplatte
- Laibungsblende
- Zierstreifen

Listenpreis 868,50 EUR



Natursteinbestandteile:

- Natursteinelemente, Sims: Landhausstil

Listenpreis 1.128,10 EUR



Natursteinbestandteile:

- Umgekanteter Feuertisch
- Laibungsplatten
- Abdeckplatte 1-teilig

Listenpreis 1.257,30 EUR



Natursteinbestandteile:

- Massiver Feuertisch
- Alle waagrechten Flächen

Listenpreis 1.948,50 EUR



Natursteinbestandteile:

- Feuertisch in Blockoptik
- Zierelement/Zierstreifen Deckenhoch

Listenpreis 2.482,40 EUR



Natursteinbestandteile:

- Individuelle Stilfassade

Listenpreis 3.782,60 EUR



Natursteinbestandteile:

- Feuertisch in Blockoptik

Listenpreis 2.987,10 EUR



Natursteinbestandteile:

- Feuertisch in Blockoptik
- Ofenabdeckung

Listenpreis 984,70 EUR

ALLE CB FEUERSTEINE SIND GARANTIERT OFENTAUGLICH

Ein im Ofenbereich eingebauter Stein kann als Verkleidungsplatte am Ofen oder aufgrund der Wärmestrahlung durch die Sichtscheibe bis zu 300°C warm werden. Derart hohe Temperaturen können bei Natursteinen, welche durch chemische Prozesse (Farbtonvertiefen, Harzen) verändert wurden, zu chemischen Reaktionen führen.

Die Folge können Geruchsbildung, Fleckenbildung und sogar gesundheitsgefährdende Ausdünstungen sein



Aus diesem Grund sind alle CB Feuersteine weder farbtonvertieft noch geharzt. Nur so können wir zu 100 % garantieren, dass weder Geruchs-/Fleckenbildung noch gesundheitsgefährdende Ausdünstungen entstehen.

Warum werden Natursteine überhaupt chemisch behandelt?

Sehr oft werden Steine von den Steinverarbeitern/Großhändlern chemisch nachbearbeitet. Dies geschieht unmittelbar nach dem Aufsägen des Steinblockes. Ziel dieser Nacharbeit ist es i. d. R., einen Stein im Aussehen zu beeinflussen, den Farbton zu verändern bzw. zu vertiefen oder kleine Schäden zu verstecken. Dabei werden zwei unterschiedliche Verfahren angewendet:

Harzen/Resinieren

Der Stein wird komplett mit einer Harzschicht überzogen, um kleine Haarrisse zu verdecken oder dem Stein mehr Farbtiefe oder Glanz zu verleihen. Oft wird dies bei Steinen angewendet, welche eine weichere Struktur haben und dadurch poröser sind. Zusätzlich wird auf diese Steine noch ein Gewebe rückseitig aufgeschichtet.

Farbtonvertiefen

Der Stein wird chemisch mit Farbtonvertiefer behandelt. Dadurch wirkt der Farbton des Steines satter und dunkler. Da dunkle Steine i. d. R. teurer als hellere Steine sind, stellt dies eine günstige Möglichkeit dar, Steine abzdunkeln, um somit einen höheren Preis zu erzielen.

Diese oben genannten Nachbearbeitungen sind gängige Praxis und nicht verwerflich – sie weisen jedoch einen gravierenden Nachteil auf: beide oben angeführten Verfahren sind nicht hitzebeständig.

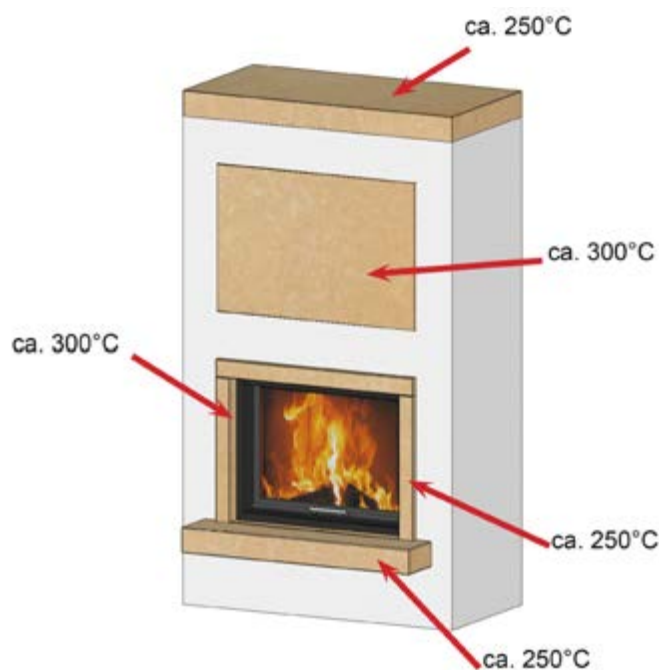

Mögliche Temperaturbelastung des an einer Ofenanlage verbauten Natursteins.



ALLE CB NATURSTEINE SIND GARANTIERT NICHT GEHARZT

ALLE CB NATURSTEINE SIND NICHT FARBTONVERTIEFT

Nur so kann zu 100% garantiert werden, dass der Naturstein bei hohen Temperaturen nicht reagiert, keine Flecken bekommt und nicht riecht.

CB Natursteine: 100% ofentauglich – keine Resinierung/kein Harz

Um dies zu gewährleisten, kaufen wir i. d. R. unsere Steine schon im Block und nicht erst als Plattenware. Durch die Verwendung von erstklassigen Steinqualitäten und aufwendiger Oberflächenbearbeitung werden hervorragende Steinoberflächen geschaffen – und dies alles ohne Chemie*.

Nachhaltig verfügbar

Alle Steine aus dem CB Steinsortiment sind langfristig verfügbar. So ist sichergestellt, dass Sie ihren Kunden auch in Zukunft gleiche Steine und gleichbleibende Steinqualität anbieten können.

Alle Steine auf Lager

Um auf jeden Kundenwunsch schnell und flexibel reagieren zu können und immer kurzfristig über kontrollierte Qualität zu verfügen, befinden sich alle Steinsorten in ausreichender Menge auf Lager.

Farbstabil

Bei der Auswahl der Steine wurde großer Wert darauf gelegt, dass die Steinsorte in Bezug auf die Farbe und die Struktur keine extreme Schwankung aufweist.

Dicht und feinkörnig

Weiterhin werden Steine mit hoher Dichte, harter Oberfläche und feinkörnigem Aufbau bevorzugt.

Gut geschützt

Alle CB Natursteine werden bereits mit einer hitzebeständigen Imprägnierung ausgeliefert.

Andere Steinsorten auf Anfrage möglich

Andere Oberflächenbearbeitungen auf Anfrage möglich. Es wird dringend davon abgeraten, Natursteine aufgrund von Prospektabbildungen auszuwählen. Die Auswahl sollte anhand von Musterplättchen erfolgen. Bei Steinen mit stärkerer Musterung/Maserung wird zur Bemusterung die Verwendung von Musterplatten im Fliesenformat 30x30cm oder 60x30cm angeraten.

Naturstein – ein Naturprodukt

Grundsätzlich ist anzuführen, dass es sich bei Naturstein um ein Material aus der Natur und um kein künstlich erzeugtes Produkt handelt – jeder Natursteinblock, jede Platte oder Fliese ist ein Unikat. Farbabweichungen und kleinere Veränderungen im Gefüge, die in der natürlichen Beschaffenheit des Steines und des Vorkommens begründet sind, sind nicht auszuschließen.

* Farbtonvertiefer, Harz

DIE STEINDETAILS

Naturstein ist ein Naturprodukt. Gerade das macht den starken Reiz dieses Materials aus. Unser Anspruch an das CB Feuersteine Steinsortiment ist es, nahezu alle optischen Ansprüche abzudecken. Das Sortiment enthält deshalb nicht nur sehr moderne Steine, sondern ebenfalls auch solche, die sich hervorragend für einen Ofen im Landhausstil oder eine Stilfassade eignen. Natürlich sollen durch die verschiedensten Oberflächen auch alle Ansprüche an die Haptik des Steins abgedeckt werden. So enthält das CB Feuersteineprogramm Natursteine mit matten, glänzenden und veredelten Oberflächen. Weiterhin wird das ganze Farbspektrum von reinweiß bis tiefschwarz angeboten.

Aus diesem Grund werden alle CB Feuersteine in verschiedene Kategorien eingeteilt:

DIE OBERFLÄCHEN

Grundsätzlich kann zwischen drei verschiedene Oberflächen unterschieden werden.

Steinlinie Natura

Die Steinlinie Natura besticht durch ihre matte, natürliche Oberfläche.

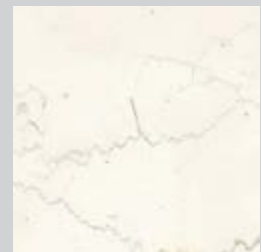
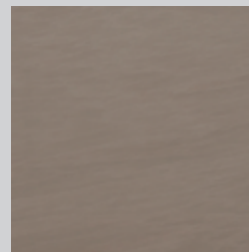

Steinlinie Brillante

Die Steinlinie Brillante weist eine glänzende, brillante Oberfläche auf.

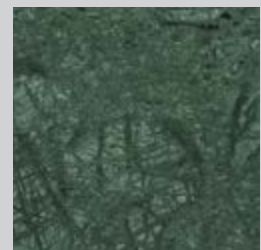
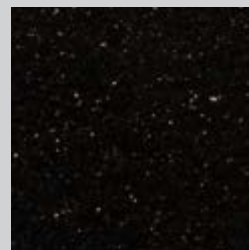

Steinlinie livingSkin

Viele der 74 verschiedenen Steinsorten werden nach dem Aufsägen der Rohplatten einer ganz speziellen Oberflächenbehandlung unterzogen. Diese Oberflächenbehandlung findet mechanisch, mit Wärme und Druck statt. In jahrelanger Entwicklungsarbeit wurden die Oberflächenbehandlungen speziell auf jeden einzelnen Stein abgestimmt. Das Ergebnis: ganz besondere Oberflächen – Oberflächen, welche eine dreidimensional bewegte und lebendige „Haut“ aufweisen. Aus diesem Grund wurde extra für diese Steine die Produktmarke „livingSkin“ ins Leben gerufen.

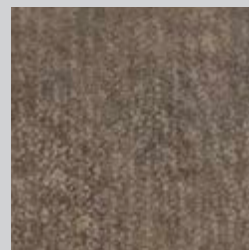

DIE PREISKATEGORIEN

Das CB Feuersteinesortiment ist in fünf verschiedene Preiskategorien eingeteilt. Diese Einteilung ist notwendig, um die komplette optische Bandbreite anbieten zu können. So sind z. B. reinweiße Steine sehr selten und deshalb relativ teuer. Steine mit sehr aufwendig bearbeiteten Oberflächen gehören ebenfalls einer teureren Preiskategorie an. Schließlich gibt es noch die Preiskategorie „Preis auf Anfrage“ – die in dieser Kategorie befindlichen Steine sind wesentlich teurer als die anderen Steine und weisen zudem stark schwankende Preise auf. Hier erhalten Sie auf Anfrage gerne ein individuelles Angebot, welches 60 Tage gültig ist.

Preiskategorie A	Listenpreis – kein Aufschlag
Preiskategorie B	15% Aufschlag auf den Listenpreis
Preiskategorie C	30% Aufschlag auf den Listenpreis
Preiskategorie D	60% Aufschlag auf den Listenpreis
Preiskategorie auf Anfrage	auf Anfrage

Zusätzlich zu den vorangegangenen Unterscheidungsmerkmalen weisen die CB Feuersteine noch weitere Merkmale auf. Diese finden Sie in der Steinbibliothek auf Seite 56ff. genauer erklärt und aufgeführt.

Die Merkmale im Folgenden sind:

- Verfügbare Plattenstärken
- Art der Kantenbearbeitung
- Verfügbarkeit von Fliesenware und Sockelläufern
- Anwendungsbereich: Innen | Außen
- Zu berücksichtigender Strukturverlauf
- Rohplattenmaße

Achtung: leichte Farbunterschiede zwischen Platten-/ und Fliesenware!

In der Regel bestehen leichte Farbunterschiede zwischen Natursteinfliesen (12mm Stärke) und Naturstein Platten (20 / 30mm Stärke). Diese Farbunterschiede sind dadurch begründet, dass Naturstein Fliesen einen anderen Fertigungsablauf durchlaufen als Rohplatten und deswegen die Oberfläche geringfügig variieren kann. Bei einer Ofenplanung, bei der Naturstein sowohl am Ofen als auch vor dem Ofen z. B. als Funkenschutz eingesetzt wird, ist die Verwendung von 2cm Platten vor dem Ofen zu empfehlen wenn der Kunde absolut gleiche Steinfarbe wünscht.

Preiskategorie A | natura

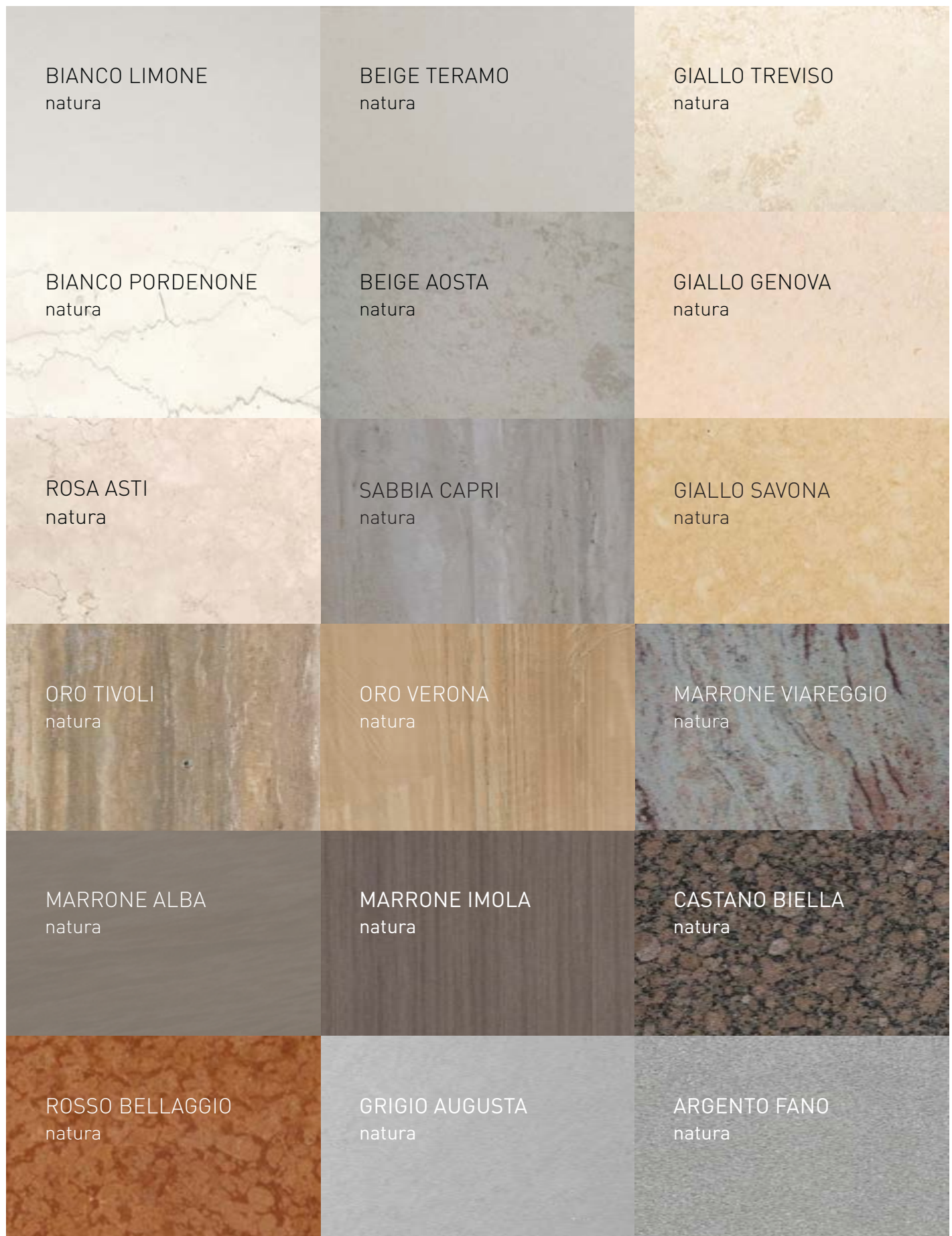

Preiskategorie A | natura

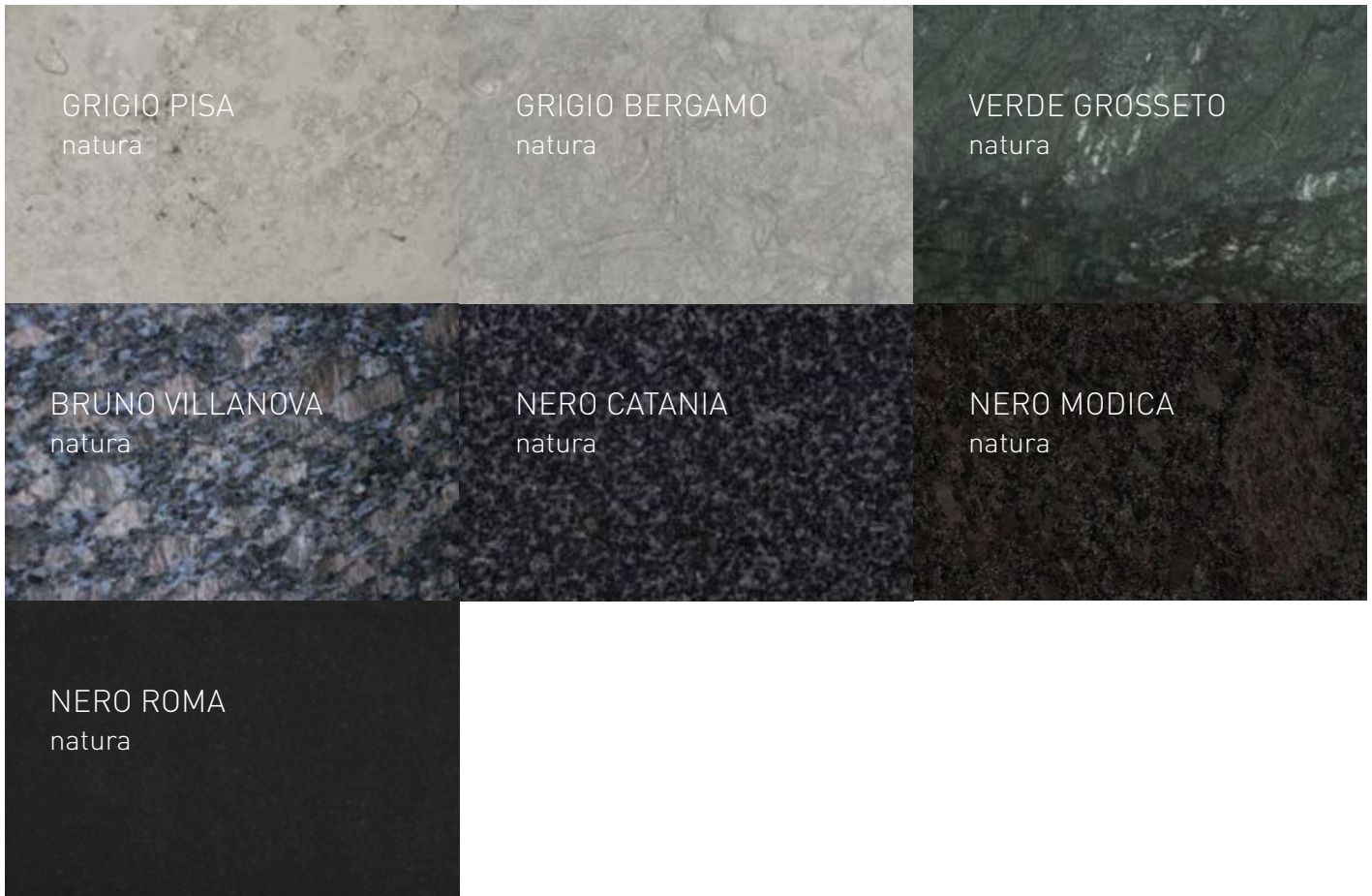

Preiskategorie A | brillante

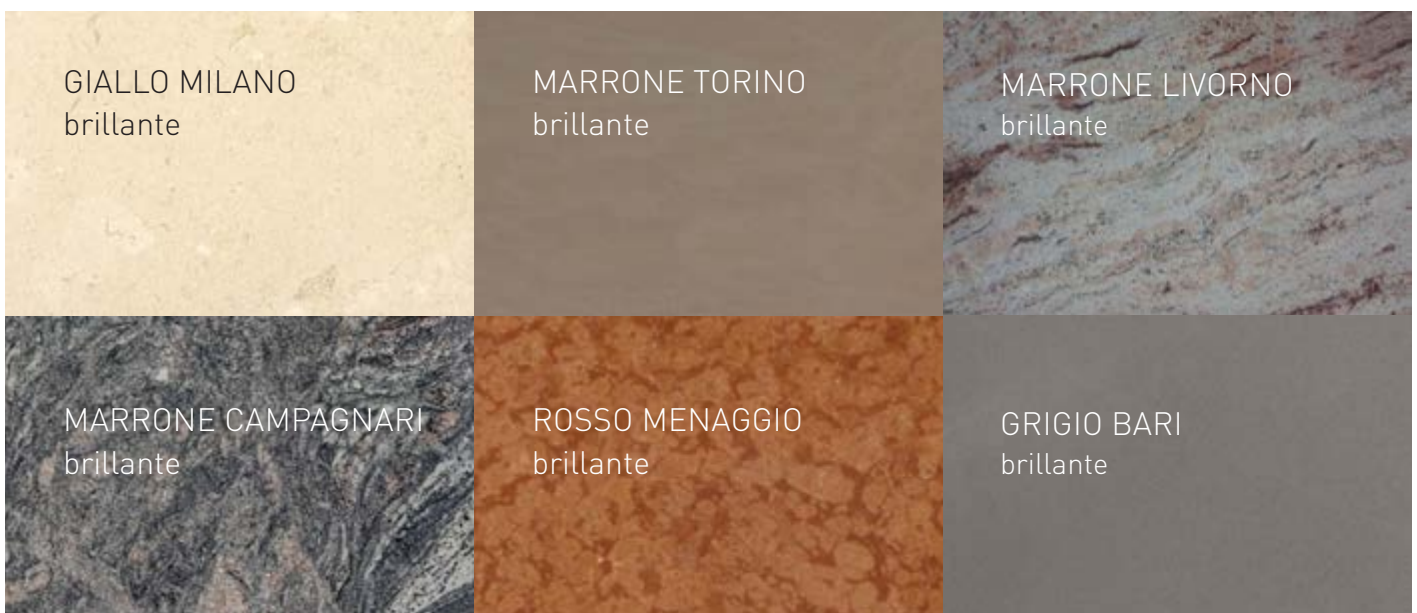

Preiskategorie A | brillante

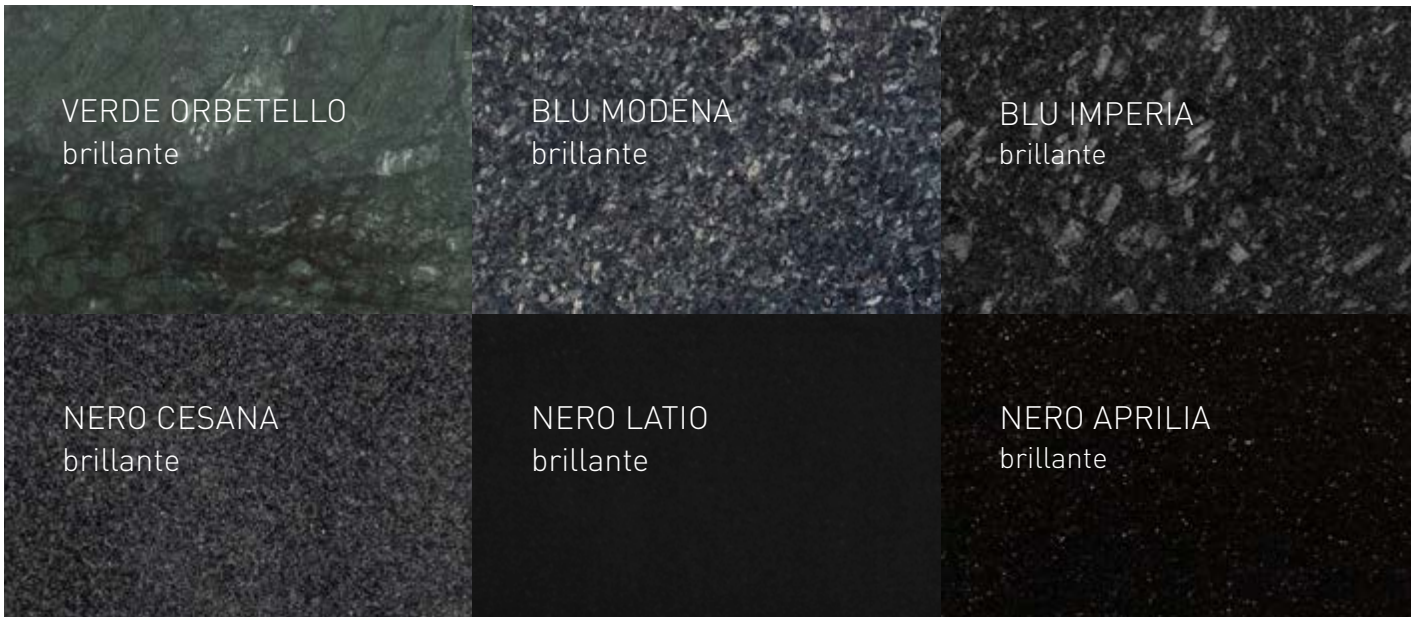

Preiskategorie B | natura





Preiskategorie B | brillante

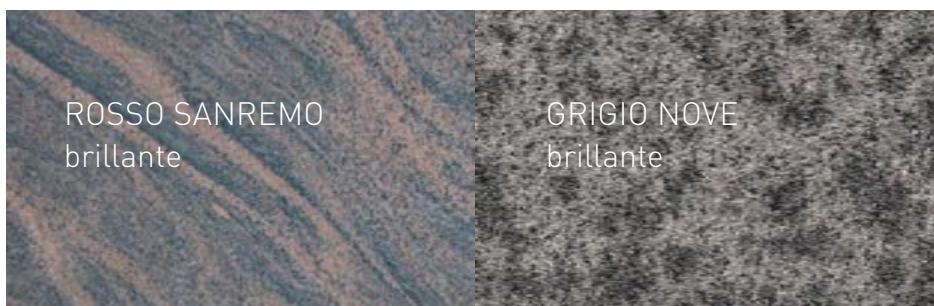

Preiskategorie C | natura

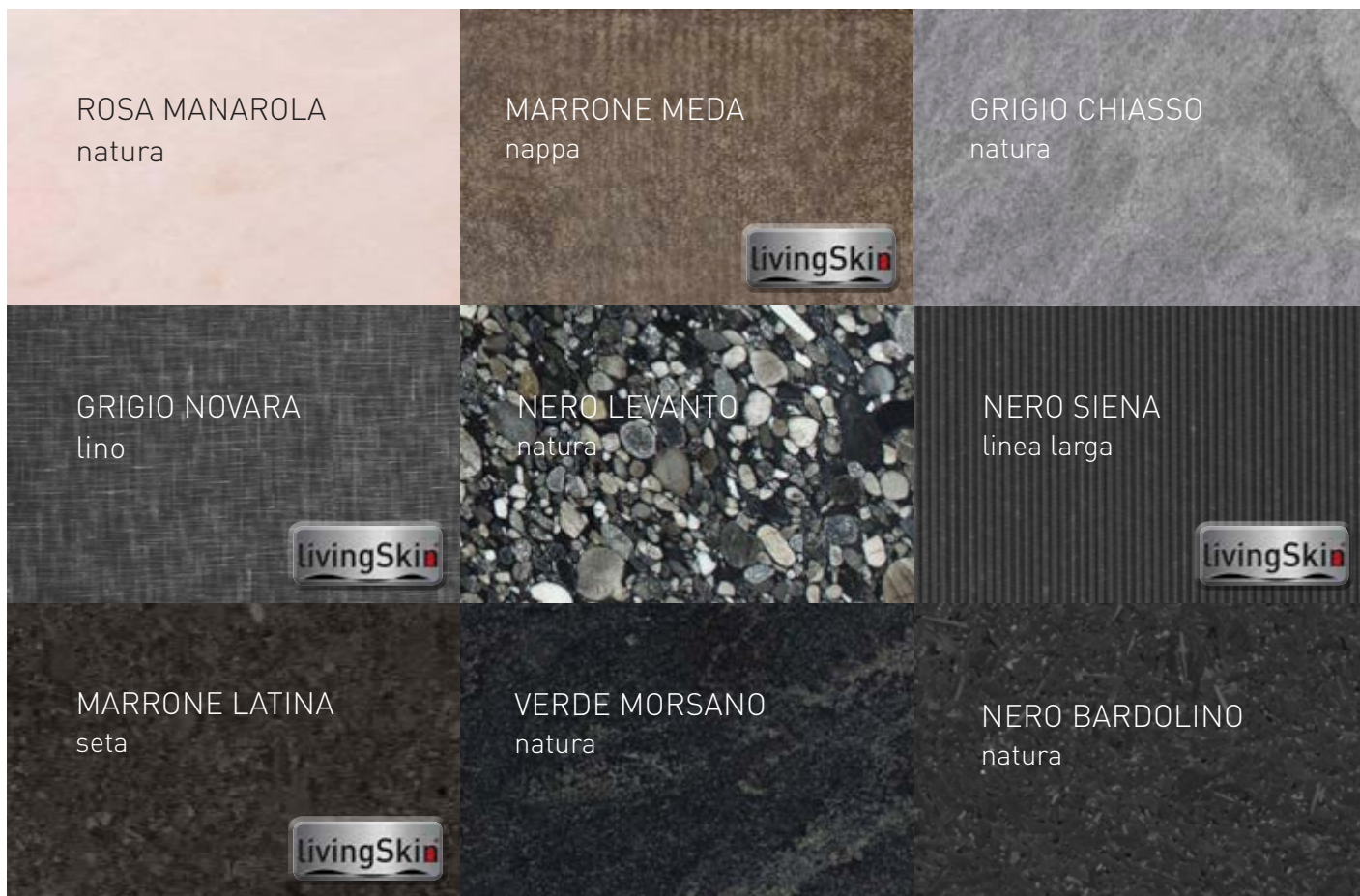

Preiskategorie C | brillante

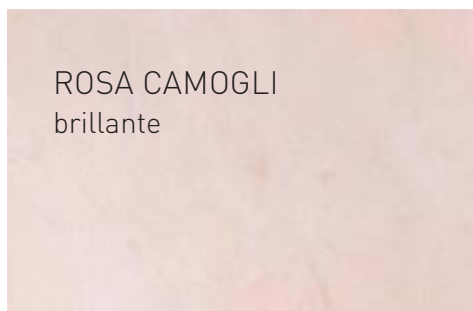

Preiskategorie D | natura



Preiskategorie D | brillante

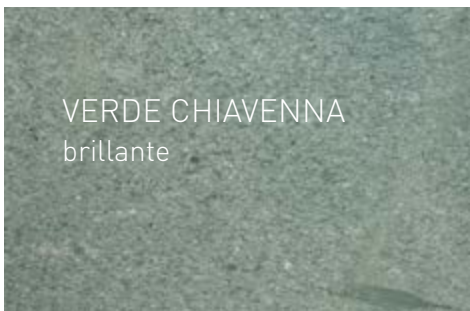

Preiskategorie auf Anfrage | natura



Preiskategorie auf Anfrage | brillante

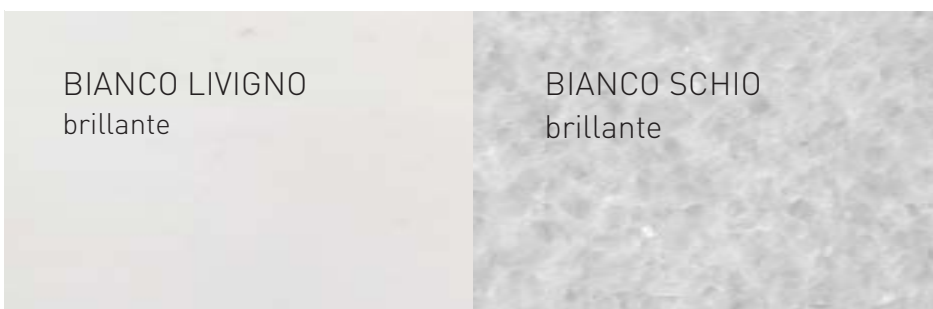

VERPACKUNG / QUALITÄTSKONTROLLE

Natursteine sind harte Materialien. Dennoch können auf dem Versandweg bearbeitete Oberflächen, Kanten oder Verklebungen beschädigt werden. Aus diesem Grund legen wir spezielles Augenmerk auf die bestmögliche Verpackung. Alle CB Steinprodukte werden auf Paletten sicher verpackt und versendet.

Um einer Bruchgefahr durch Transporterschütterungen entgegenzuwirken, werden Steinelemente in Übergröße i. d. R. stehend versendet.

CB empfiehlt den Bezug von CB Feuersteinen über den Großhandel; somit kann die komplette Ofenkommission inkl. Heizeinsatz, Zubehör, Naturstein etc. zusammen in einer Kommission geliefert werden.

Vor dem Verpacken erfolgt eine sorgfältige Qualitätskontrolle. Jeder Naturstein, welcher unser Haus verlässt, wird zuvor eingehend geprüft. Die Kontrolle erfolgt durch unsere Steinmetzmeister und Techniker.



ANTEILIGE VERPACKUNGSKOSTEN

Alle CB Natursteinbauteile werden extrem hochwertig verpackt. Ein sicherer Transport von größeren Bauteilen kann nur gewährleistet werden, wenn diese auf sogenannten A-Böcken stehend, also senkrecht auf der Palette befördert werden. Weiterhin müssen alle Natursteinbauteile gegenüber der Palette und dem A-Bock mit Styroporbauteilen geschützt werden. Diese Art der Verpackung ist sehr material- und arbeitsaufwendig und muss daher anteilig weiterberechnet werden. Nur so ist sichergestellt, dass alle Bauteile in einwandfreiem Zustand zu Ihnen und anschließend auf die Baustelle Ihrer Kunden gelangen.

In der Regel kommt bei größeren Bauteilen immer eine Palette und ein entsprechender Holzbock zum Tragen. Die Berechnung erfolgt nach dem tatsächlich eingesetzten Verpackungsmaterial.

ANTEILIGE VERPACKUNGSKOSTEN	
Produktbezeichnung	EUR/Stück
für Paletten bis 120 cm	15,00
für Paletten von 121 bis 140 cm	20,00
für Paletten von 141 bis 180 cm	25,00
für Paletten von 181 bis 220 cm	30,00
für Paletten von 221 bis 260 cm	35,00
für Paletten von 261 bis 300 cm	50,00
für Paletten von 301 bis 320 cm	55,00
für A-Bock klein groß	9,00 11,00

Bei den oben stehenden Beträgen handelt es sich um Nettopreise. Kein Rabattabzug mehr möglich.

LIEFERZEITEN

Das komplette CB Natursteinprogramm befindet sich permanent auf Lager. Aus diesem Grund kann jede Kommission ohne Verzögerung abgewickelt werden. Die Lieferzeit für eine Natursteinkommission beträgt ca. zwei bis drei Wochen.

Natürlich wissen wir genau, dass es einmal passieren kann, dass der Stein schneller benötigt wird. Dies ist gerade auch bei Schablonenverarbeitung der Fall. In solchen Fällen können wir eine Steinkommission innerhalb von zwei bis drei Tagen ab Freigabe der Pläne produzieren. Wir bitten Sie, diesen Service nur in Ausnahmefällen in Anspruch zu nehmen und wenn möglich schon einige Wochen vor dem gewünschten Liefertermin des Steines zu bestellen. Dies hilft uns, einen reibungslosen Produktionsablauf zu gewährleisten.

Bitte beachten Sie ebenfalls, dass bei Auslieferung über den Großhandel teilweise zusätzlich einige Tage für die Umlagerung eingeplant werden müssen.

DIREKTLIEFERUNGEN

Für eine schnelle Lieferung versenden wir die Ware gerne auch direkt an Sie. Dieser Service ist ab einem Nettowarenwert von 250,00 EUR kostenlos. Unter 250,00 EUR berechnen wir anteilige Frachtkosten i. H. v. 9,80 EUR bei Paketversand bzw. 30,00 EUR pauschal bei Versand von einer oder mehreren Paletten mit Spedition.

NATURSTEIN-THERMOKLEBER – DER „NATURSTEIN-HAFTMÖRTEL“

Die Verklebung von Natursteinen an Ofenanlagen weist besondere Schwierigkeiten auf. Aus diesem Grund wurde ein speziell für diesen Einsatzbereich angepasster Kleber entwickelt.



Der CB-thermoFIX 400 besticht durch folgende Vorteile:

- Keine Durchfärbung, auch bei hellen Steinen
- Temperaturbeständig bis mindestens 400 Grad Celsius
- Temperaturwechselbeständigkeit
- Verschiedene Auftragsstärken möglich
- Optimal eingestellte Verarbeitungszeit
- Wie Haftmörtel zu verarbeiten



CB-thermoFIX 400			
Bezeichnung	Einheit	Art.Nr.	Preis
Naturstein-Thermokleber für den Ofensetzer	15 kg	hwntk15e	44,70

NATURSTEIN FUGE

Die Verfugung von Natursteinen an Ofenanlagen weist besondere Schwierigkeiten auf. Aus diesem Grunde wurde ein speziell für diesen Einsatzbereich angepasstes Fugenmaterial entwickelt.



CB-thermoFUGE			
Farbe	Einheit	Art.Nr.	Preis
Schwarz	5 kg	hwn5f01e	29,40
Anthrazit	5 kg	hwn5f02e	29,40
Grau	5 kg	hwn5f03e	29,40
Braun	5 kg	hwn5f04e	29,40
Hellbraun	5 kg	hwn5f05e	29,40
Beige	5 kg	hwn5f06e	29,40
Crème	5 kg	hwn5f07e	29,40
Weiß	5 kg	hwn5f08e	29,40

Die CB-thermoFUGE besticht durch folgende Vorteile:

- Keine Randzonenverfärbung
- Temperaturbeständigkeit
- Optimal eingestellte Verarbeitungszeit
- Acht verschiedene Farbtöne: schwarz, anthrazit, grau, braun, hellbraun, beige, creme, weiß

Naturstein Fuge in 8 verschiedenen Farbtönen erhältlich:

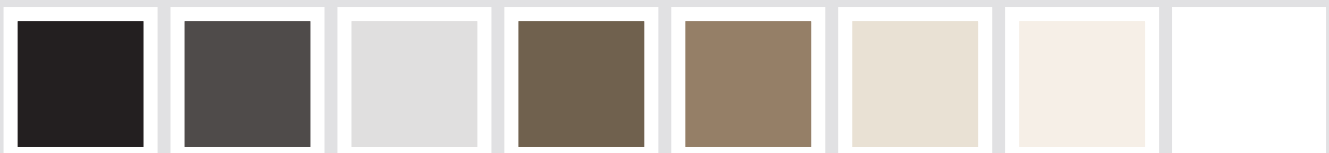

REINIGUNGS- / IMPRÄGNIERUNGS-SET

Für den Ofensetzer

Speziell für die Behandlung der Natursteine während und nach dem Versetzen auf der Baustelle. Hartnäckige Verschmutzungen (z.B. Mörtel, Putz) können mit dem CB Intensivreiniger beseitigt werden. Die Endreinigung der Natursteinelemente vor Ofenübergabe erfolgt mit dem CB Naturstein Grundreiniger.

Sollten Natursteinelemente auf der Baustelle bearbeitet werden, so sorgt die CB Naturstein Schutzimprägnierung für optimalen Schutz.

Alle Reinigungs-/Imprägnierungsmittel sind wiederum auf das CB Steinsortiment und die Anwendung am Ofen abgestimmt.



Die Gebindegröße beträgt jeweils 3 x 1 Liter.

- CB Naturstein Grundreiniger
- CB Naturstein Intensivreiniger
- CB Naturstein Schutzimprägnierung

Reinigungs- und Imprägnierungs-Sets für den Ofensetzer					
	Bezeichnung	Gebinde	Einheit	Art.Nr.	Preis
SET	Reinigungs- und Imprägnierungs-Set für den Ofensetzer	3 Stück	1,0 l	hwnrso	69,50
EINZEL- GEBINDE	CB Naturstein Grundreiniger für den Ofensetzer	1 Stück	1,0 l	hwng01	23,90
	CB Naturstein Intensivreiniger für den Ofensetzer	1 Stück	1,0 l	hwnir01	22,80
	CB Naturstein Schutzimprägnierung für den Ofensetzer	1 Stück	1,0 l	hwnsi01	31,70

REINIGUNGS- UND PFLEGE-SET

Für den Endkunden

Eigens für die dauerhafte Pflege aller CB Steinsorten wurden folgende Pflegemittel für den Endkunden entwickelt:

Die Gebindegröße beträgt jeweils 3 x 500 ml.

- CB Naturstein Grundreiniger
- CB Naturstein Sprühpflege
- CB Naturstein Kaminglasreiniger



Reinigungs- und Imprägnierungs-Sets für den Endverbraucher					
	Bezeichnung	Gebinde	Einheit	Art.Nr.	Preis
SET	Reinigungs- und Imprägnierungs-Set für den Endverbraucher	3 Stück	0,5 l	hwnrpse	33,80
EINZEL- GEBINDE	CB Naturstein Grundreiniger für den Endverbraucher	1 Stück	0,5 l	hwng5m	18,90
	CB Naturstein Sprühpflege für den Endverbraucher	1 Stück	0,5 l	hwmsp5m	18,90
	CB Naturstein Kaminglasreiniger für den Endverbraucher	1 Stück	0,5 l	hwnkg5m	9,80



Die Befestigung

Bei an der Ofenhülle senkrecht angebrachten Natursteinelementen muss besonderes Wert auf die bestmögliche Befestigung gelegt werden. Die Ofenhülle dehnt sich aus bzw. zieht sich zusammen, wenn der Ofen aufgeheizt wird bzw. sich abkühlt. Dies stellt für den Natursteinkleber eine extreme Belastung dar. Aus diesem Grund wurde speziell für diesen Einsatzbereich ein Naturstein Befestigungs-Set entwickelt. Damit wird sichergestellt, dass die Natursteinplatte auch bei Lösung des Klebers nicht herunterfällt.

Beispiel Befestigungstechnik

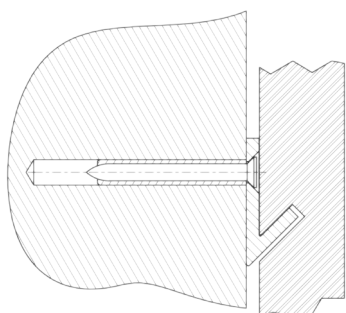

Befestigung unten

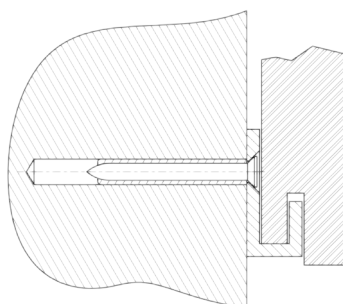

Befestigung mittig

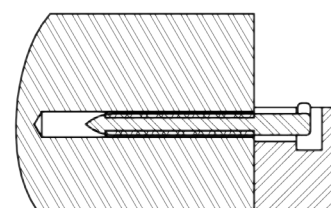

Befestigung oben

Steinbearbeitungs-Set

Das Steinbearbeitungs-Set für den Ofensetzer, bestehend aus einem Winkelschleifer mit Diamant-Trennscheibe, einem Winkelschleifer mit einstellbarer Umdrehungsgeschwindigkeit und diversen Schleif- und Polierpads ist eigens abgestimmt für das Schneiden, Nachbearbeiten und Polieren von Naturstein.



Bezeichnung	Art.Nr.	Preis
Steinbearbeitungs-Set	hwsbs	235,00

Bei diesem Preis handelt es sich um einen Nettopreis. Kein Rabattabzug mehr möglich.

Wir machen unsere Partner fit in Sachen Stein!

Die Bearbeitung von Ofenkeramik gehört zu den Lerninhalten jeder Ofensetzer Ausbildung – das Bearbeiten von Naturstein nicht. Aus diesem Grund bieten wir für unsere Partner kostenlose Naturstein-Anwenderschulungen an. Auf diesen Schulungen bringen wir unseren Partnern unter anderem folgende Themen näher:

- Natursteinbearbeitung
- Versetzen von Naturstein
- Natursteinreparatur
- Natursteinpflege
- Allgemeines Wissen rund um den Stein



DAS MARKETING IM ÜBERBLICK

Wir unterstützen unsere CB Feuersteinepartner mit umfangreichen Marketing- und Werbematerialien. Gerade in der heutigen Zeit genügt es nicht mehr, nur ein sehr guter Handwerker zu sein – die Kunden legen vielmehr Wert auf die Angebotspräsentation und entscheiden sich hierbei sehr oft für die beste Vorstellung des Projektes. Zudem unterstützen wir Sie mit umfangreicher Endkundenwerbung bei der Kundengewinnung. Die CB Feuersteine bieten eine perfekte Grundlage für zielorientierte Werbung beim Ofeninteressenten. Jeder Ofeninteressent bzw. Ofenkunde befindet in der glücklichen Lage mit den CB Feuersteinen in seiner Ofenanlage einzigartige Bauteile zu besitzen. Der Ofen wird dadurch zum absoluten Unikat – genau auf diese Tatsache wollen wir den Fokus in unserer Endkundenwerbung richten und die Interessenten gezielt unseren Partnern zuführen.

- CB Feuersteine Fotobuch
- CB Planungsarchiv
- Endkundenwerbung
- Werbe-/ Präsentationsmaterial
- Messemodelle
- Händlerzertifikat
- Produktschilder
- Musterstände / Musterkoffer



Die Internetseite



Das Magazin



Musterstände | Boxen

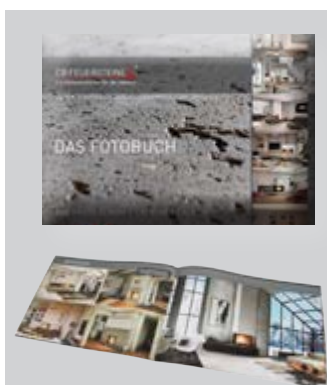

Das Fotobuch



Das Planungsarchiv



Die Messemodelle



Das Zertifikat

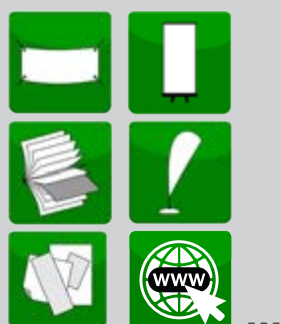

Die Werbematerialien



Die Endkundenwerbung



Das Feuersteine Schild

DAS FOTOBUCH



Die wahrscheinlich hochwertigste und umfangreichste Ofensammlung der Branche: das Fotobuch enthält auf 240 Seiten im XXL-Großformat hochwertige Ofenanimationen. Die Animationen zeigen nicht nur moderne und geradlinige Ofenanlagen, sondern auch geschwungene Feuerstätten, Ofenanlagen im Landhausstil und Stilfeassaden. Alle Animationen haben auf der Planung die verwendeten Steinsorten als Kürzel. So können Sie den entsprechenden Stein ganz einfach der jeweiligen Planung zuordnen. Weiterhin sind auf unserer Internetseite (Kategorie Händler-Login) alle Preise der im Fotobuch abgebildeten Natursteinbauteile hinterlegt. So können Sie Ihren Kunden kurzfristig eine Preiseinschätzung bzgl. der gewünschten Ofenanlage geben.



CB Feuersteine Fotobuch

Die wahrscheinlich hochwertigste und umfangreichste Planungssammlung der Ofenbranche auf 240 Seiten.

CB Feuersteine Partner können im CB Planungsarchiv auf viele ausgesuchte Ofenplanungen zurückgreifen. Diese Planungen können z. B. für den Internetauftritt oder in großer Auflösung für Prospekte, Banner, Fahnen oder Autowerbung verwendet werden. Natürlich eignen sich diese ebenfalls hervorragend als Gestaltungsvorlage zur Kundenberatung. Für den Einsatzbereich als Autowerbung oder als Fahne bzw. Banner sind Dateien in sehr großer Auflösung notwendig. Aus diesem Grund wird Ihnen jede Ofenanimation ebenfalls in höchster Auflösung zur Verfügung gestellt.

Die CB Ofenanimationen – bestens geeignet für folgende Einsatzbereiche:

- Kundenberatung
- Internetseite / Ofengalerien
- Flyer, Magazine, Broschüren, Kataloge
- Banner
- Fahnen
- Rollups
- Aufkleber
- Autowerbung
- Zeitungsanzeigen
- Redaktionelle Anzeigen
- Messepräsentationen

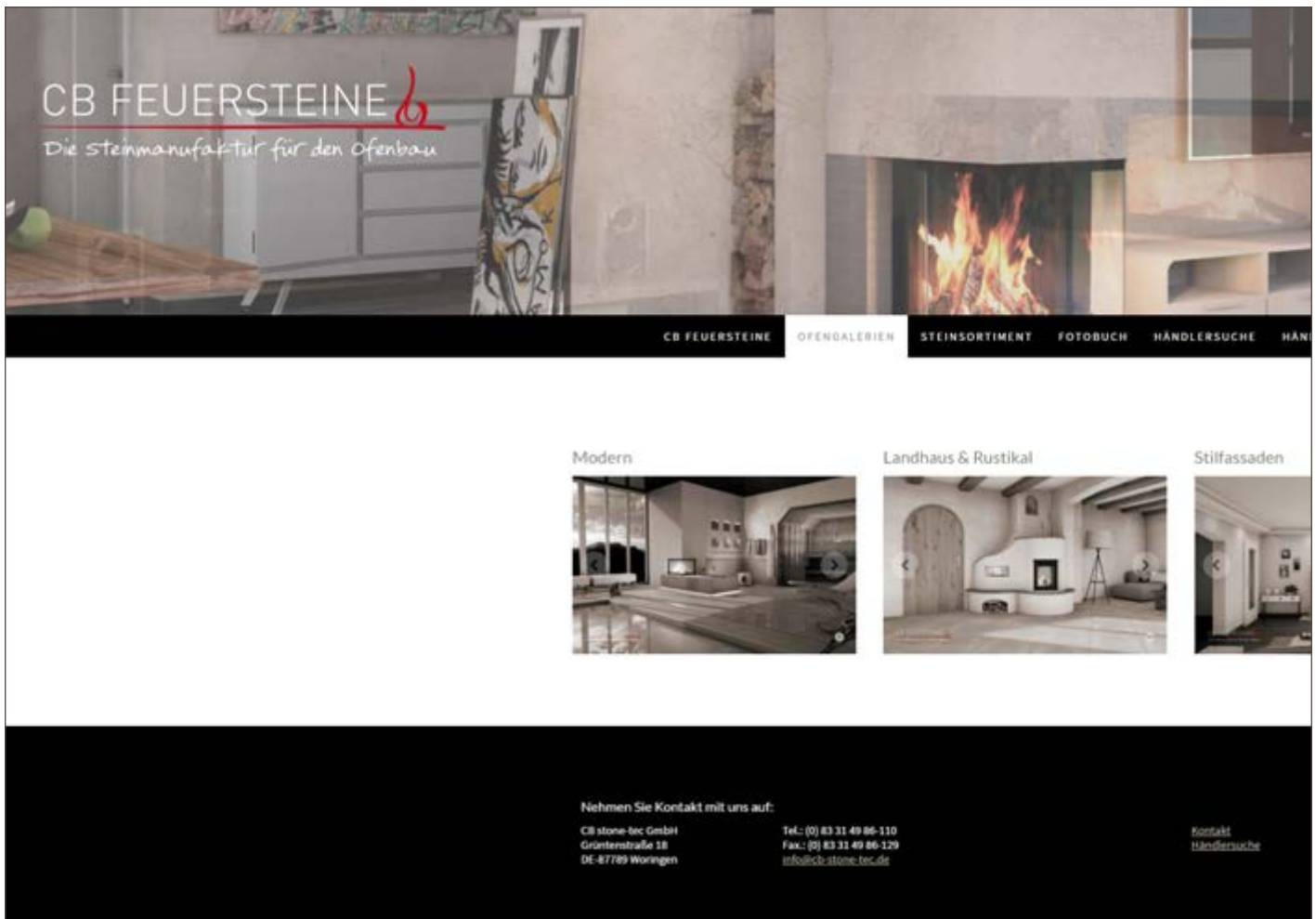

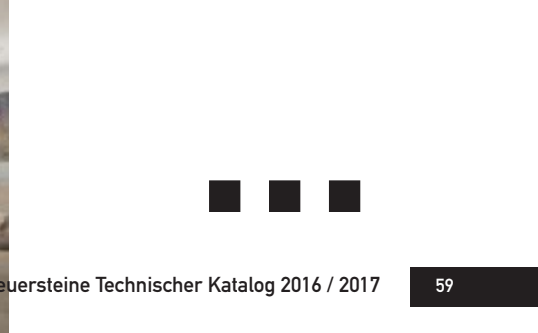

Wir unterstützen unsere Partner mit umfangreicher Endkundenwerbung bei der Kundengewinnung. Die CB Feuersteine bieten eine perfekte Grundlage für zielorientierte Werbung beim Ofeninteressenten. Jeder Ofeninteressent bzw. Ofenkunde befindet in der glücklichen Lage mit den CB Feuersteinen in seiner Ofenanlage einzigartige Bauteile zu besitzen. Der Ofen wird dadurch zum absoluten Unikat – genau auf diese Tatsache wollen wir den Fokus in unserer Endkundenwerbung richten und die Interessenten gezielt unseren Partnern zuführen. Zudem listen wir alle Partnerbetriebe auf der CB Feuersteine Homepage inkl. Verlinkung auf die Internetseite des Partnerbetriebs.

Die Werbemaßnahmen im Überblick:

- Social Media Marketing
- Onlinemarketing (Werbung mit Google AdWords, Suchmaschinenoptimierung)
- Kundendatenbank auf der CB Feuersteine Internetseite
- Anzeigenwerbung in Fachzeitschriften
- Redaktionelle Berichte in gängigen Fachzeitschriften

Zudem unterstützen wir unsere Kunden mit umfangreichen Werbe- und Präsentationsmaterial für die Ausstellung:

- Streuprosppekt für den Endkunden
- Poster
- Banner
- Rollups
- Fahnen
- Giveaways

Das CB Feuersteine Magazin (32 Seiten)

Das kostenlose CB Feuersteine Magazin zeigt auf 32 Seiten einen Überblick über die grenzenlosen Möglichkeiten der Ofenkonzeption mit Naturstein und soll dem Kunden einen Überblick über das Sortiment geben.

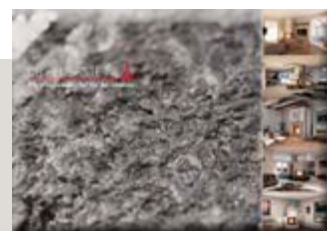

DER MUSTERSTÄNDER

Das Herzstück der CB Feuersteine Partnerschaft ist der Musterständer. Hier werden die 30 schönsten Natursteinsorten des Sortiments wirkungsvoll präsentiert. Gerade in der heutigen Zeit suchen Ofenkunden zunehmend das Besondere – und das finden sie in den besonderen Natursteinen, welche im CB Feuerstein Musterständer wirkungsvoll in Szene gesetzt werden. Durch die Plattengröße von 20x20cm kann sich der Ofeninteressent einen sehr guten Eindruck von der Wirkung der Steinoberfläche verschaffen. Natürlich können Sie überdies jede weitere Steinsorte als Musterplatte in der Größe 20x20 cm zum Nettopreis* zusätzlich für Ihre Ausstellung bestellen. Der Musterständer kann jederzeit noch um weitere Steine ergänzt werden. Diese Steine können dann in eine Musterbox, neben dem Musterständer, präsentiert werden.

NERO ROMA natura	NERO BARDOLINO natura	MARRONE LATINA seta
NERO BOLZANO roccia	NERO SIENA linea larga	NERO RAPALLO linea croce
NERO FERRARA linea retta	GRIGIO BORMIO lana	GRIGIO POMPEI natura
GRIGIO NOVARA lino	GRIGIO CREMONA lana	VERDE BERNARDINO natura
GRIGIO CHIASSO natura	GRIGIO LIPARI linea croce	GRIGIO ORISTANO linea retta
ARGENTO FANO natura	GRIGIO AUGUSTA natura	ARGENTO TRIESTE natura
MARRONE IMOLA natura	MARRONE MEDA nappa	ORO VERONA natura
MARRONE CAPRERA linea croce	MARRONE SCAFATI linea retta	MARRONE ALBA natura
ORO TIVOLI natura	SABBIA CAPRI natura	BIANCO VENEZIA linea larga
BIANCO ARCO linea croce	BIANCO RIVA linea retta	BIANCO LIMONE natura



CB FEUERSTEINE MUSTERSTÄNDER

Beschreibung	Maße B x T x H in cm	Art.-Nr.	Preis / Stück
CB Feuersteine Musterständer inkl. 30 Steinmuster 20 cm x 20 cm x 2 cm	100 x 45 x 195	mms30no	199,00

Bei diesem Preis handelt es sich um einen Nettopreis. Kein Rabattabzug mehr möglich.

* Preiskategorie A/B/C 5,00 EUR, D auf Anfrage

CB Feuersteine Händlerzertifikat

Als CB Feuersteine-Partnerbetrieb erhalten Sie das Händlerzertifikat. Dieses Zertifikat verdeutlicht Ihren Kunden ganz eindeutig Ihren Bezug zu Naturstein und hochwertig konzipierten Ofenanlagen.



CB Feuersteine Produktschild

Jeder Steinkommission liegt ein hochwertiges Edstahlschild mit dem Feuersteine Logo bei. Dieses Schild kann auf der Ofenkommission angebracht werden.



Die Musterboxen

Für alle Ofensetzer, welche nicht über Ausstellungsräume verfügen, aber dennoch Feuersteine Partner werden wollen, bieten wir die 30 Steinmuster des Musterständers in drei praktischen Holztrageboxen an. Natürlich können diese Trageboxen auch zusätzlich zum Musterständer für eine Bemusterung beim Kunden zu Hause bezogen werden. Das CB Feuersteine Logo ist mit einem hochwertigen Branding in der Musterbox abgebildet.



Die Musterplatten

Oft äußert der Kunde den Wunsch Naturstein Musterplatten mitnehmen zu wollen, um den Farbton mit bereits bestehenden Natursteinbauteilen in seinem Haus zu vergleichen oder z.B. eine Steinauswahl beim Küchenbauer treffen zu können. Aus diesem Grund bieten wir Ihnen im Rahmen der Partnerschaft Musterplatten in der Größe 20x20cm zum stark subventionierten Nettopreis an.

Musterplatten Preiskategorie A/B/C 5,00 EUR, D auf Anfrage

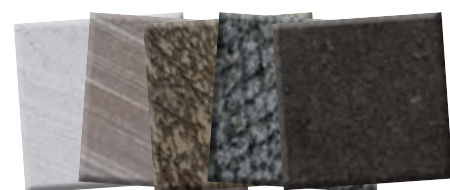

Wie werde ich CB Feuersteine Partner?

Im Rahmen der Feuersteine Partnerschaft wollen wir Sie in vielen Bereichen unterstützen – natürlich durch erstklassig gefertigte Ware, atemberaubende Steinsorten und einen reibungslosen Ablauf Ihrer Bestellung, aber eben auch im Bereich des Verkaufs, der Planung und des Marketings. Da jedoch zu einer Partnerschaft bekanntlich immer zwei Parteien gehören, wünschen wir uns die folgenden zwei Dinge von Ihnen:

- **CB Feuersteine Musterständer in guter Position in der Ausstellung**
(oder Musterboxen, wenn keine Ausstellungsfläche vorhanden)
- **Auslegen von mindestens einem CB Feuersteine Fotobuch in der Ausstellung**

Der Preis für den CB Musterständer beträgt 199,00 EUR, der Preis für das CB Feuersteine Fotobuch beträgt 10,00 EUR. Die Preise verstehen sich rein netto, kein Rabattabzug mehr möglich. Ausdrücklich wollen wir erwähnen, dass es sich bei diesen beiden Beträgen um stark subventionierte Preise handelt.

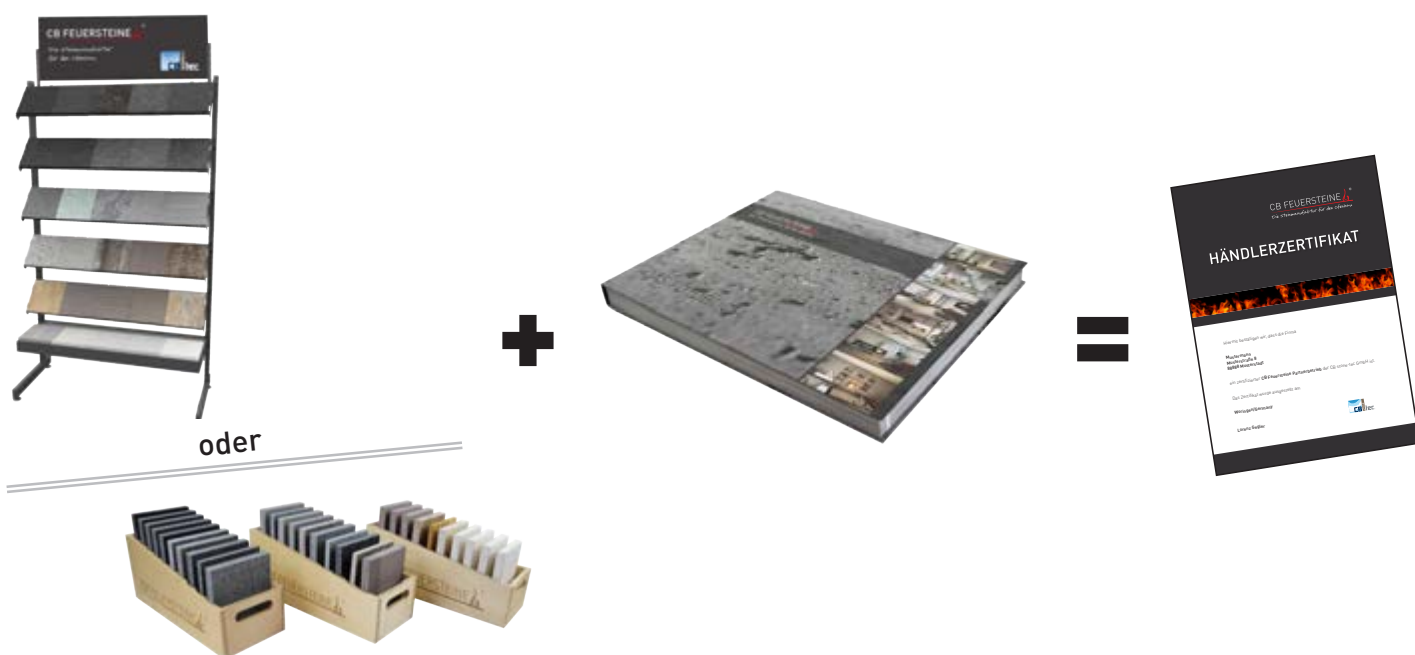

In der heutigen Zeit gewinnt das Thema Marketing immer mehr an Bedeutung. Natürlich ist die Kundenempfehlung immer noch die beste Werbung, aber den ersten Eindruck verschaffen sich die interessierten Kunden zunehmend über das Internet. Grundsätzlich wird die Kaufentscheidung des Kunden immer mehr durch die hochwertige Firmen- und Produktpräsentation beeinflusst.

In diesem vielschichtigen und wichtigen Bereich wollen wir Sie tatkräftig unterstützen. Unsere beiden Marketingmitarbeiter Alexandra Mayer und Marcel Gromer stehen Ihnen in allen Bereichen tatkräftig zur Seite. Ob bei der Konzeption oder Verbesserung Ihres Internetauftritts, zielgerichteter Zeitungswerbung, Banner, Rollups, Autowerbung oder Firmenflyer – Sie können auf unsere Unterstützung zählen.

Ihre Ansprechpartner für das Marketing



Alexandra Mayer
Marketing

alexandra.mayer@cb-tec.de
Tel: +49 (0) 8331 4986 - 625



Marcel Gromer
Marketing

marcel.gromer@cb-tec.de
Tel: +49 (0) 8331 4986 - 625

Internetseite

Die Visitenkarte eines Unternehmens. Gerne helfen wir Ihnen bei der Optimierung Ihres Internetauftritts.



Flyer | Falblätter

Sie wollen Ihre Firma in einem Flyer oder einer Broschüre präsentieren – wir helfen Ihnen dabei.

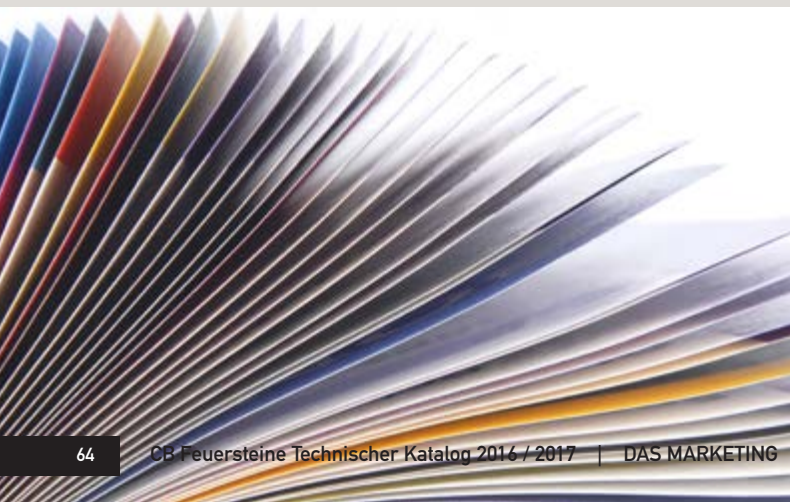

Zeitungsanzeigen

Gerne gestalten wir mit Ihnen zusammen zielgerichtete Zeitungswerbung.



Autowerbung

Schade wenn man es nicht nutzt – gute Autowerbung schafft einen hohen Bekanntheitsgrad und ist – einmal angebracht – vollkommen kostenlos. Wir gestalten zusammen mit Ihnen die gesamte Druckvorlage.

Plakate | Banner | Displays

Setzen Sie Akzente in Ihren Ausstellungsräumen mit professionell gestalteten Plakaten, Bannern, Rollups, Fahnen und Displays.

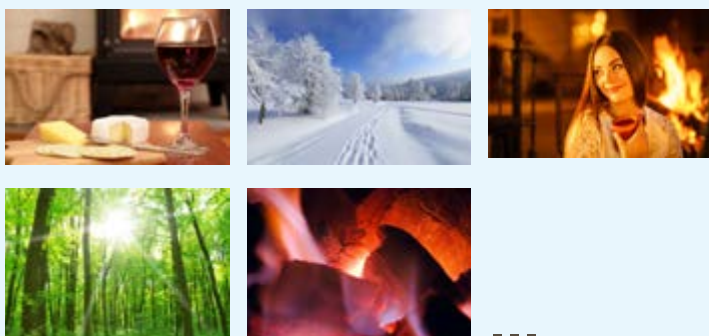

Bilder

Auf unserer Internetseite stehen für Sie zahlreiche Ambientebilder zum kostenlosen Download bereit.

Ein wichtiges Medium der Kundengewinnung stellen Messeauftritte dar. Bei der Messepräsentation ist die Auswahl der richtigen Ausstellungsgeräte entscheidend. Der Kunde entscheidet nämlich im Bruchteil einer Sekunde, ob er den Messestand als interessant erachtet und diesen betritt oder daran vorübergeht. Alle CB Messeexponate sind wahre „Hingucker“ und enthalten i. d. R. neben den hochwertigen Natursteinbauteilen zusätzlich noch werbewirksame LED-Komponenten und Regalbauteile. Alle Messemodelle wurden zusammen mit der Hagos erarbeitet und können von CB Feuerstein-Partnerbetrieben über die jeweilige Hagos Niederlassung kostenlos gebucht werden.*



Messemodell CBS 01

- Heizeinsatz: Firma Austroflamm
- LED-Beleuchtung: Unter der Abdeckplatte, Holztunnel
- CB Rohstahlbauteile: Laibung, Holztunnel, Stirn- und Deckseite



Messemodell CBS 02

- Heizeinsatz: Firma Spartherm
- LED-Beleuchtung: Feuertisch
- CB Feuersteinebauteile: Feuertisch und Ofenabdeckung
- CB Rohstahlbauteile: Holzregal



Messemodell CBS 03

- Heizeinsatz: Firma Austroflamm
- LED-Beleuchtung: Feuertisch, Kuben
- CB Feuersteinebauteile: Feuertisch, seitliche Frontverkleidung



Messemodell CBS 04

- Heizeinsatz: Firma Brunner
- LED-Beleuchtung: Feuertisch
- CB Feuersteinebauteile: Feuertisch, seitliche Frontverkleidung



Messemodell CBS 05

- Heizeinsatz: Firma Austroflamm
- LED-Beleuchtung: Feuertisch
- CB Feuersteinebauteile: Feuertisch, Sockel, Holzregal, Abdeckung

*Verfügbarkeit vorausgesetzt



Messemodell CBS 06

- Heizeinsatz: Firma Spartherm
- LED-Beleuchtung: Feuertisch, Kuben
- CB Feuersteinebauteile: Feuertisch, Sockel, Laibung, Abdeckung



Messemodell CBS 07

- Heizeinsatz: Firma Spartherm
- LED-Beleuchtung: Feuertisch, indirekte Wandbeleuchtung
- CB Feuersteinebauteile: Feuertisch, Rückwand Abdeckung



Messemodell CBS 08

- Heizeinsatz: Firma Spartherm
- LED-Beleuchtung: Feuertisch, indirekte Wandbeleuchtung
- CB Feuersteinebauteile: Feuertisch, Sockel, Rückwand



Messemodell CBS 09

- Heizeinsatz: Firma Brunner
- LED-Beleuchtung: Feuertisch und Kuben
- CB Feuersteinebauteile: Feuertisch, Ofenabdeckung



Messemodell CBS 10

- Heizeinsatz: Firma Leda
- LED-Beleuchtung: Feuertisch
- CB Feuersteinebauteile: Feuertisch, Ofenabdeckung
- CB Rohstahlbauteile: Holzniche

Die genaue Beschreibung aller Messemodelle inklusive der darin verbauten Materialien finden Sie auf unserer Internetseite www.cb-feuersteine.de

Aktuell entstehen gerade vier Messemodelle zusammen mit der Firma Brunner, welche voraussichtlich im Frühjahr 2017 ebenfalls zur Verfügung stehen.

Naturstein ist ein Naturprodukt. Gerade das macht den starken Reiz dieses Materials aus. Jede Steinsorte ist anders: sogar innerhalb der Steinsorte ist nicht jede Platte hundertprozentig identisch – eben genau so, wie der Stein sich in vielen Millionen Jahren entwickelt hat. Aus diesem Grund haben wir in der nachfolgenden Steinbibliothek wichtige Informationen zu den einzelnen Steinsorten aufgelistet.

Diese Steinbibliothek soll Ihnen als Hilfe im Umgang mit den einzelnen Steinen dienen bzw. enthält wichtige Informationen für die Ofenplanung. Für weiterführende Auskünfte rund um den Stein stehen wir Ihnen jederzeit gerne telefonisch zur Verfügung. Natürlich bieten wir Ihnen auch weitere Steinsorten auf Anfrage an.

- Steinsorte
- Steinkennung
- Preiskategorie
- Verfügbare Plattenstärke
- Art der Kantenbearbeitung
- Verfügbarkeit von Fliesenware und Sockelläufer
- Beschaffenheit der Oberfläche
- Einsetzbarkeit im Außenbereich
- Ungefähres Rohplattenmaß für die Konzeption der Bauteile
- Eventueller Strukturverlauf



Steinsorte: BIANCO CORTINA natura	
Steinkennung: bcnz	
Preiskategorie: auf Anfrage	verfügbare Plattenstärke: 2 cm / 3 cm
Kantenbearbeitung Standard: natura	
<u>nicht</u> als Fliesenware erhältlich	Oberfläche: matt <input checked="" type="checkbox"/>
<u>nicht</u> als Sockelläufer erhältlich	Anwendungsbereiche: Innen <input checked="" type="checkbox"/> Außen <input type="checkbox"/>
Für die Konzeption des Steinbauteils bitte beachten: Rohplattenmaß ca. 230 x 130 (b x h) Strukturverlauf: waagrecht	



Steinsorte: BIANCO LIMONE natura	
Steinkennung: blna	
Preiskategorie: A	verfügbare Plattenstärke: 2 cm / 3 cm
Kantenbearbeitung Standard: natura	
Fliesenware erhältlich <input checked="" type="checkbox"/> Maße: 61 x 30,5 x 1 cm	Oberfläche: matt <input checked="" type="checkbox"/>
Sockelläufer erhältlich <input checked="" type="checkbox"/> Maße: 8 x 1 cm / freie Längen	Anwendungsbereiche: Innen <input checked="" type="checkbox"/> Außen <input type="checkbox"/>
Für die Konzeption des Steinbauteils bitte beachten: Rohplattenmaß ca. 250 x 150 (b x h)	



Steinsorte: BIANCO RIVA linea retta		
Steinkennung: brrb		
Preiskategorie: B	verfügbare Plattenstärke: 2 cm / 3 cm	
Kantenbearbeitung Standard: natura		
<u>nicht</u> als Fliesenware erhältlich	Oberfläche: matt <input checked="" type="checkbox"/>	
Sockelläufer erhältlich <input checked="" type="checkbox"/> Maße: 8 x 1 cm / freie Längen	Anwendungsbereiche: Innen <input checked="" type="checkbox"/> Außen <input type="checkbox"/>	
Für die Konzeption des Steinbauteils bitte beachten: Rohplattenmaß ca. 250 x 150 (b x h) Strukturverlauf: waagrecht		



Steinsorte: BIANCO ARCO linea croce		
Steinkennung: bacb		
Preiskategorie: B	verfügbare Plattenstärke: 2 cm / 3 cm	
Kantenbearbeitung Standard: natura		
nicht als Fliesenware erhältlich	Oberfläche: matt <input checked="" type="checkbox"/>	
Sockelläufer erhältlich <input checked="" type="checkbox"/> Maße: 8 x 1 cm / freie Längen	Anwendungsbereiche: Innen <input checked="" type="checkbox"/> Außen <input type="checkbox"/>	
Für die Konzeption des Steinbauteils bitte beachten: Rohplattenmaß ca. 250 x 150 (b x h) Strukturverlauf: waagrecht ↔		



Steinsorte: BEIGE TERAMO natura	
Steinkennung: btna	
Preiskategorie: A	verfügbare Plattenstärke: 2 cm / 3 cm
Kantenbearbeitung Standard: natura	
Fliesenware erhältlich <input checked="" type="checkbox"/> Maße: 61 x 30,5 x 1 cm	Oberfläche: matt <input checked="" type="checkbox"/>
Sockelläufer erhältlich <input checked="" type="checkbox"/> Maße: 8 x 1 cm / freie Längen	Anwendungsbereiche: Innen <input checked="" type="checkbox"/> Außen <input type="checkbox"/>
Für die Konzeption des Steinbauteils bitte beachten: Rohplattenmaß ca. 250 x 150 (b x h)	

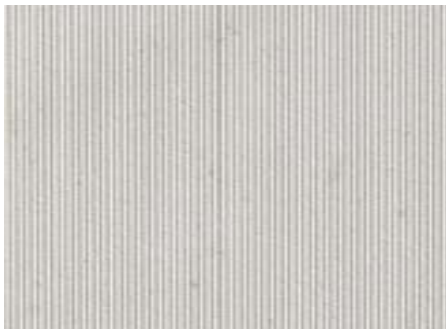

Steinsorte: BIANCO VENEZIA larga		
Steinkennung: bvlb		
Preiskategorie: B	verfügbare Plattenstärke: 2 cm / 3 cm	
Kantenbearbeitung Standard: natura		
nicht als Fliesenware erhältlich	Oberfläche: matt <input checked="" type="checkbox"/>	
nicht als Sockelläufer erhältlich	Anwendungsbereiche: Innen <input checked="" type="checkbox"/> Außen <input type="checkbox"/>	
Für die Konzeption des Steinbauteils bitte beachten: Rohplattenmaß ca. 250 x 150 (b x h) Strukturverlauf: waagrecht ↔		



Steinsorte: BIANCO PORDENONE natura	
Steinkennung: bpna	
Preiskategorie: A	verfügbare Plattenstärke: 2 cm / 3 cm
Kantenbearbeitung Standard: natura	
Fliesenware erhältlich <input checked="" type="checkbox"/> Maße: 61 x 30,5 x 1 cm	Oberfläche: matt <input checked="" type="checkbox"/>
Sockelläufer erhältlich <input checked="" type="checkbox"/> Maße: 8 x 1 cm / freie Längen	Anwendungsbereiche: Innen <input checked="" type="checkbox"/> Außen <input type="checkbox"/>
Für die Konzeption des Steinbauteils bitte beachten: Rohplattenmaß ca. 280 x 150 (b x h)	



Steinsorte: GIALLO TREVISO natura	
Steinkennung: gtna	
Preiskategorie: A	verfügbare Plattenstärke: 2 cm / 3 cm
Kantenbearbeitung Standard: natura	
Fliesenware erhältlich <input checked="" type="checkbox"/> Maße: 61 x 30,5 x 1 cm	Oberfläche: matt <input checked="" type="checkbox"/>
Sockelläufer erhältlich <input checked="" type="checkbox"/> Maße: 8 x 1 cm / freie Längen	Anwendungsbereiche: Innen <input checked="" type="checkbox"/> Außen <input type="checkbox"/>
Für die Konzeption des Steinbauteils bitte beachten: Rohplattenmaß ca. 250 x 130 (b x h)	

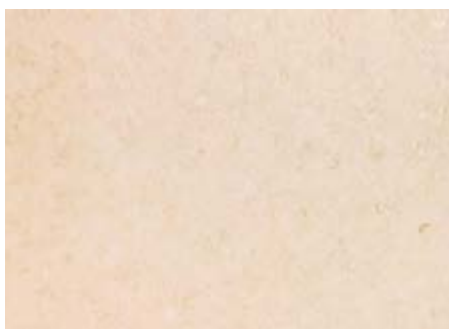

Steinsorte: GIALLO GENOVA natura	
Steinkennung: ggna	
Preiskategorie: A	verfügbare Plattenstärke: 2 cm / 3 cm
Kantenbearbeitung Standard: natura	
Fliesenware erhältlich <input checked="" type="checkbox"/> Maße: 61 x 30,5 x 1 cm	Oberfläche: matt <input checked="" type="checkbox"/>
Sockelläufer erhältlich <input checked="" type="checkbox"/> Maße: 8 x 1 cm / freie Längen	Anwendungsbereiche: Innen <input checked="" type="checkbox"/> Außen <input type="checkbox"/>
Für die Konzeption des Steinbauteils bitte beachten: Rohplattenmaß ca. 280 x 170 (b x h)	



Steinsorte: GIALLO AVELLINO linea croce		
Steinkennung: gacb		
Preiskategorie: B	verfügbare Plattenstärke: 2 cm / 3 cm	
Kantenbearbeitung Standard: natura		
<u>nicht</u> als Fliesenware erhältlich	Oberfläche: matt <input checked="" type="checkbox"/>	
Sockelläufer erhältlich <input checked="" type="checkbox"/> Maße: 8 x 1 cm / freie Längen	Anwendungsbereiche: Innen <input checked="" type="checkbox"/> Außen <input type="checkbox"/>	
Für die Konzeption des Steinbauteils bitte beachten: Rohplattenmaß ca. 280 x 170 (b x h) Strukturverlauf: waagrecht 		



Steinsorte: GIALLO PORTICI linea retta		
Steinkennung: gprb		
Preiskategorie: B	verfügbare Plattenstärke: 2 cm / 3 cm	
Kantenbearbeitung Standard: natura		
<u>nicht</u> als Fliesenware erhältlich	Oberfläche: matt <input checked="" type="checkbox"/>	
Sockelläufer erhältlich <input checked="" type="checkbox"/> Maße: 8 x 1 cm / freie Längen	Anwendungsbereiche: Innen <input checked="" type="checkbox"/> Außen <input type="checkbox"/>	
Für die Konzeption des Steinbauteils bitte beachten: Rohplattenmaß ca. 280 x 170 (b x h) Strukturverlauf: waagrecht 		



Steinsorte: ROSA MANAROLA natura	
Steinkennung: rmnc	
Preiskategorie: C	verfügbare Plattenstärke: 2 cm / 3 cm
Kantenbearbeitung Standard: natura	
Fliesenware erhältlich <input checked="" type="checkbox"/> Maße: 61 x 30,5 x 1 cm	Oberfläche: matt <input checked="" type="checkbox"/>
Sockelläufer erhältlich <input checked="" type="checkbox"/> Maße: 8 x 1 cm / freie Längen	Anwendungsbereiche: Innen <input checked="" type="checkbox"/> Außen <input type="checkbox"/>
Für die Konzeption des Steinbauteils bitte beachten: Rohplattenmaß ca. 270 x 140 (b x h)	

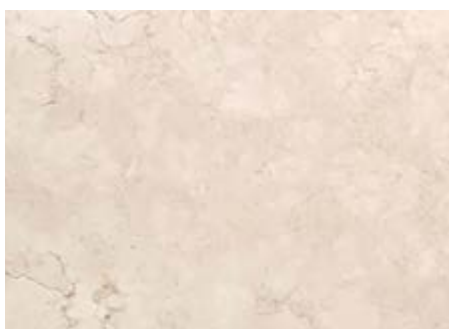

Steinsorte: ROSA ASTI natura	
Steinkennung: rana	
Preiskategorie: A	verfügbare Plattenstärke: 2 cm / 3 cm
Kantenbearbeitung Standard: natura	
Fliesenware erhältlich <input checked="" type="checkbox"/> Maße: 61 x 30,5 x 1 cm	Oberfläche: matt <input checked="" type="checkbox"/>
Sockelläufer erhältlich <input checked="" type="checkbox"/> Maße: 8 x 1 cm / freie Längen	Anwendungsbereiche: Innen <input checked="" type="checkbox"/> Außen <input type="checkbox"/>
Für die Konzeption des Steinbauteils bitte beachten: Rohplattenmaß ca. 280 x 140 (b x h)	



Steinsorte: Steinkennung:	BEIGE AOSTA natura bana
Preiskategorie: A	verfügbare Plattenstärke: 2 cm / 3 cm
Kantenbearbeitung Standard:	natura
Fliesenware erhältlich <input checked="" type="checkbox"/> Maße: 61 x 30,5 x 1 cm	Oberfläche: matt <input checked="" type="checkbox"/>
Sockelläufer erhältlich <input checked="" type="checkbox"/> Maße: 8 x 1 cm / freie Längen	Anwendungsbereiche: Innen <input checked="" type="checkbox"/> Außen <input type="checkbox"/>
Für die Konzeption des Steinbauteils bitte beachten: Rohplattenmaß ca. 260 x 160 (b x h) Strukturverlauf: waagrecht ↔	



Steinsorte: Steinkennung:	SABBIA CAPRI natura scna
Preiskategorie: A	verfügbare Plattenstärke: 2 cm / 3 cm
Kantenbearbeitung Standard:	natura
<u>nicht</u> als Fliesenware erhältlich	Oberfläche: matt <input checked="" type="checkbox"/>
<u>nicht</u> als Sockelläufer erhältlich	Anwendungsbereiche: Innen <input checked="" type="checkbox"/> Außen <input type="checkbox"/>
Für die Konzeption des Steinbauteils bitte beachten: Rohplattenmaß ca. 250 x 150 (b x h) Strukturverlauf: waagrecht ↔	



Steinsorte: Steinkennung:	GIALLO SAVONA natura gsna
Preiskategorie: A	verfügbare Plattenstärke: 2 cm / 3 cm
Kantenbearbeitung Standard:	natura
Fliesenware erhältlich <input checked="" type="checkbox"/> Maße: 61 x 30,5 x 1 cm	Oberfläche: matt <input checked="" type="checkbox"/>
Sockelläufer erhältlich <input checked="" type="checkbox"/> Maße: 8 x 1 cm / freie Längen	Anwendungsbereiche: Innen <input checked="" type="checkbox"/> Außen <input type="checkbox"/>
Für die Konzeption des Steinbauteils bitte beachten: Rohplattenmaß ca. 280 x 170 (b x h)	



Steinsorte: Steinkennung:	ORO TIVOLI natura otna
Preiskategorie: A	verfügbare Plattenstärke: 2 cm / 3 cm
Kantenbearbeitung Standard:	natura
<u>nicht</u> als Fliesenware erhältlich	Oberfläche: matt <input checked="" type="checkbox"/>
<u>nicht</u> als Sockelläufer erhältlich	Anwendungsbereiche: Innen <input checked="" type="checkbox"/> Außen <input type="checkbox"/>
Für die Konzeption des Steinbauteils bitte beachten: Rohplattenmaß ca. 250 x 140 (b x h) Strukturverlauf: waagrecht ↔	



Steinsorte: Steinkennung:	ORO VERONA natura ovna
Preiskategorie: A	verfügbare Plattenstärke: 2 cm / 3 cm
Kantenbearbeitung Standard:	natura
<u>nicht</u> als Fliesenware erhältlich	Oberfläche: matt <input checked="" type="checkbox"/>
Sockelläufer erhältlich <input checked="" type="checkbox"/> Maße: 8 x 1 cm / freie Längen	Anwendungsbereiche: Innen <input checked="" type="checkbox"/> Außen <input type="checkbox"/>
Für die Konzeption des Steinbauteils bitte beachten: Rohplattenmaß ca. 260 x 130 (b x h) Strukturverlauf: waagrecht ↔	



Steinsorte:	MARRONE VIAREGGIO natura	
Steinkennung:	mvna	
Preiskategorie: A	verfügbare Plattenstärke: 2 cm / 3 cm	
Kantenbearbeitung Standard:	natura	
Fliesenware erhältlich <input checked="" type="checkbox"/> Maße: 61 x 30,5 x 1 cm	Oberfläche: matt <input checked="" type="checkbox"/>	
Sockelläufer erhältlich <input checked="" type="checkbox"/> Maße: 8 x 1 cm / freie Längen	Anwendungsbereiche: Innen <input checked="" type="checkbox"/> Außen <input checked="" type="checkbox"/>	
Für die Konzeption des Steinbauteils bitte beachten: Rohplattenmaß ca. 310 x 180 (b x h) Strukturverlauf: waagrecht ↔		



Steinsorte:	MARRONE ALBA natura	
Steinkennung:	mana	
Preiskategorie: A	verfügbare Plattenstärke: 2 cm / 3 cm	
Kantenbearbeitung Standard:	natura	
<u>nicht</u> als Fliesenware erhältlich	Oberfläche: matt <input checked="" type="checkbox"/>	
Sockelläufer erhältlich <input checked="" type="checkbox"/> Maße: 8 x 1 cm / freie Längen	Anwendungsbereiche: Innen <input checked="" type="checkbox"/> Außen <input type="checkbox"/>	
Für die Konzeption des Steinbauteils bitte beachten: Rohplattenmaß ca. 320 x 180 (b x h) Strukturverlauf: waagrecht ↔		



Steinsorte:	MARRONE SCAFATI linea retta	
Steinkennung:	msrb	
Preiskategorie: B	verfügbare Plattenstärke: 2 cm / 3 cm	
Kantenbearbeitung Standard:	natura	
<u>nicht</u> als Fliesenware erhältlich	Oberfläche: matt <input checked="" type="checkbox"/>	
Sockelläufer erhältlich <input checked="" type="checkbox"/> Maße: 8 x 1 cm / freie Längen	Anwendungsbereiche: Innen <input checked="" type="checkbox"/> Außen <input type="checkbox"/>	
Für die Konzeption des Steinbauteils bitte beachten: Rohplattenmaß ca. 320 x 180 (b x h) Strukturverlauf: waagrecht ↔		



Steinsorte:	MARRONE CAPRERA linea croce	
Steinkennung:	mccb	
Preiskategorie: B	verfügbare Plattenstärke: 2 cm / 3 cm	
Kantenbearbeitung Standard:	natura	
<u>nicht</u> als Fliesenware erhältlich	Oberfläche: matt <input checked="" type="checkbox"/>	
Sockelläufer erhältlich <input checked="" type="checkbox"/> Maße: 8 x 1 cm / freie Längen	Anwendungsbereiche: Innen <input checked="" type="checkbox"/> Außen <input type="checkbox"/>	
Für die Konzeption des Steinbauteils bitte beachten: Rohplattenmaß ca. 320 x 180 (b x h)		

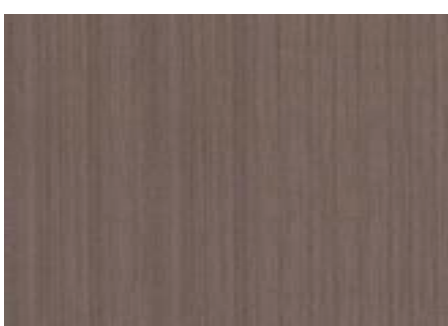

Steinsorte:	MARRONE IMOLA natura	
Steinkennung:	mina	
Preiskategorie: A	verfügbare Plattenstärke: 2 cm / 3 cm	
Kantenbearbeitung Standard:	natura	
Fliesenware erhältlich <input checked="" type="checkbox"/> Maße: 61 x 30,5 x 1 cm	Oberfläche: matt <input checked="" type="checkbox"/>	
Sockelläufer erhältlich <input checked="" type="checkbox"/> Maße: 8 x 1 cm / freie Längen	Anwendungsbereiche: Innen <input checked="" type="checkbox"/> Außen <input type="checkbox"/>	
Für die Konzeption des Steinbauteils bitte beachten: Rohplattenmaß ca. 250 x 120 (b x h) Strukturverlauf: waagrecht ↔		



Steinsorte: MARRONE MEDA nappa			
Steinkennung: mmnc			
Preiskategorie: C		verfügbare Plattenstärke:	2 cm / 3 cm
Kantenbearbeitung Standard:	natura		
<u>nicht</u> als Fliesenware erhältlich		Oberfläche:	matt <input checked="" type="checkbox"/>
Sockelläufer erhältlich <input checked="" type="checkbox"/>	Maße: 8 x 1 cm / freie Längen	Anwendungsbereiche:	Innen <input checked="" type="checkbox"/> Außen <input type="checkbox"/>
Für die Konzeption des Steinbauteils bitte beachten: Rohplattenmaß ca. 280 x 170 (b x h) Strukturverlauf: waagrecht ↔			



Steinsorte: CASTANO BIELLA natura			
Steinkennung: cbna			
Preiskategorie: A		verfügbare Plattenstärke:	2 cm / 3 cm
Kantenbearbeitung Standard:	natura		
Fliesenware erhältlich <input checked="" type="checkbox"/>	Maße: 61 x 30,5 x 1 cm	Oberfläche:	matt <input checked="" type="checkbox"/>
Sockelläufer erhältlich <input checked="" type="checkbox"/>	Maße: 8 x 1 cm / freie Längen	Anwendungsbereiche:	Innen <input checked="" type="checkbox"/> Außen <input checked="" type="checkbox"/>
Für die Konzeption des Steinbauteils bitte beachten: Rohplattenmaß ca. 300 x 160 (b x h)			



Steinsorte: ARGENTO TRIESTE natura			
Steinkennung: atnb			
Preiskategorie: B		verfügbare Plattenstärke:	3 cm
Kantenbearbeitung Standard:	natura		
<u>nicht</u> als Fliesenware erhältlich		Oberfläche:	matt <input checked="" type="checkbox"/>
<u>nicht</u> als Sockelläufer erhältlich		Anwendungsbereiche:	Innen <input checked="" type="checkbox"/> Außen <input type="checkbox"/>
Für die Konzeption des Steinbauteils bitte beachten: Rohplattenmaß ca. 275 x 160 (b x h) Strukturverlauf: waagrecht ↔			

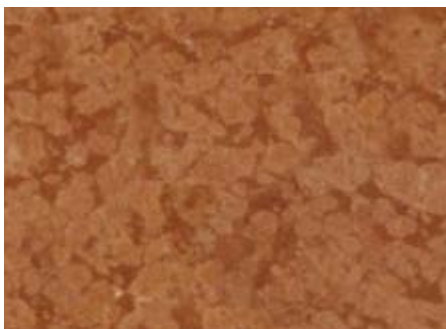

Steinsorte: ROSSO BELLAGGIO natura			
Steinkennung: rbna			
Preiskategorie: A		verfügbare Plattenstärke:	2 cm / 3 cm
Kantenbearbeitung Standard:	natura		
Fliesenware erhältlich <input checked="" type="checkbox"/>	Maße: 61 x 30,5 x 1 cm	Oberfläche:	matt <input checked="" type="checkbox"/>
Sockelläufer erhältlich <input checked="" type="checkbox"/>	Maße: 8 x 1 cm / freie Längen	Anwendungsbereiche:	Innen <input checked="" type="checkbox"/> Außen <input type="checkbox"/>
Für die Konzeption des Steinbauteils bitte beachten: Rohplattenmaß ca. 275 x 150 (b x h) Strukturverlauf: waagrecht ↔			

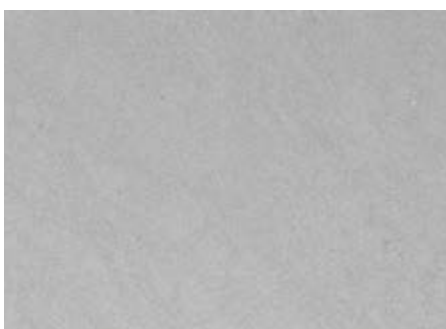

Steinsorte: GRIGIO AUGUSTA natura			
Steinkennung: gana			
Preiskategorie: A		verfügbare Plattenstärke:	2 cm / 3 cm
Kantenbearbeitung Standard:	natura		
Fliesenware erhältlich <input checked="" type="checkbox"/>	Maße: 61 x 30,5 x 1 cm	Oberfläche:	matt <input checked="" type="checkbox"/>
Sockelläufer erhältlich <input checked="" type="checkbox"/>	Maße: 8 x 1 cm / freie Längen	Anwendungsbereiche:	Innen <input checked="" type="checkbox"/> Außen <input type="checkbox"/>
Für die Konzeption des Steinbauteils bitte beachten: Rohplattenmaß ca. 310 x 160 (b x h) Strukturverlauf: waagrecht ↔			



Steinsorte: ARGENTO FANO natura	
Steinkennung: afna	
Preiskategorie: A	verfügbare Plattenstärke: 2 cm / 3 cm
Kantenbearbeitung Standard: natura	
Fliesenware erhältlich <input checked="" type="checkbox"/> Maße: 61 x 30,5 x 1 cm	Oberfläche: matt <input checked="" type="checkbox"/>
Sockelläufer erhältlich <input checked="" type="checkbox"/> Maße: 8 x 1 cm / freie Längen	Anwendungsbereiche: Innen <input checked="" type="checkbox"/> Außen <input checked="" type="checkbox"/>
Für die Konzeption des Steinbauteils bitte beachten: Rohplattenmaß ca. 250 x 105 (b x h)	



Steinsorte: GRIGIO ORISTANO linea retta		
Steinkennung: gorb		
Preiskategorie: B	verfügbare Plattenstärke: 2 cm / 3 cm	
Kantenbearbeitung Standard: natura		
<u>nicht</u> als Fliesenware erhältlich	Oberfläche: matt <input checked="" type="checkbox"/>	
Sockelläufer erhältlich <input checked="" type="checkbox"/> Maße: 8 x 1 cm / freie Längen	Anwendungsbereiche: Innen <input checked="" type="checkbox"/> Außen <input type="checkbox"/>	
Für die Konzeption des Steinbauteils bitte beachten: Rohplattenmaß ca. 310 x 160 (b x h) Strukturverlauf: waagrecht		



Steinsorte: GRIGIO LIPARI linea croce		
Steinkennung: glcb		
Preiskategorie: B	verfügbare Plattenstärke: 2 cm / 3 cm	
Kantenbearbeitung Standard: natura		
<u>nicht</u> als Fliesenware erhältlich	Oberfläche: matt <input checked="" type="checkbox"/>	
Sockelläufer erhältlich <input checked="" type="checkbox"/> Maße: 8 x 1 cm / freie Längen	Anwendungsbereiche: Innen <input checked="" type="checkbox"/> Außen <input type="checkbox"/>	
Für die Konzeption des Steinbauteils bitte beachten: Rohplattenmaß ca. 310 x 160 (b x h) Strukturverlauf: waagrecht		



Steinsorte: GRIGIO PISA natura	
Steinkennung: gpna	
Preiskategorie: A	verfügbare Plattenstärke: 2 cm / 3 cm
Kantenbearbeitung Standard: natura	
Fliesenware erhältlich <input checked="" type="checkbox"/> Maße: 61 x 30,5 x 1 cm	Oberfläche: matt <input checked="" type="checkbox"/>
Sockelläufer erhältlich <input checked="" type="checkbox"/> Maße: 8 x 1 cm / freie Längen	Anwendungsbereiche: Innen <input checked="" type="checkbox"/> Außen <input type="checkbox"/>
Für die Konzeption des Steinbauteils bitte beachten: Rohplattenmaß ca. 250 x 125 (b x h)	

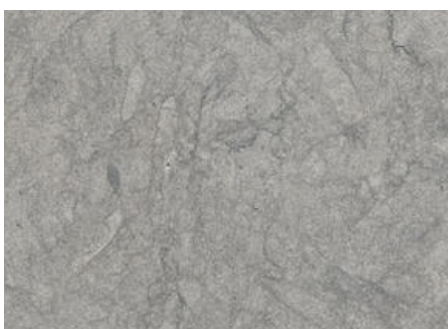

Steinsorte: GRIGIO BERGAMO natura	
Steinkennung: gbna	
Preiskategorie: A	verfügbare Plattenstärke: 2 cm / 3 cm
Kantenbearbeitung Standard: natura	
<u>nicht</u> als Fliesenware erhältlich	Oberfläche: matt <input checked="" type="checkbox"/>
Sockelläufer erhältlich <input checked="" type="checkbox"/> Maße: 8 x 1 cm / freie Längen	Anwendungsbereiche: Innen <input checked="" type="checkbox"/> Außen <input type="checkbox"/>
Für die Konzeption des Steinbauteils bitte beachten: Rohplattenmaß ca. 250 x 150 (b x h)	

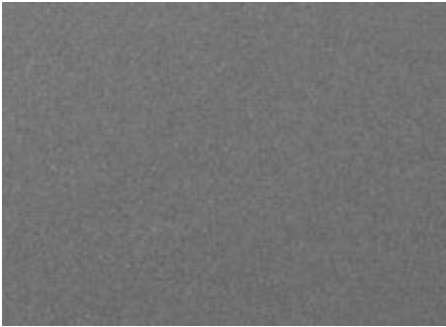

Steinsorte: GRIGIO CREMONA lana		
Steinkennung: gclb		
Preiskategorie: B	verfügbare Plattenstärke: 2 cm / 3 cm	
Kantenbearbeitung Standard: natura		
nicht als Fliesenware erhältlich	Oberfläche: matt <input checked="" type="checkbox"/>	
Sockelläufer erhältlich <input checked="" type="checkbox"/> Maße: 8 x 1 cm / freie Längen	Anwendungsbereiche: Innen <input checked="" type="checkbox"/> Außen <input checked="" type="checkbox"/>	
Für die Konzeption des Steinbauteils bitte beachten: Rohplattenmaß ca. 310 x 145 (b x h)		



Steinsorte: GRIGIO CHIASSO natura		
Steinkennung: gcnc		
Preiskategorie: C	verfügbare Plattenstärke: 2 cm / 3 cm	
Kantenbearbeitung Standard: natura		
nicht als Fliesenware erhältlich	Oberfläche: matt <input checked="" type="checkbox"/>	
Sockelläufer erhältlich <input checked="" type="checkbox"/> Maße: 8 x 1 cm / freie Längen	Anwendungsbereiche: Innen <input checked="" type="checkbox"/> Außen <input checked="" type="checkbox"/>	
Für die Konzeption des Steinbauteils bitte beachten: Rohplattenmaß ca. 300 x 170 (b x h) Strukturverlauf: waagrecht ↔		



Steinsorte: SCURO BARLETTA natura		
Steinkennung: sbnb		
Preiskategorie: B	verfügbare Plattenstärke: 2 cm / 3 cm	
Kantenbearbeitung Standard: natura		
Fliesenware erhältlich <input checked="" type="checkbox"/> Maße: 61 x 30,5 x 1 cm	Oberfläche: matt <input checked="" type="checkbox"/>	
Sockelläufer erhältlich <input checked="" type="checkbox"/> Maße: 8 x 1 cm / freie Längen	Anwendungsbereiche: Innen <input checked="" type="checkbox"/> Außen <input checked="" type="checkbox"/>	
Für die Konzeption des Steinbauteils bitte beachten: Rohplattenmaß ca. 290 x 180 (b x h)		

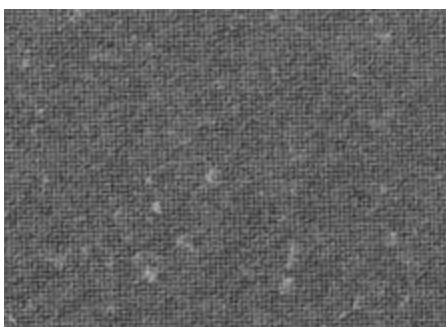

Steinsorte: GRIGIO BORMIO lana		
Steinkennung: gblb		
Preiskategorie: B	verfügbare Plattenstärke: 2 cm / 3 cm	
Kantenbearbeitung Standard: natura		
nicht als Fliesenware erhältlich	Oberfläche: matt <input checked="" type="checkbox"/>	
Sockelläufer erhältlich <input checked="" type="checkbox"/> Maße: 8 x 1 cm / freie Längen	Anwendungsbereiche: Innen <input checked="" type="checkbox"/> Außen <input checked="" type="checkbox"/>	
Für die Konzeption des Steinbauteils bitte beachten: Rohplattenmaß ca. 290 x 180 (b x h)		

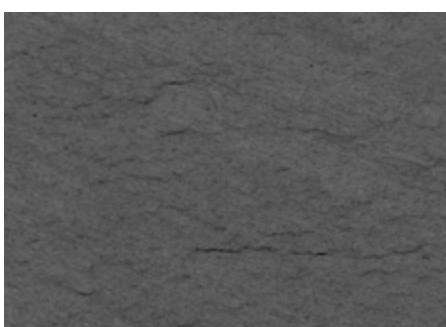

Steinsorte: GRIGIO POMPEI natura		
Steinkennung: gpnb		
Preiskategorie: B	verfügbare Plattenstärke: 2 cm / 3 cm	
Kantenbearbeitung Standard: natura		
nicht als Fliesenware erhältlich	Oberfläche: matt <input checked="" type="checkbox"/>	
nicht als Sockelläufer erhältlich	Anwendungsbereiche: Innen <input checked="" type="checkbox"/> Außen <input checked="" type="checkbox"/>	
Für die Konzeption des Steinbauteils bitte beachten: Rohplattenmaß ca. 270 x 130 (b x h) Strukturverlauf: waagrecht ↔		



Steinsorte: VERDE BERNARDINO natura	
Steinkennung: vbnd	
Preiskategorie: D	verfügbare Plattenstärke: 2 cm / 3 cm
Kantenbearbeitung Standard: natura	
Fliesenware erhältlich <input checked="" type="checkbox"/> Maße: 61 x 30,5 x 1 cm	Oberfläche: matt <input checked="" type="checkbox"/>
Sockelläufer erhältlich <input checked="" type="checkbox"/> Maße: 8 x 1 cm / freie Längen	Anwendungsbereiche: Innen <input checked="" type="checkbox"/> Außen <input checked="" type="checkbox"/>
Für die Konzeption des Steinbauteils bitte beachten: Rohplattenmaß ca. 300 x 140 (b x h) Strukturverlauf: waagrecht ↔	



Steinsorte: VERDE GROSSETO natura	
Steinkennung: vgna	
Preiskategorie: A	verfügbare Plattenstärke: 2 cm / 3 cm
Kantenbearbeitung Standard: natura	
Fliesenware erhältlich <input checked="" type="checkbox"/> Maße: 61 x 30,5 x 1 cm	Oberfläche: matt <input checked="" type="checkbox"/>
Sockelläufer erhältlich <input checked="" type="checkbox"/> Maße: 8 x 1 cm / freie Längen	Anwendungsbereiche: Innen <input checked="" type="checkbox"/> Außen <input type="checkbox"/>
Für die Konzeption des Steinbauteils bitte beachten: Rohplattenmaß ca. 250 x 130 (b x h)	



Steinsorte: BRUNO VILLANOVA natura	
Steinkennung: bvna	
Preiskategorie: A	verfügbare Plattenstärke: 2 cm / 3 cm
Kantenbearbeitung Standard: natura	
<u>nicht</u> als Fliesenware erhältlich	Oberfläche: matt <input checked="" type="checkbox"/>
Sockelläufer erhältlich <input checked="" type="checkbox"/> Maße: 8 x 1 cm / freie Längen	Anwendungsbereiche: Innen <input checked="" type="checkbox"/> Außen <input type="checkbox"/>
Für die Konzeption des Steinbauteils bitte beachten: Rohplattenmaß ca. 300 x 180 (b x h)	



Steinsorte: NERO LEVANTO natura	
Steinkennung: nlnc	
Preiskategorie: C	verfügbare Plattenstärke: 2 cm / 3 cm
Kantenbearbeitung Standard: natura	
Fliesenware erhältlich <input checked="" type="checkbox"/> Maße: 61 x 30,5 x 1 cm	Oberfläche: matt <input checked="" type="checkbox"/>
Sockelläufer erhältlich <input checked="" type="checkbox"/> Maße: 8 x 1 cm / freie Längen	Anwendungsbereiche: Innen <input checked="" type="checkbox"/> Außen <input checked="" type="checkbox"/>
Für die Konzeption des Steinbauteils bitte beachten: Rohplattenmaß ca. 310 x 180 (b x h)	



Steinsorte: GRIGIO NOVARA lino		
Steinkennung: gnlc		
Preiskategorie: C	verfügbare Plattenstärke: 2 cm / 3 cm	
Kantenbearbeitung Standard: natura		
<u>nicht</u> als Fliesenware erhältlich	Oberfläche: matt <input checked="" type="checkbox"/>	
Sockelläufer erhältlich <input checked="" type="checkbox"/> Maße: 8 x 1 cm / freie Längen	Anwendungsbereiche: Innen <input checked="" type="checkbox"/> Außen <input checked="" type="checkbox"/>	
Für die Konzeption des Steinbauteils bitte beachten: Rohplattenmaß ca. 290 x 180 (b x h)		



Steinsorte: NERO NAPOLI natura		Steinkennung: nnnb	
Preiskategorie: B		verfügbare Plattenstärke: 2 cm / 3 cm	
Kantenbearbeitung Standard: natura			
Fliesenware erhältlich <input checked="" type="checkbox"/> Maße: 61 x 30,5 x 1 cm		Oberfläche: matt <input checked="" type="checkbox"/>	
Sockelläufer erhältlich <input checked="" type="checkbox"/> Maße: 8 x 1 cm / freie Längen		Anwendungsbereiche: Innen <input checked="" type="checkbox"/> Außen <input checked="" type="checkbox"/>	
Für die Konzeption des Steinbauteils bitte beachten: Rohplattenmaß ca. 300 x 140 (b x h) Strukturverlauf: waagrecht ↔			

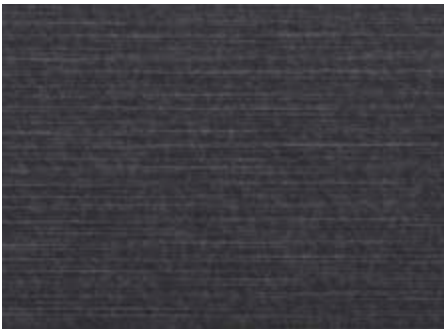

Steinsorte: NERO FERRARA linea retta		Steinkennung: nfrb		
Preiskategorie: B		verfügbare Plattenstärke: 2 cm / 3 cm		
Kantenbearbeitung Standard: natura				
<u>nicht</u> als Fliesenware erhältlich		Oberfläche: matt <input checked="" type="checkbox"/>		
Sockelläufer erhältlich <input checked="" type="checkbox"/> Maße: 8 x 1 cm / freie Längen		Anwendungsbereiche: Innen <input checked="" type="checkbox"/> Außen <input checked="" type="checkbox"/>		
Für die Konzeption des Steinbauteils bitte beachten: Rohplattenmaß ca. 290 x 180 (b x h) Strukturverlauf: waagrecht ↔				



Steinsorte: NERO RAPALLO linea croce		Steinkennung: nrcb		
Preiskategorie: B		verfügbare Plattenstärke: 2 cm / 3 cm		
Kantenbearbeitung Standard: natura				
<u>nicht</u> als Fliesenware erhältlich		Oberfläche: matt <input checked="" type="checkbox"/>		
Sockelläufer erhältlich <input checked="" type="checkbox"/> Maße: 8 x 1 cm / freie Längen		Anwendungsbereiche: Innen <input checked="" type="checkbox"/> Außen <input checked="" type="checkbox"/>		
Für die Konzeption des Steinbauteils bitte beachten: Rohplattenmaß ca. 290 x 180 (b x h) Strukturverlauf: waagrecht ↔				

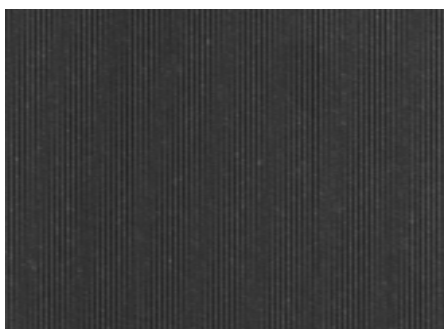

Steinsorte: NERO SIENA larga		Steinkennung: nslc		
Preiskategorie: C		verfügbare Plattenstärke: 2 cm / 3 cm		
Kantenbearbeitung Standard: natura				
<u>nicht</u> als Fliesenware erhältlich		Oberfläche: matt <input checked="" type="checkbox"/>		
<u>nicht</u> als Sockelläufer erhältlich		Anwendungsbereiche: Innen <input checked="" type="checkbox"/> Außen <input checked="" type="checkbox"/>		
Für die Konzeption des Steinbauteils bitte beachten: Rohplattenmaß ca. 290 x 180 (b x h) Strukturverlauf: waagrecht ↔				



Steinsorte: NERO BOLZANO roccia		Steinkennung: nbrb		
Preiskategorie: B		verfügbare Plattenstärke: 3 cm		
Kantenbearbeitung Standard: natura				
<u>nicht</u> als Fliesenware erhältlich		Oberfläche: matt <input checked="" type="checkbox"/>		
<u>nicht</u> als Sockelläufer erhältlich		Anwendungsbereiche: Innen <input checked="" type="checkbox"/> Außen <input type="checkbox"/>		
Für die Konzeption des Steinbauteils bitte beachten: Rohplattenmaß ca. 260 x 130 (b x h) Strukturverlauf: waagrecht ↔				

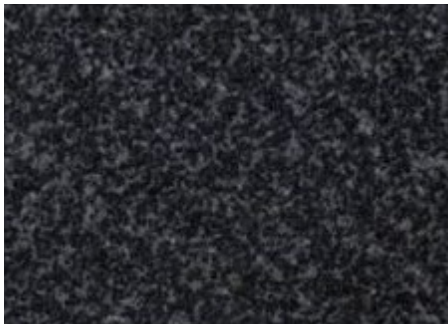

Steinsorte: NERO CATANIA natura	
Steinkennung: ncna	
Preiskategorie: A	verfügbare Plattenstärke: 2 cm / 3 cm
Kantenbearbeitung Standard: natura	
nicht als Fliesenware erhältlich	Oberfläche: matt <input checked="" type="checkbox"/>
Sockelläufer erhältlich <input checked="" type="checkbox"/> Maße: 8 x 1 cm / freie Längen	Anwendungsbereiche: Innen <input checked="" type="checkbox"/> Außen <input checked="" type="checkbox"/>
Für die Konzeption des Steinbauteils bitte beachten: Rohplattenmaß ca. 290 x 150 (b x h)	

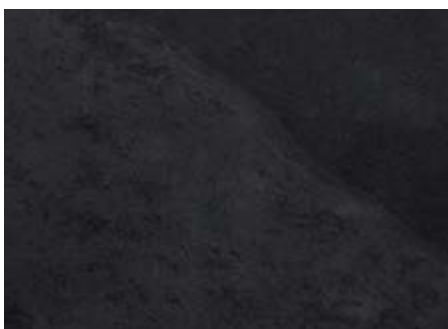

Steinsorte: NERO UDINE natura	
Steinkennung: nunb	
Preiskategorie: B	verfügbare Plattenstärke: 2 cm / 3 cm
Kantenbearbeitung Standard: natura	
nicht als Fliesenware erhältlich	Oberfläche: matt <input checked="" type="checkbox"/>
nicht als Sockelläufer erhältlich	Anwendungsbereiche: Innen <input checked="" type="checkbox"/> Außen <input type="checkbox"/>
Für die Konzeption des Steinbauteils bitte beachten: Rohplattenmaß ca. 240 x 120 (b x h)	

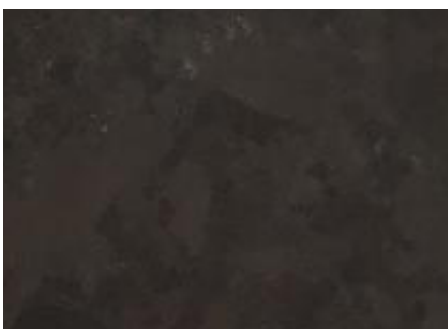

Steinsorte: MARRONE FIRENZE natura	
Steinkennung: mfnb	
Preiskategorie: B	verfügbare Plattenstärke: 2 cm / 3 cm
Kantenbearbeitung Standard: natura	
Fliesenware erhältlich <input checked="" type="checkbox"/> Maße: 61 x 30,5 x 1 cm	Oberfläche: matt <input checked="" type="checkbox"/>
Sockelläufer erhältlich <input checked="" type="checkbox"/> Maße: 8 x 1 cm / freie Längen	Anwendungsbereiche: Innen <input checked="" type="checkbox"/> Außen <input checked="" type="checkbox"/>
Für die Konzeption des Steinbauteils bitte beachten: Rohplattenmaß ca. 320 x 180 (b x h)	

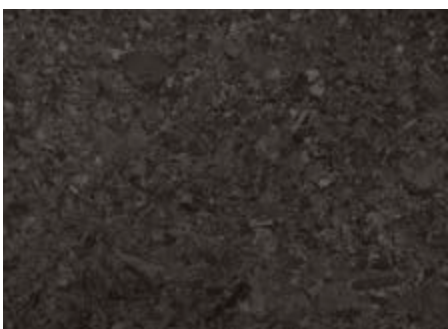

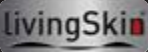
Steinsorte: MARRONE LATINA seta		
Steinkennung: mlsc		
Preiskategorie: C	verfügbare Plattenstärke: 2 cm / 3 cm	
Kantenbearbeitung Standard: natura		
nicht als Fliesenware erhältlich	Oberfläche: matt <input checked="" type="checkbox"/>	
nicht als Sockelläufer erhältlich	Anwendungsbereiche: Innen <input checked="" type="checkbox"/> Außen <input type="checkbox"/>	
Für die Konzeption des Steinbauteils bitte beachten: Rohplattenmaß ca. 320 x 180 (b x h)		

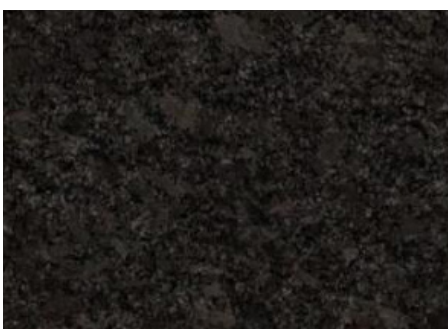

Steinsorte: NERO MODICA natura	
Steinkennung: nmna	
Preiskategorie: A	verfügbare Plattenstärke: 2 cm / 3 cm
Kantenbearbeitung Standard: natura	
Fliesenware erhältlich <input checked="" type="checkbox"/> Maße: 61 x 30,5 x 1 cm	Oberfläche: matt <input checked="" type="checkbox"/>
Sockelläufer erhältlich <input checked="" type="checkbox"/> Maße: 8 x 1 cm / freie Längen	Anwendungsbereiche: Innen <input checked="" type="checkbox"/> Außen <input checked="" type="checkbox"/>
Für die Konzeption des Steinbauteils bitte beachten: Rohplattenmaß ca. 290 x 180 (b x h)	



Steinsorte: VERDE MORSANO natura	
Steinkennung: vmnc	
Preiskategorie: C	verfügbare Plattenstärke: 2 cm / 3 cm
Kantenbearbeitung Standard: natura	
nicht als Fliesenware erhältlich	Oberfläche: matt <input checked="" type="checkbox"/>
Sockelläufer erhältlich <input checked="" type="checkbox"/> Maße: 8 x 1 cm / freie Längen	Anwendungsbereiche: Innen <input checked="" type="checkbox"/> Außen <input checked="" type="checkbox"/>
Für die Konzeption des Steinbauteils bitte beachten: Rohplattenmaß ca. 320 x 180 (b x h)	

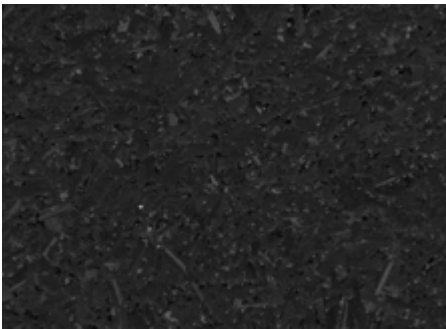

Steinsorte: NERO BARDOLINO natura	
Steinkennung: nbnc	
Preiskategorie: C	verfügbare Plattenstärke: 2 cm / 3 cm
Kantenbearbeitung Standard: natura	
nicht als Fliesenware erhältlich	Oberfläche: matt <input checked="" type="checkbox"/>
Sockelläufer erhältlich <input checked="" type="checkbox"/> Maße: 8 x 1 cm / freie Längen	Anwendungsbereiche: Innen <input checked="" type="checkbox"/> Außen <input checked="" type="checkbox"/>
Für die Konzeption des Steinbauteils bitte beachten: Rohplattenmaß ca. 290 x 180 (b x h)	

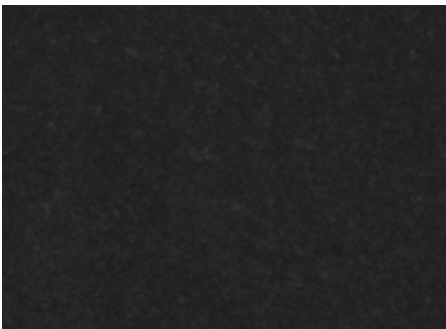

Steinsorte: NERO ROMA natura	
Steinkennung: nrna	
Preiskategorie: A	verfügbare Plattenstärke: 2 cm / 3 cm
Kantenbearbeitung Standard: natura	
Fliesenware erhältlich <input checked="" type="checkbox"/> Maße: 61 x 30,5 x 1 cm	Oberfläche: matt <input checked="" type="checkbox"/>
Sockelläufer erhältlich <input checked="" type="checkbox"/> Maße: 8 x 1 cm / freie Längen	Anwendungsbereiche: Innen <input checked="" type="checkbox"/> Außen <input type="checkbox"/>
Für die Konzeption des Steinbauteils bitte beachten: Rohplattenmaß ca. 290 x 180 (b x h)	

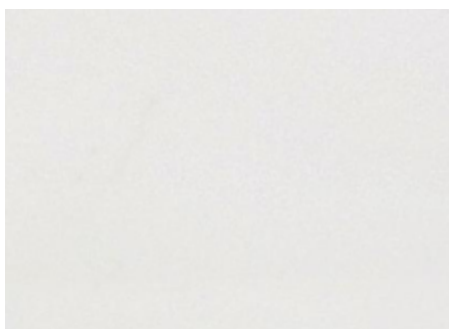

Steinsorte: BIANCO LIVIGNO brillante	
Steinkennung: blbz	
Preiskategorie: auf Anfrage	verfügbare Plattenstärke: 2 cm / 3 cm
Kantenbearbeitung Standard: brillante	
<u>nicht</u> als Fliesenware erhältlich	Oberfläche: glänzend <input checked="" type="checkbox"/>
<u>nicht</u> als Sockelläufer erhältlich	Anwendungsbereiche: Innen <input checked="" type="checkbox"/> Außen <input type="checkbox"/>
Für die Konzeption des Steinbauteils bitte beachten: Rohplattenmaß ca. 230 x 130 (b x h)	



Steinsorte: BIANCO SCHIO brillante	
Steinkennung: bsbz	
Preiskategorie: auf Anfrage	verfügbare Plattenstärke: 2 cm / 3 cm
Kantenbearbeitung Standard: brillante	
<u>nicht</u> als Fliesenware erhältlich	Oberfläche: glänzend <input checked="" type="checkbox"/>
<u>nicht</u> als Sockelläufer erhältlich	Anwendungsbereiche: Innen <input checked="" type="checkbox"/> Außen <input type="checkbox"/>
Für die Konzeption des Steinbauteils bitte beachten: Rohplattenmaß ca. 260 x 150 (b x h)	



Steinsorte: GIALLO MILANO brillante	
Steinkennung: gmba	
Preiskategorie: A	verfügbare Plattenstärke: 2 cm / 3 cm
Kantenbearbeitung Standard: brillante	
Fliesenware erhältlich <input checked="" type="checkbox"/> Maße: 61 x 30,5 x 1 cm	Oberfläche: glänzend <input checked="" type="checkbox"/>
Sockelläufer erhältlich <input checked="" type="checkbox"/> Maße: 8 x 1 cm / freie Längen	Anwendungsbereiche: Innen <input checked="" type="checkbox"/> Außen <input type="checkbox"/>
Für die Konzeption des Steinbauteils bitte beachten: Rohplattenmaß ca. 270 x 150 (b x h)	



Steinsorte: ROSA CAMOGLI brillante	
Steinkennung: rcbc	
Preiskategorie: C	verfügbare Plattenstärke: 2 cm / 3 cm
Kantenbearbeitung Standard: brillante	
Fliesenware erhältlich <input checked="" type="checkbox"/> Maße: 61 x 30,5 x 1 cm	Oberfläche: glänzend <input checked="" type="checkbox"/>
Sockelläufer erhältlich <input checked="" type="checkbox"/> Maße: 8 x 1 cm / freie Längen	Anwendungsbereiche: Innen <input checked="" type="checkbox"/> Außen <input type="checkbox"/>
Für die Konzeption des Steinbauteils bitte beachten: Rohplattenmaß ca. 270 x 140 (b x h)	



Steinsorte: MARRONE TORINO brillante	
Steinkennung: mtba	
Preiskategorie: A	verfügbare Plattenstärke: 2 cm / 3 cm
Kantenbearbeitung Standard: brillante	
<u>nicht</u> als Fliesenware erhältlich	Oberfläche: glänzend <input checked="" type="checkbox"/>
Sockelläufer erhältlich <input checked="" type="checkbox"/> Maße: 8 x 1 cm / freie Längen	Anwendungsbereiche: Innen <input checked="" type="checkbox"/> Außen <input type="checkbox"/>
Für die Konzeption des Steinbauteils bitte beachten: Rohplattenmaß ca. 320 x 180 (b x h)	



Steinsorte: MARRONE LIVORNO brillante
Steinkennung: mlba

Preiskategorie: A	verfügbare Plattenstärke: 2 cm / 3 cm
Kantenbearbeitung Standard: brillante	
Fliesenware erhältlich <input checked="" type="checkbox"/> Maße: 61 x 30,5 x 1 cm	Oberfläche: glänzend <input checked="" type="checkbox"/>
Sockelläufer erhältlich <input checked="" type="checkbox"/> Maße: 8 x 1 cm / freie Längen	Anwendungsbereiche: Innen <input checked="" type="checkbox"/> Außen <input checked="" type="checkbox"/>

Für die Konzeption des Steinbauteils bitte beachten: Rohplattenmaß ca. 310 x 180 (b x h) | Strukturverlauf: waagrecht ↔

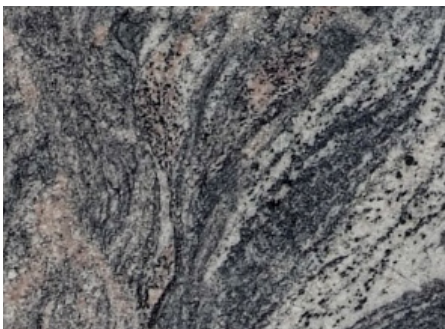

Steinsorte: MARRONE CAMPAGNARI brillante
Steinkennung: mcba

Preiskategorie: A	verfügbare Plattenstärke: 2 cm / 3 cm
Kantenbearbeitung Standard: brillante	
Fliesenware erhältlich <input checked="" type="checkbox"/> Maße: 61 x 30,5 x 1 cm	Oberfläche: glänzend <input checked="" type="checkbox"/>
Sockelläufer erhältlich <input checked="" type="checkbox"/> Maße: 8 x 1 cm / freie Längen	Anwendungsbereiche: Innen <input checked="" type="checkbox"/> Außen <input checked="" type="checkbox"/>

Für die Konzeption des Steinbauteils bitte beachten: Rohplattenmaß ca. 320 x 180 (b x h)

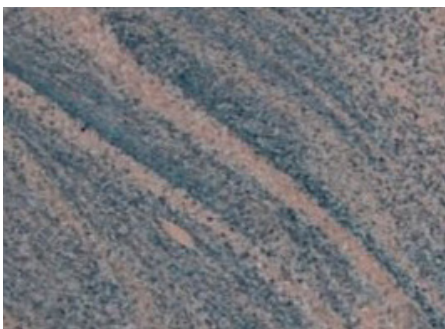

Steinsorte: ROSSO SANREMO brillante
Steinkennung: rsbb

Preiskategorie: B	verfügbare Plattenstärke: 2 cm / 3 cm
Kantenbearbeitung Standard: brillante	
Fliesenware erhältlich <input checked="" type="checkbox"/> Maße: 61 x 30,5 x 1 cm	Oberfläche: glänzend <input checked="" type="checkbox"/>
Sockelläufer erhältlich <input checked="" type="checkbox"/> Maße: 8 x 1 cm / freie Längen	Anwendungsbereiche: Innen <input checked="" type="checkbox"/> Außen <input checked="" type="checkbox"/>

Für die Konzeption des Steinbauteils bitte beachten: Rohplattenmaß ca. 300 x 140 (b x h) | Strukturverlauf: waagrecht ↔

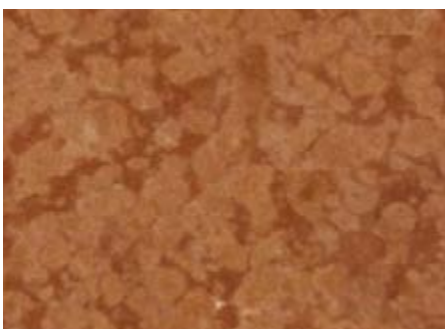

Steinsorte: ROSSO MENAGGIO brillante
Steinkennung: rmba

Preiskategorie: A	verfügbare Plattenstärke: 2 cm / 3 cm
Kantenbearbeitung Standard: brillante	
Fliesenware erhältlich <input checked="" type="checkbox"/> Maße: 61 x 30,5 x 1 cm	Oberfläche: glänzend <input checked="" type="checkbox"/>
Sockelläufer erhältlich <input checked="" type="checkbox"/> Maße: 8 x 1 cm / freie Längen	Anwendungsbereiche: Innen <input checked="" type="checkbox"/> Außen <input type="checkbox"/>

Für die Konzeption des Steinbauteils bitte beachten: Rohplattenmaß ca. 275 x 150 (b x h) | Strukturverlauf: waagrecht ↔

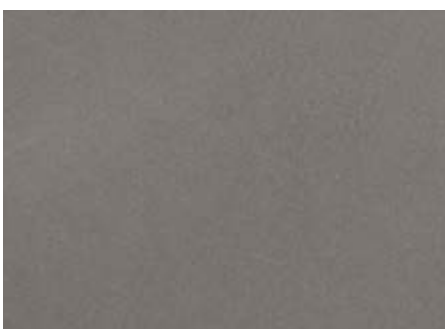

Steinsorte: GRIGIO BARI brillante
Steinkennung: gbba

Preiskategorie: A	verfügbare Plattenstärke: 2 cm / 3 cm
Kantenbearbeitung Standard: brillante	
Fliesenware erhältlich <input checked="" type="checkbox"/> Maße: 61 x 30,5 x 1 cm	Oberfläche: glänzend <input checked="" type="checkbox"/>
Sockelläufer erhältlich <input checked="" type="checkbox"/> Maße: 8 x 1 cm / freie Längen	Anwendungsbereiche: Innen <input checked="" type="checkbox"/> Außen <input type="checkbox"/>

Für die Konzeption des Steinbauteils bitte beachten: Rohplattenmaß ca. 310 x 160 (b x h)



Steinsorte: GRIGIO NOVE brillante	
Steinkennung: gnbb	
Preiskategorie: B	verfügbare Plattenstärke: 2 cm / 3 cm
Kantenbearbeitung Standard: brillante	
Fliesenware erhältlich <input checked="" type="checkbox"/> Maße: 61 x 30,5 x 1 cm	Oberfläche: glänzend <input checked="" type="checkbox"/>
Sockelläufer erhältlich <input checked="" type="checkbox"/> Maße: 8 x 1 cm / freie Längen	Anwendungsbereiche: Innen <input checked="" type="checkbox"/> Außen <input checked="" type="checkbox"/>
Für die Konzeption des Steinbauteils bitte beachten: Rohplattenmaß ca. 300 x 180 (b x h)	



Steinsorte: VERDE CHIAVENNA brillante	
Steinkennung: vcbd	
Preiskategorie: D	verfügbare Plattenstärke: 2 cm / 3 cm
Kantenbearbeitung Standard: brillante	
Fliesenware erhältlich <input checked="" type="checkbox"/> Maße: 61 x 30,5 x 1 cm	Oberfläche: glänzend <input checked="" type="checkbox"/>
Sockelläufer erhältlich <input checked="" type="checkbox"/> Maße: 8 x 1 cm / freie Längen	Anwendungsbereiche: Innen <input checked="" type="checkbox"/> Außen <input checked="" type="checkbox"/>
Für die Konzeption des Steinbauteils bitte beachten: Rohplattenmaß ca. 300 x 140 (b x h) Strukturverlauf: waagrecht ↔	



Steinsorte: VERDE ORBETELLO brillante	
Steinkennung: voba	
Preiskategorie: A	verfügbare Plattenstärke: 2 cm / 3 cm
Kantenbearbeitung Standard: brillante	
Fliesenware erhältlich <input checked="" type="checkbox"/> Maße: 61 x 30,5 x 1 cm	Oberfläche: glänzend <input checked="" type="checkbox"/>
Sockelläufer erhältlich <input checked="" type="checkbox"/> Maße: 8 x 1 cm / freie Längen	Anwendungsbereiche: Innen <input checked="" type="checkbox"/> Außen <input type="checkbox"/>
Für die Konzeption des Steinbauteils bitte beachten: Rohplattenmaß ca. 250 x 130 (b x h)	

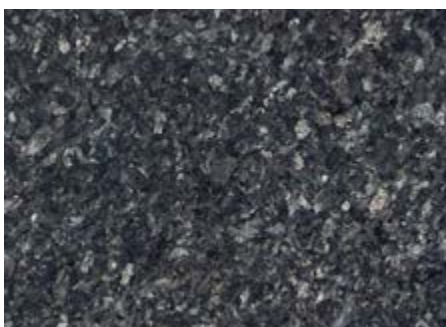

Steinsorte: BLU MODENA brillante	
Steinkennung: bmba	
Preiskategorie: A	verfügbare Plattenstärke: 2 cm / 3 cm
Kantenbearbeitung Standard: brillante	
Fliesenware erhältlich <input checked="" type="checkbox"/> Maße: 61 x 30,5 x 1 cm	Oberfläche: glänzend <input checked="" type="checkbox"/>
Sockelläufer erhältlich <input checked="" type="checkbox"/> Maße: 8 x 1 cm / freie Längen	Anwendungsbereiche: Innen <input checked="" type="checkbox"/> Außen <input checked="" type="checkbox"/>
Für die Konzeption des Steinbauteils bitte beachten: Rohplattenmaß ca. 300 x 180 (b x h)	

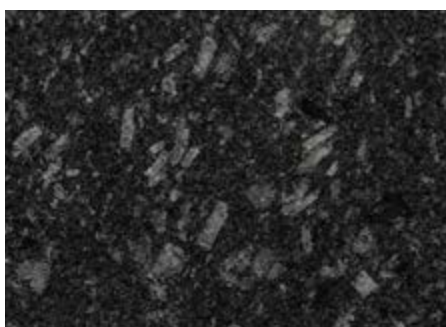

Steinsorte: BLU IMPERIA brillante	
Steinkennung: biba	
Preiskategorie: A	verfügbare Plattenstärke: 2 cm / 3 cm
Kantenbearbeitung Standard: brillante	
Fliesenware erhältlich <input checked="" type="checkbox"/> Maße: 61 x 30,5 x 1 cm	Oberfläche: glänzend <input checked="" type="checkbox"/>
Sockelläufer erhältlich <input checked="" type="checkbox"/> Maße: 8 x 1 cm / freie Längen	Anwendungsbereiche: Innen <input checked="" type="checkbox"/> Außen <input checked="" type="checkbox"/>
Für die Konzeption des Steinbauteils bitte beachten: Rohplattenmaß ca. 290 x 180 (b x h)	



Steinsorte: NERO CESANA brillante
Steinkennung: ncba

Preiskategorie: A	verfügbare Plattenstärke: 2 cm / 3 cm
Kantenbearbeitung Standard: brillante	
Fliesenware erhältlich <input checked="" type="checkbox"/> Maße: 61 x 30,5 x 1 cm	Oberfläche: glänzend <input checked="" type="checkbox"/>
Sockelläufer erhältlich <input checked="" type="checkbox"/> Maße: 8 x 1 cm / freie Längen	Anwendungsbereiche: Innen <input checked="" type="checkbox"/> Außen <input checked="" type="checkbox"/>

Für die Konzeption des Steinbauteils bitte beachten: Rohplattenmaß ca. 300 x 170 (b x h)

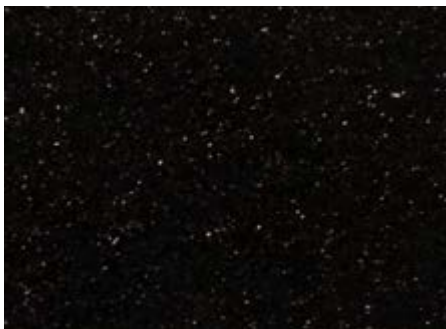

Steinsorte: NERO APRILIA brillante
Steinkennung: naba

Preiskategorie: A	verfügbare Plattenstärke: 2 cm / 3 cm
Kantenbearbeitung Standard: brillante	
Fliesenware erhältlich <input checked="" type="checkbox"/> Maße: 61 x 30,5 x 1 cm	Oberfläche: glänzend <input checked="" type="checkbox"/>
Sockelläufer erhältlich <input checked="" type="checkbox"/> Maße: 8 x 1 cm / freie Längen	Anwendungsbereiche: Innen <input checked="" type="checkbox"/> Außen <input checked="" type="checkbox"/>

Für die Konzeption des Steinbauteils bitte beachten: Rohplattenmaß ca. 320 x 180 (b x h)

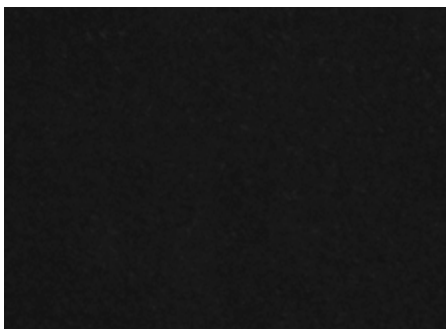

Steinsorte: NERO LATIO brillante
Steinkennung: nlba

Preiskategorie: A	verfügbare Plattenstärke: 2 cm / 3 cm
Kantenbearbeitung Standard: brillante	
Fliesenware erhältlich <input checked="" type="checkbox"/> Maße: 61 x 30,5 x 1 cm	Oberfläche: glänzend <input checked="" type="checkbox"/>
Sockelläufer erhältlich <input checked="" type="checkbox"/> Maße: 8 x 1 cm / freie Längen	Anwendungsbereiche: Innen <input checked="" type="checkbox"/> Außen <input type="checkbox"/>

Für die Konzeption des Steinbauteils bitte beachten: Rohplattenmaß ca. 290 x 180 (b x h)

DIE KALKULATION

Der Preisberechnung jeder Natursteinkommission liegt ein klares Kalkulationsschema zu Grunde. Auf den nachfolgenden Seiten möchten wir Ihnen unsere Kalkulation näherbringen. Natürlich kalkulieren wir aber auch gerne für Sie und senden Ihnen Ihr individuelles Angebot noch am selben Tag zu. Wenn Sie lieber selbst kalkulieren wollen, so können Sie das mit unserem Online Kalkulator oder auch gerne handschriftlich – mit den auf den kommenden Seiten abgebildeten Kalkulationsunterlagen – tun. Die Kalkulationsunterlagen sind auf der Internetseite verfügbar.

Grundsätzlich unterscheiden wir zwischen 6 verschiedenen Kalkulationskategorien:

KATEGORIE 1

Umgekantete Elemente | gerade | 2 cm



Beispielbauteile:



KATEGORIE 2

Ohne Umkantung | gerade | 2 cm



Beispielbauteile:



KATEGORIE 3

Fase/Viertelstab | gerade/rund | 2 cm



Beispielbauteil:



Beispielbauteil:



KATEGORIE 4

Ohne Umkantung | gerade | 3 cm



Materialstärke:
3 cm ohne Umkantung,
gerade Form

Beispielbauteile:



KATEGORIE 5

Fase/Halbstab | gerade/rund | 3 cm



Materialstärke:
3 cm, runde Form
Kante: Halbstab oder Fase

Beispielbauteil:

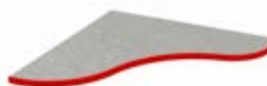

Materialstärke:
3 cm, gerade Form
Kante: Halbstab

Beispielbauteil:

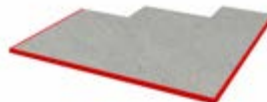

KATEGORIE 6

Landhausprofil | gerade/rund | 5 cm



Materialstärke:
5 cm aus 3 cm Halbstab und
2 cm Unterkleber.
Gerade und runde Form

Beispielbauteile:



In diesem Katalog finden Sie die Kalkulationsformulare der Kategorie 1 und 2. Die Kalkulationsformulare der Kategorien 3-6 finden Sie auf unserer Internetseite unter www.cb-feuersteine.de/händler-login/downloads/ zum Download.

Hochwertige Verarbeitung und hervorragender Service stehen für uns an erster Stelle. Überdies hinaus sind wir sehr um ein starkes Preis-Leistungs-Verhältnis bemüht. Sehr schöne und besondere Dinge müssen nicht zwangsläufig auch besonders teuer sein. Auf dieser Doppelseite finden Sie die Kalkulationen verschiedenster Ofenanlagen mit Naturstein Bauteilen. Bei den angegebenen Preisen handelt es sich um Listenpreise. Als Steinkategorie wurde die Preisgruppe A für die Berechnung verwendet. Diese Kalkulationsbeispiele sollen Ihnen dabei helfen, selbst eine Einschätzung unseres Preisniveaus zu erhalten.

Gut zu wissen: Sie erhalten bei Ihrem Großhändler 36 % Rabatt auf die CB Feuersteine Listenpreise!



Natursteinbestandteile der Kommission:

- Funkenschutzplatte zweiteilig
- Laibungsblende
- Zierstreifen deckenhoch

Listenpreis 868,50 EUR



Natursteinbestandteile der Kommission:

- Umgekanteter Feuertisch zweiteilig
- Laibungsplatten 3-teilig
- Abdeckplatte 1-teilig inkl. Aussparung für Deckenluftgitter

Listenpreis 1.257,30 EUR



Natursteinbestandteile der Kommission:

- Feuertisch umgekantet in Blockoptik
- Umgekantetes Zierelement deckenhoch
- Zierstreifen deckenhoch

Listenpreis 2.482,40 EUR



Natursteinbestandteile der Kommission:

- Massiver Feuertisch in Blockoptik 1-teilig

Listenpreis 2.987,10 EUR



Natursteinbestandteile der Kommission:

- 4 geschwungene Natursteinelemente, Simsprofil: Landhausstil

Listenpreis 1.128,10 EUR



Natursteinbestandteile der Kommission:

- Massiver Feuertisch umgekantet 2-teilig
- Alle waagrechten Flächen abgedeckt inklusive Aussparung für Deckenluftgitter

Listenpreis 1.948,50 EUR



Natursteinbestandteile der Kommission:

- Individuell angefertigte Naturstein-Stilfassade (4-teilig)

Listenpreis 3.782,60 EUR



Natursteinbestandteile der Kommission:

- Sehr ausladender, massiver Feuertisch in Blockoptik bestehend aus 4 Elementen
- Sichtscheibenlaibung umgekantet
- Holzliege mit Naturstein ausgekleidet

Listenpreis 4.391,20 EUR



Natursteinbestandteile der Kommission:

- Massiver Feuertisch in Blockoptik
- Ofenabdeckung 2 cm mehrteilig

Listenpreis 984,70 EUR



Beispielbauteile:



1. BERECHNUNG DES FLÄCHENPREISES Berechnungsgrundlage: Bauteil Stein-Preiskategorie A

Als Erstes wird die komplette Fläche des Natursteinbauteils berechnet. Kalkulatorische Mindestfläche = 0,10 m².*

	a) Berechnung der waagrechten Materialfläche				Flächenberechnung: Fläche des kleinsten umfassenden Rechteckes, welches das geplante Bauteil umschließen kann.
	Länge	m	x Breite	m	
	b) Berechnung der Materialfläche der Umkantung (senkrecht)				Flächenberechnung: Fläche der Umkantung ist Höhe mal Länge der Umkantung in Meter.
	Länge	m	x Höhe	m	
Fläche gesamt = Summe a + b					= x 355,00 €

2. BERECHNUNG DES KANTENPREISES

Als Nächstes werden die Kanten des Natursteinbauteils berechnet.

	a) Berechnung der senkrechten Kantenlänge				Kantenlänge: Die ermittelte Höhe der Umkantung 1 b) wird mit der Anzahl der Ecken multipliziert.				
	Anzahl Ecken		x Höhe	m		= m			
	b) Berechnung der waagrechten Kantenlänge				Kantenlänge: Hierbei wird die Länge der waagrechten Umkantung aus 1 b) übernommen.				
	= m								
Kantenlänge gesamt = Summe a + b					= m				
Dieses Ergebnis mit dem entsprechenden Laufmeterpreis multiplizieren.					=				
					Kantenlänge	von 0 bis gleich 1,5 m	x	210,00 €/lfm	€
					Kantenlänge	größer 1,5 bis gleich 2,5 m	x	230,00 €/lfm	€
					€				
					€				

3. PREISBERECHNUNG AUSSPARUNGEN

Aussparungen in einem Bauteil stellen einen großen Aufwand dar und müssen deshalb separat pro Stück berechnet werden.

	a) Aussparungsvariante 1 (rechteckig, sägerauh)				Aussparung rechteckig, sägerauh: Eine Aussparung ist eine Öffnung im Material. Hier rechteckig und sägerauh, d. h. die innen sichtbare Materialstärke und Kante ist nicht bearbeitet z. B. für Deckenluftgitter.
	Anzahl	Stück	x 75,00 €	= €	
	b) Aussparungsvariante 2 (für flächenbündige Gitter = Treppenfalz)				Aussparung Treppenfalz: Bei dieser Aussparungsvariante wird ein umlaufender Treppenfalz in die Aussparung eingefräst. Somit können z. B. Deckenluftgitter komplett flächenbündig eingesetzt werden.
	Anzahl	Stück	x 245,00 €	= €	
	c) Aussparungsvariante 3 (Bohrung, d ≤ 68 mm)				Bohrung, d ≤ 68 mm: Es können Bohrungen ab 6 mm durchgeführt werden. Größere Bohrungen eignen sich z. B. für das Einsetzen von runden Luftklappengriffen.
	Anzahl	Stück	x 30,00 €	= €	
	d) Aussparungsvariante 4 (runde Aussparungen, d > 68 mm)				Runde Aussparungen, d > 68 mm: Größere Bohrungen sind z. B. bei „Rauchrohrabgang oben“ erforderlich.
	Anzahl	Stück	x 200,00 €	= €	
Aussparungen Gesamtsumme = Summe a + b + c + d					= €

4. PREISBERECHNUNG AUSKLINKUNGEN

Eine Ausklinkung ist eine Öffnung im Bauteil, welche nicht komplett umschlossen ist. Die Kante der Aussparung ist nicht bearbeitet.

	a) Innenecken im Ausklinkungsbereich				Innenecken im Ausklinkungsbereich: Die Fertigung der Innenecken stellt einen hohen Bearbeitungsaufwand dar und muss deshalb separat pro Stück berechnet werden.
	Anzahl	Stück	x 25,00 €	= €	
	b) Geschwungene Ausklinkung				Geschwungene Ausklinkung: Zur Ermittlung des Preises für die geschwungene Ausklinkung wird die Kantenlänge in Meter berechnet.
	Anzahl	lfm.	x 50,00 €	= €	
Ausklinkungen Gesamtsumme = Summe a + b					= €

*Bei sehr kleinen Bauteilen mit einer Fläche kleiner 0,1 m² muss mit einer Fläche von mindestens 0,10 m² kalkuliert werden.

5. PREIS FÜR SCHABLONEN EINLESEN

In der Regel werden Bauteile anhand von Zeichnungen bzw. Paletteplanungen erstellt. Trotzdem verarbeiten wir gerne die von Ihnen eingesendeten Schablonen weiter. Um die Konturen bestmöglich zu erfassen, werden alle Schablonen digitalisiert. Dieser Vorgang wird pro Stück weiterberechnet.

Anzahl der Einzelschablonen	x 25,00 €/Stück	=	€
-----------------------------	-----------------	---	---

Pro Einzelschablone werden 25,00 € berechnet. Idealerweise sind diese mit Kommissionsnamen, Informationen zu eventuellen Maßzuschlägen, Kanten- und Unterseitenbearbeitungen, Aussparungen, Materialstärken, etc. zu beschriften. Es wird empfohlen, stabile und für Schablonen geeignete Materialien zu verwenden. Die Schablonen erhalten Sie zusammen mit Ihrer Kommission zurück.

Zwischensumme 1:

SUMME DER BERECHNUNGEN AUS 1 - 5

Hier bitte alle Ergebnisse der Rubriken 1 - 5 zusammenzählen. = €

6. BERECHNUNG DES FORM-AUFSCHLAGES L / U

Natursteinbauteile in L oder U Grundform stellen einen erhöhten Aufwand in der Produktion dar. Aus diesem Grund kommt hier ein Aufschlag für L- bzw. U-Formen zum Tragen.



Aufschlag L-Form		(5%)			
Zwischensumme 1	x	1,05	=	€	



Aufschlag U-Form		(10%)			
Zwischensumme 1	x	1,10	=	€	

Zwischensumme 2:

SUMME DER BERECHNUNGEN AUS 1 - 6

Hier bitte alle Ergebnisse der Rubriken 1 - 6 zusammenzählen. = €

7. BERECHNUNG DES AUFSCHLAGES FÜR HOHE FEUERTISCHE (SCHÜRZENHÖHE ab 20 cm)

Feuertische mit einer großen Schürzenhöhe [ab 20 cm] stellen bei der werkseitigen Montage einen sehr großen Aufwand dar. Bei diesen Bauteilen müssen sämtliche waagerechte und senkrechte Flächen aufeinander abgestimmt und ausgerichtet werden. Aus diesem Grund wird für diese Bauteile ein gesonderter Aufpreis berechnet.



Aufschlag Schürzenhöhe > 20 cm		(10%)			
Zwischensumme 2	x	1,10	=	€	

Zwischensumme 3:

SUMME DER BERECHNUNGEN AUS 1 - 7

Hier bitte alle Ergebnisse der Rubriken 1 - 7 zusammenzählen. = €

8. BERECHNUNG DES ENDPREISES INKLUSIVE STEINKATEGORIE

In den einzelnen Rubriken wurde der Preis des kompletten Bauteils berechnet. Der entstandene Preis bezieht sich auf eine Natursteinsorte der Preiskategorie A. Die Aufpreise für die Steinkategorien B / C / D können nachfolgend berechnet werden.

A	Preiskategorie A		(0%)			
	Zwischensumme 3	x	1,00	=	€	
B	Preiskategorie B		(15%)			
	Zwischensumme 3	x	1,15	=	€	
C	Preiskategorie C		(30%)			
	Zwischensumme 3	x	1,30	=	€	
D	Preiskategorie D		(60%)			
	Zwischensumme 3	x	1,60	=	€	



Materialstärke:
2 cm ohne Umkantung,
gerade Form



1. BERECHNUNG DES FLÄCHENPREISES

Berechnungsgrundlage: Bauteil Stein-Preiskategorie A

Als Erstes wird die komplette Fläche des Natursteinbauteils berechnet. Kalkulatorische Mindestfläche = 0,10 m².*

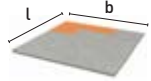

Berechnung der Materialfläche					Flächenberechnung: Fläche des kleinsten umfassenden Rechteckes, welches das geplante Bauteil umschließen kann.	
Länge	m	x Breite	m	=	m ²	
					x 355,00 €	= €

2. BERECHNUNG DER KANTENBEARBEITUNG

Als Nächstes wird die Kantenbearbeitung des Natursteinbauteils berechnet, also die Länge der sichtbaren Kanten.

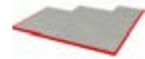

Berechnung der Kantenbearbeitung (inkl. Fase)			Kantenbearbeitung: An dieser Stelle ist die gesamte zu bearbeitende Kantenlänge zu ermitteln.	
	Kantenlänge gesamt	m		
	Dieses Ergebnis mit dem Laufmeterpreis multiplizieren	= 50,00 €/lfm		= €

3. BERECHNUNG DER UNTERSEITENBEARBEITUNG AM RAND

Bei Überhang des Bauteils können die sichtbaren Unterseiten bearbeitet werden. Es werden die gängigen Bearbeitungstiefen 4 cm oder 10 cm angeboten.

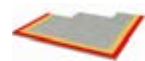

Berechnung Unterseitenbearbeitung				Länge der Unterseite: Hierbei wird die Länge der Kante angegeben, bei der die Unterseite bearbeitet werden soll.	
Dieses Ergebnis mit dem Laufmeterpreis der gewünschten Bearbeitungstiefe multiplizieren			m		
Bearbeitungstiefe Unterseite	bis 4 cm	x	30,00 €/lfm	=	€
	bis 10 cm	x	50,00 €/lfm	=	€

4. BERECHNUNG DER KOMPLETTEN UNTERSEITENBEARBEITUNG

Wird eine komplette Bearbeitung der Unterseite eines Bauteils gewünscht, so kann dies hier berechnet werden. Beispiel: Holzregalfächer!



Berechnung der Materialfläche (ohne Verschnitt)					Flächenberechnung: Hier wird nur die Fläche herangezogen, die tatsächlich bearbeitet wird. Die Kosten unterscheiden sich nach Oberflächenart (brillante oder natura).	
Länge	m	x Breite	m	=	m ²	
Oberflächenart	natura	x	300,00 €/m ²	=	€	
	brillante	x	450,00 €/m ²	=	€	

5. PREISBERECHNUNG AUSSPARUNGEN

Aussparungen in einem Bauteil stellen einen großen Aufwand dar und müssen deshalb separat pro Stück berechnet werden.





a) Aussparungsvariante 1 (rechteckig, sägerauh)					Aussparung rechteckig, sägerauh: Eine Aussparung ist eine Öffnung im Material. Hier rechteckig und sägerauh, d. h. die innen sichtbare Materialstärke und Kante ist nicht bearbeitet z. B. für Deckenluftgitter.	
Anzahl	Stück	x 75,00 €	=		€	
b) Aussparungsvariante 2 (für flächenbündige Gitter = Treppenfalz)					Aussparung Treppenfalz: Bei dieser Aussparungsvariante wird ein umlaufender Treppenfalz in die Aussparung eingefräst. Somit können Deckenluftgitter komplett flächenbündig eingesetzt werden.	
Anzahl	Stück	x 245,00 €	=		€	
c) Aussparungsvariante 3 (Bohrung, d ≤ 68 mm)					Bohrung, d ≤ 68 mm: Es können Bohrungen ab 6 mm durchgeführt werden. Größere Bohrungen eignen sich z. B. für das Einsetzen von runden Luftklappengriffen.	
Anzahl	Stück	x 30,00 €	=		€	
d) Aussparungsvariante 4 (runde Aussparungen, d > 68 mm)					Runde Aussparungen, d > 68 mm: Größere Bohrungen sind z. B. bei „Rauchrohrabgang oben“ erforderlich.	
Anzahl	Stück	x 200,00 €	=		€	
Aussparungen Gesamtsumme = Summe a + b + c + d					=	€

*Bei sehr kleinen Bauteilen mit einer Fläche kleiner 0,1 m² muss mit einer Fläche von mindestens 0,10 m² kalkuliert werden.

6. PREISBERECHNUNG AUSKLINKUNGEN

Eine Ausklinkung ist eine Öffnung im Bauteil, welche nicht komplett umschlossen ist. Die Kante der Aussparung ist nicht bearbeitet.

	a) Innenecken im Ausklinkungsbereich				Innenecken im Ausklinkungsbereich: Die Fertigung der Innenecken stellt einen hohen Bearbeitungsaufwand dar und muss deshalb separat pro Stück berechnet werden.
Anzahl	Stück	x 25,00 €	=	€	
	b) Geschwungene Ausklinkung				Geschwungene Ausklinkung: Zur Ermittlung des Preises für die geschwungene Ausklinkung wird die Kantenlänge in m berechnet.
Anzahl	lfm.	x 50,00 €	=	€	
Ausklinkungen Gesamtsumme = Summe a + b					= €

7. PREIS FÜR SCHABLONEN EINLESEN

In der Regel werden Bauteile anhand von Zeichnungen bzw. Palettplanungen erstellt. Trotzdem verarbeiten wir gerne die von Ihnen eingesendeten Schablonen weiter. Um die Konturen bestmöglich zu erfassen, werden alle Schablonen digitalisiert. Dieser Vorgang wird pro Stück weiterberechnet.

Anzahl der Einzelschablonen		x 25,00 €/Stück	=	€
-----------------------------	--	-----------------	---	---

Pro Einzelschablone werden 25,00 € berechnet. Idealerweise sind diese mit Kommissionsnamen, Informationen zu eventuellen Maßzuschlägen, Kanten- und Unterseitenbearbeitungen, Aussparungen, Materialstärken, etc. zu beschriften. Es wird empfohlen, stabile und für Schablonen geeignete Materialien zu verwenden. Die Schablonen erhalten Sie zusammen mit Ihrer Kommission zurück.

Zwischensumme:

SUMME DER BERECHNUNGEN AUS 1 - 7

Hier bitte alle Ergebnisse der Rubriken 1 - 7 zusammenzählen.

= €

8. BERECHNUNG DES ENDPREISES INKLUSIVE STEINKATEGORIE

In den einzelnen Rubriken wurde der Preis des kompletten Bauteils berechnet. Der entstandene Preis bezieht sich auf eine Natursteinsorte der Preiskategorie A. Die Aufpreise für die Steinkategorien B / C / D können nachfolgend berechnet werden.

A	Preiskategorie A (0%)			= €
	Zwischensumme	x	1,00	
B	Preiskategorie B (15%)			= €
	Zwischensumme	x	1,15	
C	Preiskategorie C (30%)			= €
	Zwischensumme	x	1,30	
D	Preiskategorie D (60%)			= €
	Zwischensumme	x	1,60	

In diesem Katalog finden Sie die Kalkulationsformulare der Kategorie 1 und 2. Die Kalkulationsformulare der Kategorien 3-6 finden Sie auf unserer Internetseite unter www.cb-feuersteine.de/händler-login/downloads/ zum Download.

DIE SYSTEMELEMENTE

Grundsätzlich empfehlen wir für grenzenlose Vielfalt, die individuelle Planung der Ofenanlage bzw. der darin verbauten Natursteinbauteile. In der Manufaktur ist hierbei nahezu jede Gestaltungsvariante und -form realisierbar.

Darüber hinaus bieten wir Ihnen die CB Feuersteine als Systemelemente an.

Die Konzeption der Systemelemente erfolgt in Anlehnung an die Größen und Dimensionen der Ofenkachel. Alle Systemelemente sind im Planungsprogramm Palette hinterlegt und können somit ganz einfach wie Kachelteile an der Ofenanlage „verplant“ werden.

Wir weisen ausdrücklich darauf hin, dass es sich hierbei nicht um vorgefertigte Teile handelt, sondern eine Kommission, welche immer aus einer Rohplatte gefertigt wird.

Nur so kann sichergestellt werden, dass die einzelnen Elemente sowohl in der Farbe, im Strukturverlauf und in den Dimensionen exakt zueinander passen.

Die CB Systemelemente dienen lediglich zur Vereinfachung der Ofenplanung. In Bezug auf die optimale Fugeneinteilung bzw. das Vermeiden von störenden Fugen empfehlen wir die CB Feuersteine Manufaktur.















Die Vorteile im Überblick:

- Alle Systemelemente speziell für den Einsatzbereich Ofenbau konzipiert
- Einfach wie Kachelemente zu verplanen
- Einfach zu kalkulieren
- Im Planungsprogramm Palette hinterlegt
- Ofenplanung mit System
- Fertigung der Bestellung erfolgt kommissionsweise











CB SYSTEMELEMENTE MIT UMKANTUNG

CB Feuertisch Kombinationselemente

UMKANTUNG 100 MM						
Tiefe 225 mm						
Produktabbildung	Beschreibung		Maße BxTxH	Art.-Nr.	Warengruppe	Listenpreis
	Feuertisch Kombinationselement	Läufer	450x225x100	nu1110	NSE	129,00
	Feuertisch Kombinationselement	Läufer	675x225x100	nu1120	NSE	195,00
	Feuertisch Kombinationselement	Ecke 90° links	450x225x100	nu1130	NSE	198,00
	Feuertisch Kombinationselement	Ecke 90° rechts	450x225x100	nu1140	NSE	198,00
	Feuertisch Kombinationselement	Ecke 135°	225x225x100	nu1150	NSE	177,00
Tiefe 450 mm						
	Feuertisch Kombinationselement	Läufer	450x450x100	nu1210	NSE	164,00
	Feuertisch Kombinationselement	Läufer	675x450x100	nu1220	NSE	244,00
	Feuertisch Kombinationselement	Läufer	900x450x100	nu1230	NSE	328,00
	Feuertisch Kombinationselement	Ecke 90° links/ rechts	450x450x100	nu1240	NSE	279,00
	Feuertisch Kombinationselement	Ecke 90° links	675x450x100	nu1250	NSE	359,00
	Feuertisch Kombinationselement	Ecke 90° links	900x450x100	nu1260	NSE	447,00
	Feuertisch Kombinationselement	Ecke 90° rechts	675x450x100	nu1270	NSE	359,00
	Feuertisch Kombinationselement	Ecke 90° rechts	900x450x100	nu1280	NSE	447,00
Tiefe 450 mm						
	Feuertisch Kombinationselement	Ecke 135°	450x450x450x100	nu1290	NSE	448,00
	Feuertisch Kombinationselement	Abschluss-ecke 90° senkrecht	450x450x450x100	nu1300	NSE	489,00

CB SYSTEMELEMENTE MIT UMKANTUNG

CB Feuertisch Komplettelemente

VARIANTE FÜR U-HEIZEINSÄTZE DREISEITIG GLAS – HERSTELLER SPEZIFISCH						
Spartherm						
Produktabbildung	Beschreibung		Maße BxTxH	Art.-Nr.	Warengruppe	Listenpreis
	Feuertisch Komplettelement	U-Variante für Heizeinsatz Fa. Spartherm "Arte 3RL-60h 4s"	1200x900x100	nu2400	NSE	1539,00
	Feuertisch Komplettelement	U-Variante für Heizeinsatz Fa. Spartherm "Arte 3RL-80h 4s"	1400x900x100	nu2410	NSE	1668,00
	Feuertisch Komplettelement	U-Variante für Heizeinsatz Fa. Spartherm "Arte U-50h 4s"	1100x950x100	nu2420	NSE	1539,00
	Feuertisch Komplettelement	U-Variante für Heizeinsatz Fa. Spartherm "Arte U-70h 4s"	1100x1200x100	nu2430	NSE	1798,00
Brunner						
	Feuertisch Komplettelement	U-Variante für Heizeinsatz Fa. Brunner "Panorama 57/40/60/40"	1200x900x100	nu2330	NSE	1539,00
	Feuertisch Komplettelement	U-Variante für Heizeinsatz Fa. Brunner "Panorama 57/25/60/25"	1200x900x100	nu2340	NSE	1539,00
	Feuertisch Komplettelement	U-Variante für Heizeinsatz Fa. Brunner "Panorama 51/66/50/66"	1100x1200x100	nu2350	NSE	1747,00
Leda						
Produktabbildung	Beschreibung		Maße BxTxH	Art.-Nr.	Warengruppe	Listenpreis
	Feuertisch Komplettelement	U-Variante für Heizeinsatz Fa. Leda "Sera 55PS"	1300x850x100	nu2360	NSE	1549,00
	Feuertisch Komplettelement	U-Variante für Heizeinsatz Fa. Leda "Sera 78PS"	1500x850x100	nu2370	NSE	1658,00
Schmid						
Produktabbildung	Beschreibung		Maße BxTxH	Art.-Nr.	Warengruppe	Listenpreis
	Feuertisch Komplettelement	U-Variante für Heizeinsatz Fa. Schmid "Eko LR55/67/51H"	1100x950x100	nu2380	NSE	1527,00
	Feuertisch Komplettelement	U-Variante für Heizeinsatz Fa. Schmid "Eko LR67/45/51H"	1200x900x100	nu2390	NSE	1529,00

VARIANTE FÜR U-HEIZEINSÄTZE DREISEITIG GLAS – HERSTELLER SPEZIFISCH





Austroflamm

Produktabbildung	Beschreibung		Maße BxTxH	Art.-Nr.	Warengruppe	Listenpreis
	Feuertisch Komplettelement	U-Variante für Heizeinsatz Fa. Austroflamm "55/51 S3"	1000x1100x100	nu2310	NSE	1558,00
	Feuertisch Komplettelement	U-Variante für Heizeinsatz Fa. Austroflamm "71/51 S3"	1250x900x100	nu2320	NSE	1596,00

CB SYSTEMELEMENTE OHNE UMKANTUNG



CB Platten

LEIBUNG



Produktabbildung	Beschreibung		Maße BxTxH	Art.-Nr.	Warengruppe	Listenp.
	Platte	Leibung	110x455x20	no6710	NSE	26,00
	Platte	Leibung	110x515x20	no6720	NSE	31,00
	Platte	Leibung	110x575x20	no6730	NSE	36,00
	Platte	Leibung	110x675x20	no6740	NSE	42,00
	Platte	Leibung	110x1125x20	no6750	NSE	69,00

CB Fliesen

STANDARD

Produktabbildung	Beschreibung		Maße BxTxH	Art.-Nr.	Warengruppe	Listenp.
	Fliese	Standard	305x305x10	no7110	NSE	13,00
	Fliese	Standard	610x305x10	no7120	NSE	23,00

SOCKELLÄUFER

Produktabbildung	Beschreibung		Maße BxTxH	Art.-Nr.	Warengruppe	Listenp.
	Fliese	Sockelläufer	305x80x10	no7510	NSE	11,00
	Fliese	Sockelläufer	605x80x10	no7520	NSE	16,00

DIE PRODUKTIONSSTÄTTE

Eine Produktionsfläche von über 1000 m² steht für die Arbeitsplattenfertigung zur Verfügung.



NEUBAU UNGERHAUSEN

Um zukünftig noch leistungsstärker für Sie zu sein, werden wir im Frühjahr 2017 unsere neue Fertigung in Ungerhausen beziehen. Auf über 20000 m² entsteht hier zur Zeit eines der modernsten Steinbearbeitungszentren Europas.



MODERNSTE TECHNIK UND HÖCHSTE HANDWERKSKUNST

Der hochmoderne Maschinenpark mit CNC-Sägen und -Bearbeitungszentren ermöglicht beste Verarbeitungsqualität zu starken Preisen. Hochmoderne Maschinen sind die eine Seite der Medaille – qualifizierte Fachkräfte die Andere.

Alle CB stone-tec Produktionsmitarbeiter zeichnet die Liebe zum Naturstein und starke Fachkompetenz aus. Die Produktion und die Qualitätskontrolle werden von zwei Steinmetz- und Bildhauermeistern geleitet. Unser Anspruch ist es, unseren Kunden stets die optimale Qualität zu liefern.





ALLE STEINE AUF LAGER

Nur wenn alles auf Lager ist, kann man schnell und sicher reagieren und konstant fertigen.

Aus diesem Grund befinden sich bei uns alle Steinsorten in großer Menge auf Lager. Um bestmögliche Steinqualität anbieten zu können, werden bei beliebten Steinen komplette Rohblöcke eingekauft und anschließend aufgesägt.

Ständig haben wir mehr als 100 verschiedene Steinsorten für Sie auf Lager. Immer suchen wir nach neuen Steinsorten und Materialien, damit Sie Ihren Kunden das optimale Sortiment anbieten können.





EINZIGARTIGE STAHLUNIKATE

Bei modernen Ofenanlagen liegen Verkleidungselemente aus Stahl heute voll im Trend. In unserer Stahlmanufaktur fertigen wir einzig zu diesem Zweck einzigartige Einzelstücke. Wir verwenden Rohstahl, Cortainstahl und beschichtete Materialien. Besonders reizvoll sind auch Kombinationen aus Stahl- und Steinelementen.

Jedes Unikat wird eigens kalkuliert. Die Lieferzeit beträgt 3–5 Wochen. Weiterführende Informationen entnehmen Sie bitte der Produktbroschüre »CB Stahlmanufaktur«.



PRODUKTIONSBEISPIELE

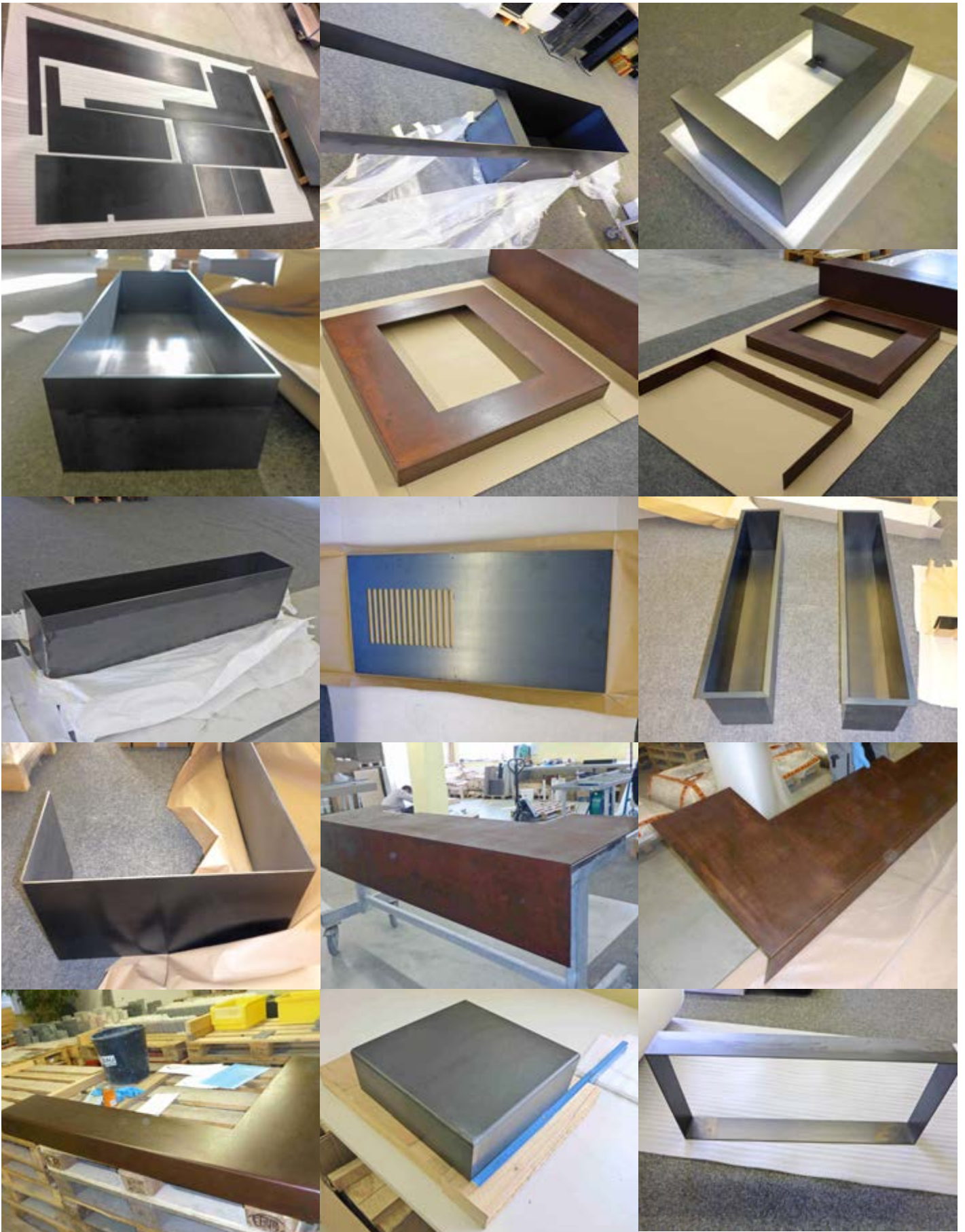

In der heutigen Zeit nimmt die optimale Präsentation bzw. die Ausarbeitung des Ofenangebots eine immer größere Rolle ein. Haben sich die Kunden früher mit einem Grundriss und einer Seitenansicht zufriedengegeben, so wollen sie heutzutage schon genau wissen, wie denn die geplante Ofenanlage in den Räumlichkeiten wirkt – und das noch am Besten in Fotoqualität. Unsere CB Feuersteine Planungsabteilung steht Ihnen hierzu jederzeit mit Rat und Tat zur Seite.

Achtung:

Alle Preise der Planungsabteilung verstehen sich als rein netto – kein Rabattabzug mehr möglich.

Die Abrechnung erfolgt nicht über den Großhandel sondern direkt über CB stone-tec.



**Julia Joos –
Leitung Planungsabteilung**
Freut sich auf Ihre Anfragen!
Tel. +49 (0) 8331 4986 - 1280

- Ofenanimationen in sehr hoher Qualität
- Großer animierter Raumausschnitt
- Personalisiertes Bild
- Mindestens zwei bis drei Ofenanimationen je nach Raumsituation
- Viele eigene Texturen und Objekte
- Ofenplanungen vom Profi für den Profi
- Technische Belange werden bei der Planung berücksichtigt
- Kurze Bearbeitungszeit
- Feste Erreichbarkeit
- Starke Zusatzleistungen
- Hervorragendes Preis-Leistungs-Verhältnis

stone
NATURSTEIN FÜR DEN OFENBAU

CBitec

CB stone-tec GmbH · Grödenstraße 18, 87769 Wangen
Kunde - nicht gelistet, mit Mwst
Musterstrasse
11111 Musterhausen

ANGEBOT

Ofensetzer / Kom. Mustermann

Sehr geehrte Damen und Herren,

Vielen Dank für Ihre Anfrage. Bitte beachten Sie, dass es sich handelt, d. h. Ihre Rabatte sind noch nicht berücksichtigt. Dies berücksichtigt.

Gerne unterbreiten wir Ihnen untenstehendes Angebot (reine Pos.)

Pos.	Stein-Nr	Menge	Länge	Breite	Dicke	Ge
Material: rnm1a - NERO ROMA natura, Natura						
1	* Feuerfach *					
	rn1mu2 Manufaktur Kalkulation 1					
	Elemente mit Umkantung					
	in 2cm Stärke, Preisgruppenaufschlag A, U-For					
	1 Stk	105,0	82,5	2,0cm		
	1 Stk	270,0	10,0	2,0cm		
	Umkantung Manufaktur					
	Preisgruppenaufschlag A					
	U-Form					
2	* Stein-Wandverkleidung *					
	rn1mu2 Manufaktur Kalkulation 2					
	*Elemente mit gerader Grundform und gefäster					
	Sichtkante*					
	in 2cm Stärke, Kantenbearb. Fäse K2,					

Auch diese Bilder erhalten Sie im Planungsarchiv



OFENPLANUNG – DER ABLAUF

Schritt 1:

Sie senden uns möglichst viele Informationen über den zu planenden Ofen, wie zum Beispiel:

- Handskizzen
- Grundrisspläne Haus
- Palette Vorplanung
- Fotos von bestehenden Häusern
- Infos zum Einrichtungsstil der Kunden, Geschmack, etc.
- Fertigstellungstermin der Planung

Schritt 2:

Wir rufen Sie ggf. an und besprechen die erhaltenen Unterlagen bzw. die komplette Ofenanlage mit Ihnen. Wir stimmen den Fertigstellungstermin der Planung mit Ihnen ab.



Schritt 3:

Sie erhalten Ihre Planung per Mail zugesandt. In der Regel benötigen wir für eine Planung 3 – 5 Werktage. Natürlich besteht auch in Ausnahmefällen die Möglichkeit, die Planung innerhalb von 1 – 2 Tagen anzufertigen.



DAS GRUNDPAKET

Die Kosten des Grundpakets betragen 75,00 EUR

Folgende Leistungen sind darin enthalten:

1.) Zwei bis drei fotorealistische Animationen je nach Raumsituation

Gerne werden auch persönliche Gegenstände des Kunden in die Planung eingearbeitet, wenn diese angegeben werden (Beispiel: Kunde reitet – Pferdebild an der Wand etc.).



2.) Grundriss, Front- und Seitenansicht

Diese Ansichten werden jeweils auf einzelnen Blättern ausgearbeitet.

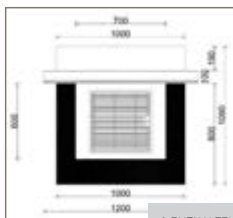

✓ ENTHALTEN

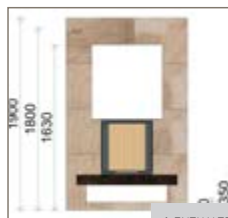

✓ ENTHALTEN

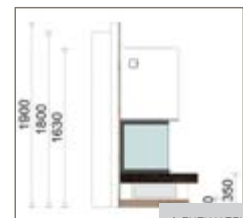

✓ ENTHALTEN

3.) Angebot

Gerne unterbreiten wir Ihnen auf Anfrage ein Angebot über alle in der Ofenanlage eingeplanten CB-tec Produkte. Das Angebot bezieht sich auf CB Naturstein, CB Stahlmanufaktur, Licht am Ofen und Kubus. Allgemeine CB Artikel wie Lüftungsgitter, Luftklappengriffe, Putzkapseln, etc. werden in diesem Angebot nicht berücksichtigt.

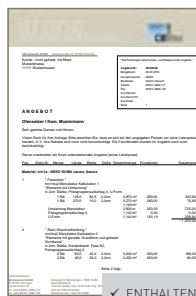

✓ ENTHALTEN

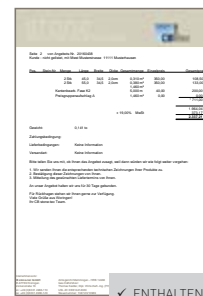

✓ ENTHALTEN

ZUSATZLEISTUNGEN – GEGEN AUFPREIS

- Aufpreis für jede weitere Ofenanimation 15,00 EUR

Unser Anspruch ist es, Planungen auf höchstem Niveau zu erstellen. Aus diesem Grund wird jede einzelne Animation in höchster Auflösung gerendert. Dieser Rechenvorgang ist sehr aufwendig. Die im Grundpaket enthaltenen zwei bis drei Animationen decken in der Regel alle Ofenansichten ab – für weitere Animationen werden 15,00 EUR/Stück berechnet.
- Aufpreis für Ofenanlage in zwei getrennten Räumen 60,00 EUR

Manchmal erstreckt sich die Ofenanlage über zwei verschiedene Räume. Hier ist der Planungsaufwand deutlich höher als bei Ofenanlagen, welche sich nur in einem Raum befinden. Es müssen zwei separate Räume konstruiert und animiert werden. Auch die Ofenplanung ist aufwendiger. Aus diesem Grund berechnen wir für diese Situation einen Aufpreis von 60,00 EUR, bezogen auf das Grundpaket. Somit kostet die Planung 135,00 EUR.
- Preis für eine geringfügige Ofenumplanung 30,00 EUR

Nachdem wir den Ofen geplant haben, soll dieser geändert werden. Diese Änderungen führen wir sehr kurzfristig gegen geringen Aufpreis aus. Bitte beachten Sie aber, dass eine Ofenänderung Teile der bereits geplanten Ofenanlage betrifft und keine Planung einer neuen Ofenanlage im bestehenden Raum ist (siehe nächster Punkt).
- Preis für komplette Ofen- bzw. Neuplanung im selben Raum. 50,00 EUR

Nachdem der Ofen geplant wurde, soll dieser nun vollständig umgeplant bzw. eine Ofenanlage in komplett anderer Stilrichtung erstellt werden. Somit wird eine völlig neue Ofenplanung erstellt. Da der Raum bereits geplant ist, wird ein Preis von 50,00 EUR für diese Planung erhoben.
- Aufpreis für vollverkachelte Ofenanlagen 50,00 EUR

Vollverkachelte Ofenanlagen erfordern einen größeren Planungsaufwand. Anders als bei verputzten Ofenanlagen oder Ofenanlagen mit Naturstein- oder Kachelelementen, muss bei vollverkachelten Ofenanlagen genau auf das richtige Fugenbild geachtet werden. Dies hat einen Mehraufwand zur Folge, welcher mit einem Aufpreis von 50,00 EUR weiterberechnet wird. Somit kostet die Planung einer vollverkachelten Ofenanlage 125,00 EUR.
- Aufpreis für Ofenanlage mit Firetube Brenner 25,00 EUR
- Preis für Vorentwurf 25,00 EUR

Sie bzw. Ihr Kunde wissen nicht genau, wie die Ofenanlage aussehen soll? In dieser Situation helfen wir Ihnen gerne mit einem Vorentwurf der Ofenanlage weiter. Sie erhalten von uns einen Vorentwurf der Ofenanlage an der angrenzenden Wand zugesandt. Der Vorentwurf zeigt lediglich die Dimensionen der Ofenanlage bzw. der angrenzenden Wand – keinerlei Farben, Texturen und Einrichtungsgegenstände. Der Vorentwurf ist nicht animiert. Für vollverkachelte Ofenanlagen kann kein Vorentwurf erstellt werden.

■ Preis für Versand Palette-Datei 15,00 EUR

Sie verfügen selbst über das Planungsprogramm Palette und wollen die von uns erstellte Planung selbst verändern? Dann senden wir Ihnen gerne die Palette-Datei (.p3d) zu Ihrer weiteren Verwendung zu. Wir bitten um Verständnis, dass wir lediglich die Ofenanlage und die angrenzenden Räume in der Palette-Datei versenden. Möbel, Einrichtungsgegenstände und andere Objekte sind davon ausgenommen.

■ Mehrpreis für aufwendige Raumsituationen nach Aufwand

In der Regel ist es ausreichend, einen bestimmten Raumausschnitt zusammen mit der Ofenanlage zu animieren. Gerne planen wir auch komplette Räume für Sie. Manchmal kann solch eine sehr aufwendige Animation des kompletten Raumes bzw. der Raumsituation den Verkaufserfolg bringen. Solch eine Planung ist im Grundpaket allerdings nicht beinhaltet. Den Mehrpreis hierfür teilen wir Ihnen im Vorfeld der Planung mit. Dieser ist selbstverständlich von Fall zu Fall unterschiedlich und aufwandsabhängig. Dies gilt ebenfalls für die Konstruktion von speziellen Möbelstücken, antiken Öfen/Kaminen, etc.

SONSTIGE ZUSATZLEISTUNGEN – GEGEN AUFPREIS

■ Ausdrucke per Post: alle erstellten Animationen und Dokumente (Animationen auf 200 gr. Fotopapier, Rest Standardpapier)

■ Alle Drucke in A4 (inkl. Porto) 15,00 EUR

■ Alle Drucke in A3 (inkl. Porto) 30,00 EUR

■ Schablone im Maßstab 1:1 zum Anreißen der Ofenanlage auf der Baustelle oder als Verkaufshilfe, um dem Kunden vor dem Ofenkauf die Dimensionen der Ofenanlage zu verdeutlichen:

■ Schablonenfläche bis 2 m² 30,00 EUR

■ Schablonenfläche 2 – 5 m² 60,00 EUR

(Versandkosten der Schablone)
9,80 EUR

Bei allen angeführten Preisen handelt es sich um Nettopreise. Kein Rabattabzug mehr möglich. Die Abrechnung erfolgt nicht über den Großhandel, sondern direkt über CB stone-tec.

CB Planungsservice – Grundpaket

CB Planungsservice Grundpaket	75,00 Euro
-------------------------------	------------

Bestehend aus:
2 bis 3 Ofenanimationen in Fotoqualität
Grundriss
Frontansicht
Seitenansicht
Angebot auf Kundenwunsch

Alle im Prospekt abgebildeten Preise stellen Nettopreise dar – kein Rabatt- und Skontoabzug möglich.

CB Planungsservice – Zusatzleistungen

Zusatzleistung	Preis
Aufpreis für jede weitere Ofenanimation	15,00
Aufpreis Ofenanlage in zwei getrennten Räumen (inkl. zwei zusätzlicher Ofenanimationen)	60,00
Preis für geringfügige Ofenumplanung	30,00
Preis für komplette Ofenum- bzw. Neuplanung im selben Raum	50,00
Aufpreis für vollverkachelte Ofenanlage	50,00
Aufpreis für Firetube-Brenner	25,00
Preis für Vorentwurf	25,00
Preis für Versand Palette-Datei	15,00

Bei sehr aufwendigen Raumplanungen kann ein zusätzlicher Aufpreis zum Tragen kommen.

Der Mehraufwand wird vor Planungsbeginn mitgeteilt. Dasselbe gilt für die Konstruktion von Möbelstücken, antiken Öfen, etc.

Unterlagenversand per Post

Unterlagenversand per Post	Preis
Alle Ausdrucke in A4 (inkl. Porto)	15,00
Alle Ausdrucke in A3 (inkl. Porto)	30,00

Schablone 1:1

Schablone im Maßstab 1:1 zum Anreißen der Ofenanlage auf der Baustelle

Schablone 1:1	Preis
Schablonenfläche bis 2 m ²	30,00
Schablonenfläche 2 – 5 m ² (Versandkosten der Schablone 9,80 EUR)	60,00

CB FEUERSTEINE MANUFAKTUR

Bezeichnung

Kalkulationsformulare siehe Seite 80 – 91

CB FEUERSTEINE SYSTEMELEMENTE

Bezeichnung

Preisliste siehe Seite 92 – 95

CB FEUERSTEINE ZUBEHÖR

Kleber | Fugenmaterial | Reinigung | Imprägnierung | Pflege

Preisliste siehe Seite 44 – 45

STEINBEARBEITUNGS-SET

Bezeichnung	Art.Nr.	Preis
Steinbearbeitungs-Set	hwsbs	235,00

Bei oben stehendem Betrag handelt es sich um einen Nettopreis. Kein Rabattabzug mehr möglich.

ANTEILIGE VERPACKUNGSKOSTEN

Produktbezeichnung	EUR/Stück
für Paletten bis 120 cm	15,00
für Paletten von 121 bis 140 cm	20,00
für Paletten von 141 bis 180 cm	25,00
für Paletten von 181 bis 220 cm	30,00
für Paletten von 221 bis 260 cm	35,00
für Paletten von 261 bis 300 cm	50,00
für Paletten von 301 bis 320 cm	55,00
für A-Bock klein groß	9,00 11,00

Bei oben stehenden Beträgen handelt es sich um einen Nettopreis. Kein Rabattabzug mehr möglich.

TELEFONISCHES AVIS

Bezeichnung	Preis
Telefonische Benachrichtigung durch die Spedition	5,00

Bei oben stehendem Betrag handelt es sich um einen Nettopreis. Kein Rabattabzug mehr möglich.

CB FEUERSTEINE PLANUNGSSERVICE

Bezeichnung

Preisliste siehe Seite 102 – 108

CB FEUERSTEINE MUSTERSTÄNDER

Beschreibung	Maße B x T x H in cm	Art.-Nr.	Preis / Stück
CB Feuersteine Musterständer inkl. 30 Steinmuster 20x20 cm	100x45x195	mzms30	199,00

Bei oben stehendem Betrag handelt es sich um einen Nettopreis. Kein Rabattabzug mehr möglich.

CB FEUERSTEINE MUSTERBOXEN			
Beschreibung	Art.-Nr.	Preis / Stück	
CB Feuersteine Musterboxen-Set – 3 Stück Musterboxen Brandlogo „CB Feuersteine“ inkl. 30 CB Feuersteine Musterplatten 20 cm x 20 cm	mmb30fs		175,00
CB Feuersteine Musterbox Brandlogo „CB Feuersteine“ aus Holz (ohne Musterplatten) für 10 Stück Steinmusterplatten 20 cm x 20 cm	mmb10fs		25,00

Bei oben stehendem Betrag handelt es sich um einen Nettopreis. Kein Rabattabzug mehr möglich.

CB FEUERSTEINE MUSTERPLATTEN			
Beschreibung	Art.-Nr.	Preis / Stück	
CB Feuersteine Musterplatten Naturstein 20x20x2/3 cm	mmp2020		5,00
CB Feuersteine Musterplatte Rohstahl 10x10 cm	mmb30fs		2,50
CB Feuersteine Musterplatte Cortenstahl 10x10 cm	mmb10fs		2,50

Bei oben stehendem Betrag handelt es sich um einen Nettopreis. Kein Rabattabzug mehr möglich.

CB FEUERSTEINE PROFILE			
Beschreibung	Art.-Nr.	Preis / Stück	
CB Feuersteine Musterprofil Fase 10x10x3 cm	mmfase3fs		10,00
CB Feuersteine Musterprofil Viertelstab 10x10x2 cm	mmvier2fs		10,00
CB Feuersteine Musterprofil Halbstab 10x10x3 cm	mmhalb3fs		10,00
CB Feuersteine Musterprofil Landhausprofil 10x10x2/3 cm	mmland5fs		10,00

Bei oben stehendem Betrag handelt es sich um einen Nettopreis. Kein Rabattabzug mehr möglich.

CB FEUERSTEINE FOTOBUCH			
Beschreibung	Art.-Nr.	Preis / Stück	
CB Fotobuch	pmfsfb240		10,00

Bei oben stehendem Betrag handelt es sich um einen Nettopreis. Kein Rabattabzug mehr möglich. Die Lieferung im Zusammenhang mit sonstigem Material ist frei. Lieferungen ausschließlich vom Fotobuch bzw. Katalogen werden mit 9,80 EUR in Rechnung gestellt.

CB FEUERSTEINE MUSTERECKEN			
Beschreibung	Maße BxTxH	Art.-Nr.	Preis / Stück
CB Feuersteine Musterecke Naturstein zweiseitig umgekanet	mind. 25x25 x 10	mmeck	50,00
CB Feuersteine Musterecke Stahl	30x30 x 10	mmes	20,00

Bei oben stehendem Betrag handelt es sich um einen Nettopreis. Kein Rabattabzug mehr möglich.

Die Frachtkosten betragen 9,80 EUR bei Paketversand und 30,00 EUR für den Speditionsversand des Musterständers und des Musterboxen-Sets.

PRÄSENTATIONSSYSTEME CB FEUERSTEINE

Die hochwertige Präsentation der Waren wird in der heutigen Zeit immer wichtiger. Aus diesem Grund bieten wir Ihnen zahlreiche Präsentationsmöglichkeiten und Produktmuster an. Alle unten abgebildeten Produkte sind lagernd verfügbar und können zum stark subventionierten Nettopreis bestellt werden.

Die Frachtkosten betragen 9,80 EUR bei Paketversand und 30,00 EUR für den Speditionsversand des Musterständers und des Musterboxen-Sets. Als Beilage zu einer Lieferung entstehen keine Frachtkosten.

MUSTERSTÄNDER



MUSTERBOXEN – 3 Stück inkl. Musterplatten



MUSTERBOX – leer



MUSTERPLATTEN – Naturstein



MUSTERECKE – Naturstein



MUSTERPROFIL – Fase



MUSTERPROFIL – Viertelstab



MUSTERPROFIL – Halbstab

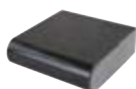

MUSTERPROFIL – Landhausprofil



MUSTERECKE – Stahl



MUSTERPLATTEN – ROHSTAHL | CORTENSTAHL



KÜCHENARBEITSPLETTEN

Die Küche liegt in Deutschland im Trend. Immer mehr Küchen werden hierbei mit einer hochwertigen Küchenarbeitsplatte aus Naturstein ausgeführt. Gerne bieten wir Ihnen als Kunden aus dem Ofensetzerhandwerk auch unsere Leistungen aus dem Küchenbereich an. Fordern Sie einfach bei Interesse unseren 60-seitigen Küchenarbeitsplattenprospekt und die dazugehörige Preisliste an. Ihre Rabatte auf diese Produktgruppe sind identisch mit denen auf das CB Feuersteine Programm.



WEITERE PRODUKTE

In unserer hochmodernen Natursteinfertigung produzieren wir natürlich noch vieles mehr. Oberste Priorität hat für uns auch bei allen anderen Produkten die bestmögliche Verarbeitung zum fairen Preis.

Durch unsere hauseigene CAD Planungsabteilung sind wir in der Lage, neue Produktideen für Sie zu konstruieren, zu animieren und anschließend zu fertigen.

- Treppen
- Fensterbänke
- Podeste
- Auftragsarbeiten
- vieles mehr ...



Die **CB Feuersteine Gesamtpreisliste | Technische Katalog** stellt einen Komplettüberblick über das CB stone-tec Produktsortiment dar. Ergänzt wird diese durch diverse Kataloge, Faltblätter und Plakate (ohne Preisangaben). Alle untenstehenden Kataloge, Faltblätter und Plakate können kostenlos angefordert werden.

CB FEUERSTEINE – DAS FOTOBUCH

Katalog



CB FEUERSTEINE – DAS MAGAZIN

Katalog

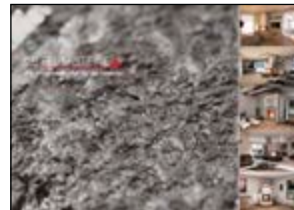

CB KÜCHENARBEITSPLATTEN & PREISLISTE

Katalog



CB PLANUNGSSERVICE

Katalog



CB FEUERSTEINE – STAHLMANUFAKTUR

Katalog



CB FEUERSTEINE – DAS FOTOBUCH

Faltblatt



CB FEUERSTEINE – DIE PARTNERSCHAFT

Faltblatt



CB FEUERSTEINE PLAKAT – 70x100 cm

Plakat

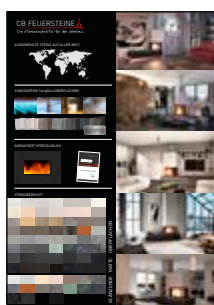

Die **CB-tec Gesamtpreisliste | Technischer Katalog** stellt einen Komplettüberblick über das CB-tec Produktsortiment dar. Ergänzt wird diese durch diverse Kataloge, Faltblätter und Flyer (ohne Preisangaben). Alle untenstehenden Kataloge, Faltblätter und Flyer können kostenlos angefordert werden.

CB GESAMTPREISLISTE

Katalog



CB KUBUSSYSTEM & PREISLISTE

Katalog

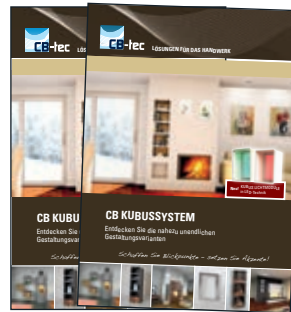

LICHT AM OFEN & PREISLISTE

Katalog



CB LUFTKLAPPEN

Katalog

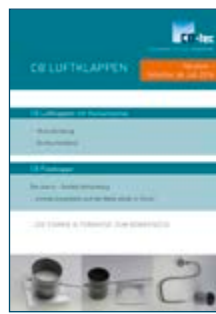

CB LUFTKLAPPENGRIFFE/PUTZKAPSELN | CB KLAPPENSYSTEME | CB ALUFLEXROHRE

Kataloge

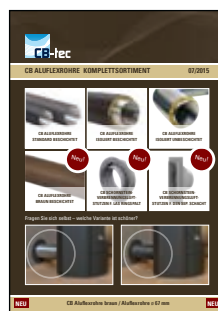

CB HOLZREGALE

Flyer



PIZZA CASA

Faltblatt



CB FEUERSTEINE

Die steinmanufaktur für den Ofenbau



CB stone-tec GmbH
Grüntestraße 18
DE - 87789 Woringen

Tel.: +49 (0)8331 4986 - 110
Fax: +49 (0)8331 4986 - 129

info@cb-stone-tec.de
www.cb-stone-tec.de

Irrtümer und Druckfehler vorbehalten. Bei den Preisangaben handelt es sich teilweise um Listenpreise, teilweise um Nettopreise. Alle Preise in Euro zzgl. gesetzl. MwSt. Alle Informationen und Aussagen im Katalog Stand November 2016. Wir weisen ausdrücklich darauf hin, dass es sich bei Natursteinen um ein Naturprodukt handelt. Schwankungen in Struktur, Farbe und Oberfläche können auftreten und stellen keinen Reklamationsgrund dar. Schäden, verursacht durch unsachgemäßen Einbau der Steine, und/oder Schäden, welche durch unsachgemäße Nutzung bzw. unsachgemäßen Betrieb der Ofenanlage entstehen, stellen keinen Reklamationsgrund dar. Schäden an Steinen, verursacht durch falsche Pflege und Reinigung, oder verursacht durch Kontakt mit Chemikalien/Säuren/säurehaltigen Lebensmitteln, stellen ebenfalls keinen Gewährleistungsgrund dar. Die im Katalog abgebildeten Steinfotos stellen nicht den Originalstein dar. Wir empfehlen daher, die Steinauswahl aufgrund der unterschiedlichen Haptik anhand eines Steinmusters zu treffen. CB stone-tec behält sich ausdrücklich das Recht vor, Steine aus dem Lieferprogramm zu nehmen. Alle in diesem Katalog gezeigten Einbausituationen bzw. Ofenanimationen im Aufstellraum dienen lediglich der Planungshilfe bzw. Veranschaulichung.

Partner werden und profitieren!